



**KÜLTÜREL YAŞAMIN MİMARLIĞA ETKİLERİ ÜZERİNE BİR ÖRNEK:
ANKARA DEVLET TİYATROSU YAPILARI**

İNCİ SHOAINIA

ŞUBAT 2023

ÇANKAYA ÜNİVERSİTESİ

FEN BİLİMLERİ ENSTİTÜSÜ

MİMARLIK ANA BİLİM DALI

Yüksek Lisans

MİMARLIK

**KÜLTÜREL YAŞAMIN MİMARLIĞA ETKİLERİ ÜZERİNE BİR ÖRNEK:
ANKARA DEVLET TİYATROSU YAPILARI**

İNCİ SHOAINIA

ŞUBAT 2023

ÖZET

KÜLTÜREL YAŞAMIN MİMARLIĞA ETKİLERİ ÜZERİNE BİR ÖRNEK: ANKARA DEVLET TİYATROSU YAPILARI

SHOAINIA, İnci
MİMARLIK YÜKSEK LİSANS

Danışman: Dr. Öğr. Üyesi Ayça ÖZMEN

Şubat 2023, 170 sayfa

Ankara, Cumhuriyet'in ilanı ile birlikte başkent olmuş, tarihi kale surlarının dışında, kuzey-güney doğrultusunda çağdaş bir kent kurulması için hazırlanan planlar doğrultusunda imar faaliyetlerine başlanmıştır. Anadolu için örnek bir kent olarak inşa edilen Başkent Ankara, bu dönemde çok sayıda yeni yapı tipolojisine de ev sahipliği yapmaya başlamıştır. Bu çağdaş yapı tipolojileri içerisinde, kentteki sosyal ve kültürel yaşamı canlandırabileceklerden biri de tiyatro yapılarıdır. Başkent'in, dolayısıyla Türkiye Cumhuriyeti'nin sosyal ve kültürel tarihini temsil eden yapılardan olan Devlet Tiyatrosu yapıları, kentin Cumhuriyet Dönemi mimarisinin önemli temsilidir ve toplumsal belleğin ayrılmaz parçalarıdır. Bu nedenle, Devlet Tiyatrosu yapılarının belgelenmesi kültür tarihinin sürekliliği için gereklidir. Cumhuriyet'in ilanından itibaren kurulmuş ve hala varlığını sürdüren Ankara Devlet Tiyatrosu yapılarının mimari özelliklerinin yazılı ve görsel olarak incelendiği bu çalışma ile kentin yirminci yüzyıldan beri şekillenen çağdaş kültürel belleğine ışık tutulması amaçlanmaktadır.

Anahtar Kelimeler: Tiyatro Mimarisi, Ankara Devlet Tiyatroları, Ankara Devlet Tiyatrosu Yapıları, Kültür Yapıları.

ABSTRACT

AN EXAMPLE ON THE IMPACTS OF CULTURAL LIFE ON ARCHITECTURE: ANKARA STATE THEATRE BUILDINGS

SHOAINIA, İnci
M.Sc. in Architecture

Supervisor: Assist. Prof. Dr. Ayça ÖZMEN

February 2023, 170 pages

Ankara became the capital city with the proclamation of the Turkish Republic, and construction activities were initiated in line with the plans prepared for the establishment of a modern city in the north-south direction outside the castle fortifications. Built as an exemplary city for Anatolia, the capital Ankara also started to host many new building typologies during this period. One of these modern building typologies is the State Theatre buildings that could revitalize the social and cultural life in the city. State Theatre buildings, which represent the social and cultural history of the capital city and thus the Republic of Turkey, are important architectural representations and integral parts of cultural memory of the city. Therefore, the documentation of Ankara State Theatre buildings is necessary for the continuity of cultural history. This study aims to shed light on the modern cultural history of the city through the written and visual documentation of Ankara State Theatre buildings.

Keywords: Theatre Architecture, Ankara State Theatres, Ankara State Theatre Buildings, Cultural Buildings.

TEŞEKKÜR

Bu çalışma sırasında; her zaman beni destekleyen, her soruma sabırla ve nezaketle yaklaşan, her türlü kaynağa ve bilgiye ulaşmam için yardımcı olan, zorlandığım zaman bana çalışmam için güç verip beni desteğiyle yalnız bırakmayan değerli tez danışmanım Dr. Öğr. Üyesi Ayça ÖZMEN'e sonsuz teşekkür ederim.

Tez izleme komitesi üyelerim Doç. Dr. Ceren KATIPOĞLU, Doç. Dr. Çağla CANER YÜKSEL hocalarıma teşekkür ederim.

Çalışmam için kaynak araştırmamda bana yardımcı olan Ankara Büyükşehir Belediyesi İmar ve Şehircilik Müdürlüğü Arşivi personellerine, Ankara Devlet Tiyatrosu Kütüphanesi personeline yardımlarından ötürü teşekkür ederim

1970-1980 yılları Ankara'sında kültürel ve sosyal hayata dair olan tecrübeleri hakkında ettiğimiz keyifli sohbetlerle, çalışma konum için bana yeni ufuklar açan Dr. Cem TURAMAN'a teşekkürü borç bilirim.

Çok değerli arkadaşım Öğr. Gör. Dr. Emine Öztürk KIZMIŞ'a çalışmama gösterdiği ilgi ve bana verdiği destek için teşekkür ederim.

Her daim yanımda olan ve beni her konuda destekleyen sevgili eşim Emil SHOAINIA'ya bu çalışma esnasında gösterdiği sabır için teşekkür ederim.

İÇİNDEKİLER

TEZDE İNTİHAL OLMADIĞINA DAİR BEYAN SAYFASI.....	İV
ÖZET.....	V
ABSTRACT.....	VI
TEŞEKKÜR	VII
TABLolar LİSTESİ.....	XI
ŞEKİLLER LİSTESİ.....	XII
SİMGELER VE KISALTMALAR LİSTESİ.....	XVII
BÖLÜM I.....	1
1. GİRİŞ.....	1
1.1 TEZİN KAPSAMI	2
1.2 TEZİN AMACI.....	3
1.3 TEZİN YÖNTEMİ.....	3
1.4 LİTERATÜR ÖZETİ	3
BÖLÜM II	6
2. 20. YÜZYIL TİYATRO YAPILARI	6
2.1 PERFORMANS SANATI TANIMI VE PERFORMANS SANATI MİMARİSİ.....	6
2.2 TİYATRO SANATI TANIMI.....	11
2.3 TİYATRO MİMARİSİ.....	12
2.3.1 Tiyatro Mimarisinin Tarihsel Gelişimi.....	12
2.3.2 Tiyatro Mimarisi Öğeleri.....	19
2.3.3 Tiyatro Mimarisinde Plan ve Sahne Tipleri	21
BÖLÜM III.....	30
3. ANKARA 20. YÜZYIL TİYATRO YAPILARI.....	30
3.1 ANKARA SOSYAL VE KÜLTÜREL HAYAT	30
3.2 ANKARA'DA TİYATRO SANATININ TARİHÇESİ.....	32
3.3 ANKARA SOSYAL VE KÜLTÜREL HAYAT	33
3.4 ANKARA DEVLET TİYATROLARI	39

3.4.1	Muhsin Ertuğrul Sahnesi	39
3.4.2	Türkocağı Binası (Resim, Heykel Müzesi) Tiyatrosu – Üçüncü Tiyatro (Tatbikat Sahnesi)	46
3.4.3	Küçük Tiyatro.....	56
3.4.4	Oda Tiyatrosu	62
3.4.5	Ankara Büyük Tiyatro (Opera Sahnesi).....	65
3.4.6	Altındağ Tiyatrosu.....	75
3.4.7	Şinasi Sahnesi.....	78
3.4.8	Akün Sahnesi.....	82
3.4.9	İrfan Şahinbaş Atölye Sahnesi.....	89
3.4.10	Stüdyo Sahnesi	93
3.4.11	75. Yıl Sahnesi.....	96
3.4.12	Ziraat Sahnesi	99
3.4.13	CerModern Sahnesi	103
3.4.14	Cüneyt Gökçer Sahnesi	110
3.4.15	Pursaklar Sahnesi.....	114
BÖLÜM IV	117
4. DEĞERLENDİRME	117
BÖLÜM V	128
5. SONUÇ	128
KAYNAKÇA	132
EKLER	139
EK 1	Muhsin Ertuğrul Sahnesi	139
EK 2	Türkocağı Binası Tiyatrosu	140
EK 3	Küçük Tiyatro.....	141
EK 4	Oda Tiyatrosu	142
EK 5	Büyük Tiyatro.....	143
EK 6	Altındağ Tiyatrosu.....	144
EK 7	Şinasi Sahnesi.....	145
EK 8	Akün sahnesi	146
EK 9	İrfan Şahinbaş Atölye Sahnesi	147
EK 10	Stüdyo Sahne.....	148
EK 11	75. Yıl Sahnesi	149
EK 12	Ziraat Sahnesi	150

EK 13 CerModern Sahnesi	151
EK 14 Cüneyt Gökçer Sahnesi	152
EK 15 Pursaklar Sahnesi	153



TABLolar LİSTESİ

Tablo 1: Ankara Devlet Tiyatrosu salonlarının açılış tarihine göre sıralaması.....	118
Tablo 2 : Ankara Devlet Tiyatrosu salonlarının bina yapım yılına göre sıralaması	119
Tablo 3: Ankara Devlet Tiyatrosu salonlarının konumlarına göre karşılaştırılması	120
Tablo 4: Ankara Devlet Tiyatrosu salonlarının parça-bütüne göre karşılaştırılması	121
Tablo 5: Ankara Devlet Tiyatrosu salonlarının ilk işlevlerine göre karşılaştırılması	122
Tablo 6: Ankara Devlet Tiyatrosu salonlarının salon plan tipine göre karşılaştırılması	123
Tablo 7: Ankara Devlet Tiyatrosu salonlarının seyirci oturma alanına göre karşılaştırılması	124
Tablo 8: Ankara Devlet Tiyatrosu salonlarının sahne tipine göre karşılaştırılması	125

ŞEKİLLER LİSTESİ

Şekil 1: Moskova Maly Tiyatrosu'nda Bir Evlenme Teklifi adlı tiyatro oyunu	6
Şekil 2: Günümüz Balesi	7
Şekil 3: Pantomim.....	7
Şekil 4: Seyirci Alanı En İyi Görüşü Sağlayan Açık Değerleri	9
Şekil 5: Seyirci Alanı Genişliği	9
Şekil 6: Oturma Yerlerinin Yükseltilmesi	10
Şekil 7: Antik Yunan Tiyatrosu Planı.....	13
Şekil 8: Roma tiyatrosu	14
Şekil 9: Eski Hint Tiyatrosu	14
Şekil 10: Çin Çayevi Tiyatrosu.....	15
Şekil 11: Japon Noh Tiyatrosu	15
Şekil 12: Farnese Tiyatrosu Planı	16
Şekil 13: Comedie Française Odeon Tiyatrosu Planı	16
Şekil 14: Covent Garden (1824) Tiyatrosu.....	17
Şekil 15: Bayreuth Festspielhaus Planı	18
Şekil 16: Seyiryeri ve seyirci alanları fonksiyon şeması.....	19
Şekil 17: Sahne ve sahne arkası birimleri fonksiyon şeması.....	20
Şekil 18: At Nalı Plan Tipi (Horseshoe).....	21
Şekil 19: Yelpaze Plan Tipi (Fan Shape).....	22
Şekil 20: Dikdörtgen Plan Tipi (<i>Shoebox</i>).....	22
Şekil 21: Üzüm Bağı Plan Tipi (Vineyard)	23
Şekil 22: Batı Tiyatroları Seyirci-Orkestra-Sahne İlişkisinin Gelişimi.....	24
Şekil 23: Bağlantı Çizgisi	24
Şekil 24: Çerçeve Sahne; Seyir Yeri-Oyun Yeri İlişkisi	25
Şekil 25: Old Vic Tiyatrosu	25
Şekil 26: Açık sahne; Seyir Yeri-Oyun Yeri İlişkisi	26
Şekil 27: The Shakespearean Festival Theatre, Ontario	27
Şekil 28: Minneapolis'teki "Guthrie Theatre"	27

Şekil 29: Arena Sahne; Seyir Yeri-Oyun Yeri İlişkisi.....	28
Şekil 30: New Tempodrom.....	28
Şekil 31: Esnek Sahne; Seyir Yeri-Oyun Yeri İlişkisi	29
Şekil 32: Esnek Sahne Biçiminde Düzenlemiş Formlar.....	29
Şekil 33: 1923-1970 Yılları arası Kültür-Eğlence-Dinlence Mekânları Gelişimi.....	30
Şekil 34: Ankara Devlet Tiyatrosu Tarihiçesi	33
Şekil 35: Ankara'nın Millet Bahçesi ve Kahvesi, 1880- 1900	34
Şekil 36: Mahir Canova Sahne	35
Şekil 37: Ankara Yeni Sahne.....	35
Şekil 38: Musiki Muallim Mektebi Genel Görünüm 2017.....	39
Şekil 39: Musiki Muallim Mektebi Genel Görünüm	39
Şekil 40: Musiki Muallim Mektebi Zemin Kat Planı	40
Şekil 41: Musiki Muallim Mektebi İç Avlu	41
Şekil 42: Musiki Muallim Mektebi İç Avlu	41
Şekil 43: Musiki Muallim Mektebi Teras Çatı.....	42
Şekil 44: Okul Amblemi İç İç Geçmiş 3 Adet “M” harfi	43
Şekil 45: Muallim Mektebi Zemin Kat Planı ve Ekler	44
Şekil 46: Konser Salonu, 2017	45
Şekil 47: Muhsin Ertuğrul Sahnesi.....	45
Şekil 48: “Masal Bahçesi” adlı oyundan bir sahne.....	45
Şekil 49: Mimar Arif Hikmet Koyunoğlu'nun Ankara Türk Ocakları yeni merkez binasının yapımı için yarışmaya sunduğu projenin sulu boya resmi	46
Şekil 50: Namazgah tepesi, Türk Ocağı ve Etnografya Müzesi 1930lar.....	47
Şekil 51: Halkevi'ne çevrilmiş Ankara Türk Ocağı Binası.....	48
Şekil 52: Ankara Resim Heykel Müzesi Cephe	49
Şekil 53: Türk Ocağı Merkez Binası Bodrum Kat Planı.....	50
Şekil 54: Türk Ocağı Merkez Binası 1. Kat Plan	50
Şekil 55: Türk Ocağı Merkez Binası Çatı Kat Plan.....	51
Şekil 56: Türk Ocağı Merkez Binası Kesit.....	51
Şekil 57: Türk Ocağı Binası Fuaye.....	52
Şekil 58: Türk Ocağı Binası Tiyatro Salonu.....	54
Şekil 59: Türk Ocağı Binası Tiyatro Salonu.....	54
Şekil 60: Dünkü Çocuk Oyunundan Bir Sahne	56
Şekil 61: İkinci Vakıf Apartmanı Suluboya, ön cephe	56

Şekil 62: İkinci Vakıf Apartmanı	57
Şekil 63: İkinci Vakıf Apartmanı Zemin Kat Planı	58
Şekil 64: İkinci Vakıf Apartmanı 4. Kat Planı	58
Şekil 65: İkinci Vakıf Apartmanı Tiyatro Salonu Kesit	58
Şekil 66: Köşebaşı Oyununa ait görseller.....	59
Şekil 67: Küçük Tiyatro Salonu Fuaye.....	60
Şekil 68: Küçük Tiyatro Salonu	61
Şekil 69: Küçük Tiyatro Salonu	61
Şekil 70: Küçük Tiyatro Salonu Sahnesi Planı.....	61
Şekil 71: Oda Tiyatrosu Girişi.....	62
Şekil 72: Oda Tiyatrosu Salon	63
Şekil 73: Oda Tiyatrosu Salon.....	63
Şekil 74: Oda Tiyatrosu Sahne Plan	64
Şekil 75: “Bir Yastıkta” oyununa ait görsel	64
Şekil 76: Sergi Evi Yarışma Projesi Genel Görünüşü	65
Şekil 77: Ankara Sergi Evi'nin alt ve orta kat planları	66
Şekil 78: Sergi Evi Cumhuriyet Caddesi'nden Görünüşü	67
Şekil 79: Bedri Rahmi Eyüpoğlu'nun “Kız Kaçırma” temalı eseri.....	70
Şekil 80: Cemal Tollu'nun “Apollon ve Müzeler: Müzik Dans, Tiyatro Algoritması” isimli eseri	70
Şekil 81: Opera Binası Perspektif Görünüş	71
Şekil 82: Sergi evi – Opera binası bodrum kat karşılaştırma	71
Şekil 83: Sergi evi – Opera binası zemin kat karşılaştırma	72
Şekil 84: Büyük Tiyatro Salon	73
Şekil 85: Büyük Tiyatro Salon	73
Şekil 86: “Faust” oyunu oyuncu çizimleri.....	74
Şekil 87: “Faust” oyununa ait görsel	74
Şekil 88: Altındağ Tiyatrosu Giriş	75
Şekil 89: Altındağ Tiyatrosu Fuaye.....	76
Şekil 90: Altındağ Tiyatrosu Salon	77
Şekil 91: Altındağ Tiyatrosu Sahne Planı.....	77
Şekil 92: “Merdiven” oyununa ait görseller	78
Şekil 93: Lale Tiyatrosu Plan	78
Şekil 94: Şinasi Sahnesi Ön Cephe.....	79

Şekil 95: Hamiye Çolakoğlu'nun Seramik Paneli	79
Şekil 96: Şinasi Sahnesi Giriş Kat Fuaye	80
Şekil 97: Şinasi Sahnesi Alt Kat Fuaye	80
Şekil 98: Şinasi Sahnesi Salonu.....	81
Şekil 99: Şinasi Sahnesi Salonu.....	81
Şekil 100: Şinasi Sahnesi Planı.....	81
Şekil 101: “Mediha” oyununa ait görseller	82
Şekil 102: Lale Sineması Plan Görünüş	83
Şekil 103: Lale Sineması Yüksek Blok İnşaatı	83
Şekil 104: Akün Sahnesi Seramik Duvar Panosu.....	85
Şekil 105: Ankara Akün Sahnesi Fuayesi	86
Şekil 106: Ankara Akün Sahnesi Fuayedeki Işık Oyunları.....	86
Şekil 107: Ankara Akün Sahnesi Salon Planı.....	87
Şekil 108: Ankara Akün Sahnesi Salon Kesiti	88
Şekil 109: Ankara Akün Sahnesi Salon Değişken Sahne Düzenleri	88
Şekil 110: “Ghetto” oyununa ait görseller.....	89
Şekil 111: “Ghetto” oyununa ait görseller.....	89
Şekil 112: İrfan Şahinbaş Atölye Sahne Girişi	89
Şekil 113: İrfan Şahinbaş Atölye Sahne Fuaye	90
Şekil 114: İrfan Şahinbaş Atölye Sahne Ara Mekân.....	91
Şekil 115: İrfan Şahinbaş Atölye Sahne Salon	91
Şekil 116: İrfan Şahinbaş Atölye Sahnesi Planı	92
Şekil 117: “Mezarsız Ölüler” oyununa ait görseller.....	92
Şekil 118: Stüdyo Sahne Görünüş	93
Şekil 119: Stüdyo Sahne Giriş.....	93
Şekil 120: Stüdyo Sahne Fuaye	94
Şekil 121: Stüdyo Sahne Ara Mekân.....	94
Şekil 122: Stüdyo Sahne Salon.....	95
Şekil 123: Stüdyo Sahne Planı.....	95
Şekil 124: “Bir Deli'nin Hatıra Defteri” oyununa ait görseller.....	96
Şekil 125: 75. Yıl Sahne Girişi.....	96
Şekil 126: 75. Yıl Sahne Fuaye	97
Şekil 127: 75. Yıl Sahne Fuaye	97
Şekil 128: 75. Yıl Sahne	98

Şekil 129: 75. Yıl Sahne	98
Şekil 130: “Kırmızı Başlıklı Kız” oyununa ait görseller	99
Şekil 131: Ziraat Sahne Ön Cephe	99
Şekil 132: Ziraat Sahne Fuaye	100
Şekil 133: Ziraat Sahne Fuaye	100
Şekil 134: Ziraat Sahne Apartman Planı	101
Şekil 135: Ziraat Sahnesi	101
Şekil 136: Ziraat Sahnesi	102
Şekil 137: “Hüzzam” oyununa ait görseller	102
Şekil 138: CerModern Görünüş	103
Şekil 139: Cer Atölyeleri	103
Şekil 140: Çatı Çelik Strüktürü	104
Şekil 141: CerModern Üst Görünüş	105
Şekil 142: CerModern Avluda Bulunan Raylar	106
Şekil 143: CerModern Bodrum Kat Planı	107
Şekil 144: CerModern Zemin Kat Planı	107
Şekil 145: CerModern Kesit	108
Şekil 146: CerModern Tiyatro Salonu	109
Şekil 147: CerModern Tiyatro Salonu	109
Şekil 148: Cüneyt Gökçer Sahnesi	110
Şekil 149: Cüneyt Gökçer Sahnesi Maketi	110
Şekil 150: Cüneyt Gökçer Sahnesi Giriş Holü - Fuaye Bağlantısı	111
Şekil 151: Cüneyt Gökçer Sahnesi	112
Şekil 152: Cüneyt Gökçer Sahnesi	112
Şekil 153: Cüneyt Gökçer Sahne Planı	113
Şekil 154: “El Ele” oyunundan bir sahne	113
Şekil 155: Selçuklu Kültür ve Kongre Merkezi Pursaklar Sahne Giriş Cephesi	114
Şekil 156: Pursaklar Sahnesi Fuayesi	115
Şekil 157: Pursaklar Sahnesi	116
Şekil 158: Pursaklar Sahnesi	116

SİMGELER VE KISALTMALAR LİSTESİ

Kısaltmalar

ABB	: Ankara Büyükşehir Belediyesi
ETHZ	: Eidgenössische Technische Hochschule Zürich
ODTÜ	: Orta Doğu Teknik Üniversitesi
T.C.	: Türkiye Cumhuriyeti
TDK	: Türk Dil Kurumu
TMMOB	: Türk Mühendis ve Mimar Odaları Birliği
TRT	: Türkiye Radyo Televizyon Kurumu
TÜBİTAK	: Türkiye Bilimsel ve Teknik Araştırma Kurumu
Vb	: Ve Benzeri

BÖLÜM I

1. GİRİŞ

Tiyatro sanatının temellerinin ilkel çağlardaki av ritüellerine dayandığı düşünülse de günümüz tiyatro sanatı formu Antik Yunan ile başlamış, Rönesans Dönemi'nde gelişmiştir. Tiyatronun gelişimine çağların gereksinimleri ve toplumsal koşullar katkıda bulunmuştur. Siyasal, sosyolojik ve ekonomik unsurlar tiyatro sanatını önemli ölçüde etkilemiştir. Tiyatro sanatındaki gelişmeler tiyatro mimarisinin de ihtiyaçlar doğrultusunda evrimleşmesini sağlamıştır. Önceleri açık alanlarda gerçekleştirilen performanslar, zamanla ahşap yapılarda, ardından taş yapılarda ve günümüzde kompleks yapılarda gerçekleştirilmeye başlanmıştır (Sürmeli 2010).

Cumhuriyet'in ilanı ile birlikte Ankara başkent olmuş, tarihi kale surlarının dışında, kuzey-güney doğrultusunda çağdaş bir kent kurulması için hazırlanan planlar doğrultusunda imar faaliyetlerine başlanmıştır. Anadolu için örnek bir kent olarak inşa edilen Başkent Ankara, bu dönemde çok sayıda yeni yapı tipolojisinin de ev sahipliğini yapmıştır. Bu çağdaş yapı tipolojilerinden kentteki sosyal ve kültürel yaşamı canlandıracak olan tiyatro, opera ve konser binaları kentte hızla yerini almıştır. Başkent'in, dolayısıyla Türkiye Cumhuriyeti'nin sosyal ve kültürel tarihini temsil eden yapılardan olan devlet tiyatrosu yapıları, kentteki yirminci yüzyıl mimarisinin önemli temsilidir ve toplumsal belleğin ayrılmaz bir parçasıdır. Pandemi sürecinde uzun süre kapalı kalan ve bürokratik nedenlerle sadece belirli alanları kamuya açık olan bu yapıların belgelenmesi kültür tarihinin sürekliliği için gereklidir. Bu nedenle, bu çalışmada, Cumhuriyet'in ilanından günümüze kadar kurulmuş ve hala varlığını sürdüren Ankara Devlet Tiyatrosu yapılarının bütüncül bir bakış açısıyla mimari özellikleri belgelenerek ve tarihsel araştırmaları yapılarak kentin yirminci yüzyılda şekillenmeye başlayan çağdaş kültürel belleğine ışık tutulması amaçlanmıştır.

1.1 TEZİN KAPSAMI

Araştırma kapsamında, performans sanatlarından biri olan tiyatro sanatı mimarisi Ankara Devlet Tiyatroları yapı ve sahneleri örneği üzerinden incelenmiştir. Araştırmanın odağında devlet tiyatrosu yapıları bulunmaktadır. Bunun başlıca nedeni, devlet tiyatrolarının özel tiyatrolara göre özgünlük bağlamında süreklilik göstermesidir. Son dönemde yaşanan salgın hastalıklardan kaynaklanan kısıtlamalar nedeniyle kentlerdeki sosyal ve kültürel yaşam olanaklarının azalması ve bunun bir sonucu olarak tiyatro yapılarının birer birer kapanması bu seçimi daha da önemli kılmaktadır.

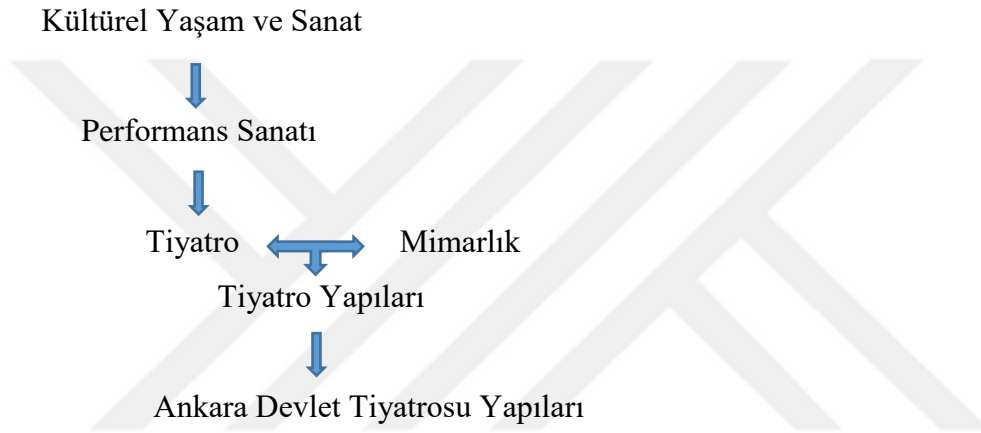

Beş bölümden oluşan tezin birinci bölümünde, araştırmanın kapsamı, amacı, yöntemi ve literatürde bu konu ile ilgili daha önce yapılmış çalışmaların bir özeti yer almaktadır. Tezin ikinci bölümünde performans sanatlarının ve performans sanatı yapılarının genel özellikleri incelenmiş, performans sanatlarından biri olan tiyatro sanatının tanımı yapılmış, ardından tiyatro mimarisinin tarihçesi, gelişimi ve genel özellikleri anlatılmıştır. Tezin üçüncü bölümünde Ankara'nın yirminci yüzyılda şekillenen sosyal ve kültürel yaşamına değinilmiş, bu kültürel yaşamın bir parçası olan tiyatro sanatı ve yapılarının kısaca tarihinden bahsedilmiş ve özellikle Ankara'daki Devlet Tiyatrosu Genel Müdürlüğü'ne ait yapıların tarihsel araştırmaları yapılmış, kentteki konumları, mimari özellikleri, ilk ve günümüz işlevleri incelenmiştir. Tezin dördüncü bölümünde, tarihsel araştırmalar ve mimari incelemeler sonucunda elde edilen verilen tablolar yardımıyla değerlendirilmiştir. Son olarak, tezin beşinci bölümünde, Ankara Devlet Tiyatrosu yapılarına dair genel bir değerlendirme yapılmış ve varlıklarının sürdürülmesi için öneriler sunulmuştur.

1.2 TEZİN AMACI

Bu tez çalışmasında, Cumhuriyet'in kurulmasının ardından Ankara'nın kültürel yaşamının önemli bir parçası olan Devlet Tiyatroları kurumuna ait tiyatro sahne ve yapılarının bütüncül olarak değerlendirilmesi, sözlü ve yazılı tarih araştırmalarının yapılması ve mimari ölçekte incelenmesi amaçlanmaktadır. Tez çalışmasının, ilgili yapıların korunması ve kültürel bellekteki sürekliliklerinin sağlanması için kamusal bilinç ve farkındalığı arttırması da hedeflenmektedir.

1.3 TEZİN YÖNTEMİ

İlk olarak, kültür, sanat, performans sanatları, performans sanatları yapıları, Türkiye'den ve Dünya'dan performans yapıları örnekleri ve Ankara'daki performans yapıları üzerine bir literatür taraması yapılmıştır. Bu çalışma sonucunda araştırmanın ana konusu olan Ankara'da hala aktif olan tüm Devlet Tiyatrosu yapıları tespit edilmiştir. Bu yapıların günümüzdeki durumunu tespit etmek için ilgili kurumlarda (Devlet Tiyatroları Müdürlüğü, Büyükşehir Belediyesi, Çankaya Belediyesi, Altındağ Belediyesi, Pursaklar Belediyesi) alınan izinler doğrultusunda arşiv araştırması yapılmıştır. Arşiv araştırmasında çok sayıda yapının mimari çizimlerine ve raporlarına ulaşılmıştır. Sözlü ve yazılı tarih araştırmaları da gerçekleştirilmiştir. Mevcut yapılar ziyaret edilerek alan çalışması yapılmış, yapılar görsel ve yazılı olarak belgelenmiştir. Ancak bazı yapıların iç mekânlarına ve tüm yapıların sahne arkası bölümlerine gerekli izinler alınamadığı için ulaşılamamıştır. Bu yapılardan 2022-2023 sezonunda temsil veren Küçük Tiyatro, Ankara Büyük Tiyatro (Opera Sahnesi), Oda Tiyatrosu, Altındağ Tiyatrosu, Şinasi Sahnesi, İrfan Şahinbaş Atölye Sahnesi, Akün Sahnesi, Cüneyt Gökçer Sahnesi, Stüdyo Sahne, Pursaklar Sahnesi'nin salon ve fuaye bölümlerine erişilmiştir. Türkocağı Binası'nın ancak tiyatro salonu dışındaki diğer kısımları ziyaret edilebilmiştir.. Muhsin Ertuğrul Sahnesi, 75. Yıl Sahnesi, Ziraat Sahnesi ve CerModern Sahnesi ise sadece dışarıdan fotoğraflanabilmiştir.

1.4 LİTERATÜR ÖZETİ

Tez çalışmasında performans sanatı tanımı için Pelin Avşar Karabaş ve Fatih İşleyen'in "*Performans Sanatının Doğuşu ve Günümüze Yansımaları*" adlı makaleden yararlanılmıştır. Performans sanatı yapılarının incelendiği bölümde yapıların sınıflandırılmasında Ian Appleton'un "*Buildings for the Performing Arts*" adlı kitabından, Şeyma Kocadağistan'a ait "*21. Yüzyıl Performans Sanatları Yapıları:*

Prof. Dr. Bülent Özer'in Tasarlama Yöntemleri ve İç-Dış İlişkisi Anlayışı Üzerine Bir Değerlendirme” adlı yüksek lisans tezinden ve Özge Gündem’e ait *"20. Yüzyıldan Günümüze Müzik ve Mekân: Tokyo ve İstanbul'da Performans Sanatları Yapıları"* adlı doktora tezinden faydalanılmıştır. Performans sanatı yapılarının tasarım kriterlerinin anlatıldığı bölümde Ernst Neufert’e ait “Yapı Tasarımı” adlı kitap kullanılmıştır.

Tiyatro sanatının ve tiyatro sanatı yapılarının gelişiminin incelendiği bölümde tiyatro, sahne, seyirci alanı gibi kavramların tanımı için Doğan Hasol’un *“Ansiklopedik Mimarlık Sözlüğü”* adlı eserinden faydalanılmıştır. Ayrıca tiyatro yapılarının öğeleri ve gelişimi konularında Özdemir Nutku’nun *“Dünya Tiyatrosu Tarihi 1-2”*, Oscar G. Brockett’in *“Tiyatro Tarihi”* ve Aziz Çalışlar’ın *“Tiyatronun ABC’si”* adlı kitaplarından, Defne Sözbir’in *“Tiyatro Mekânının Değişimi”* adlı yüksek tezinden, Pelin Sürmeli’nin *“Başlangıçtan Rönesans’a Batı Tiyatro Mimarisinin Gelişimi”* adlı yüksek lisans tezinden, Özge Ayşegül Fişenk’in *“Tiyatro Mimarisinin Tarihsel Gelişimi ve Çağdaş Tiyatro için Bir Sahne Önerisi”* adlı yüksek tezinden ve Simge Vidinlisan’a ait *“Tiyatroda Çağdaş Sahne Tasarımının Mimari Mekan Kapsamında Değerlendirilmesi”* adlı yüksek lisans tezinden yararlanılmıştır.

Ankara sosyal ve kültürel hayatının anlatıldığı bölümde Deniz Tanrıku’na ait *“Ankara’da Eğlence Yaşamı 1928-38”* adlı makaleden, Nuray Bayraktar’a ait *“Başkent Ankara’da Cumhuriyet Sonrası Yaşanan Büyük Değişim: Modern Yaşam Kurgusu ve Modern Mekânlar”* adlı makaleden, Nevin Gültekin ve Dilşen Onsekiz’e ait *“Ankara Kentinde Eğlence Mekânlarının Oluşumu ve Yer Seçimi”* adlı makaleden, Demet Önder’e ait *“Cumhuriyet Dönemi Ankara’ında Kentsel Eğlence-Dinlence Coğrafyasının Değişimi: Toplumsallaşmanın Mekânından Tüketimin Mekânına”* adlı makaleden ve Fulya Uysal Bilge’ye ait *“Eğlence Kültürünün Değişiminin Mekana Etkisi: Ankara – Bahçelievler, Aşkabat Caddesi Üzerinden İncelenmesi”* adlı makaleden yararlanılmıştır.

Ankara Tiyatrosu ve Ankara Devlet Tiyatrosu yapılarının mimari gelişiminin araştırıldığı bölümde ise Metin And ve Sevda Şener gibi Türk Tiyatrosu üzerine çalışmalar yapan yazarların eserlerinin yanı sıra Ankara Devlet Tiyatrosu’na ait tiyatro yapı ve sahnelerini içeren kitap, tez ve makaleler incelenmiştir. Tiyatroların açılış dönemlerine ait gazeteler taranmıştır. Ayrıca Kültür Bakanlığı’nın Devlet Tiyatroları Genel Müdürlüğü’nün 70. Yılı için hazırladığı kitap incelenmiştir.

Literatürde, Ankara Devlet Tiyatrosu yapılarının mimari özelliklerinin bütüncül olarak değerlendirildiği bir çalışma bulunmamaktadır. Oda Tiyatrosu,

Altındağ Tiyatrosu, Şinasi Sahnesi, İrfan Şahinbaş Atölye Sahnesi, Cüneyt Gökçer Sahnesi, Stüdyo Sahne, 75. Yıl Sahnesi, Ziraat Sahnesi, Pursaklar Sahnesi hakkında herhangi bir bilimsel çalışma bulunmamaktadır. Bu tez çalışmasının literatürdeki bu boşluğu doldurması amaçlanmaktadır.



BÖLÜM II

2. 20. YÜZYIL TİYATRO YAPILARI

2.1 PERFORMANS SANATI TANIMI VE PERFORMANS SANATI MİMARİSİ

Performans sanatı, sanatçı ve sanatçıların izleyicilerin önünde bedenlerini kullanarak sergilediği canlı sanat biçimidir (Avşar ve İşleyen 2016: 342). Bir kitle önünde gerçekleştirilen performans sanatı tiyatro, müzik ve dans türleri altında çeşitlenir. Geleneksel gösteri sanatlarının ana başlığı olan bu üç tür zamanla kendi içinde ve birbirleriyle karışarak yeni tür performans sanatlarını üretmiştir (Kocadağistan 2021:12). Sahne sanatlarını diğer sanat türlerinden ayıran en büyük özellik anlık bir performans olmasıdır.



Şekil 1: Moskova Maly Tiyatrosu'nda Bir Evlenme Teklifi adlı tiyatro oyunu [URL 1]

Performans sanatında an vardır. Hissedilen önemli olan o andır. Günümüz teknolojisi sayesinde fotoğraflar ve videolarla performans kaydedilebilir ancak eserin icra edildiği sırada duyularımızın algıladıkları yeniden canlandırılmaz. Performans sanatları tek bir duyuya hitap edebileceği gibi aynı anda birden fazla duyuya hitap edebilir. Performansın sergilendiği mekân ve atmosfer performansla bir bütündür. Mekânın havası, kokusu, sesi izleyiciyi performansın içine çeker. Bu nedenle performans sanatında mekânın dolayısıyla yapıların önemi büyüktür. Mekânlar bu sanat türünde izleyici ile sanatçıyı birleştirir.



Şekil 2: Günümüz Balesi [URL 2]



Şekil 3: Pantomim [URL 3]

Performans sanatlarının sergilendiği mekânlar izleyici ile sanatçının bir arada bulunduğu ve zaman zaman da bu birlikteliğin sahnelenen sanat türüne katkıda bulunduğu alanlardır. Bu mekânlar sergilenen performansın ruhunu yansıtır. Bu yüzden yapı tasarlanırken çok yönlü düşünülmelidir. Performans yapıları, sergilenen sanatsal etkinlik türünün gerekliliklerini düşünmeyi ve fazla sayıda insanın bir alanda toplanmasını sağlamayı gerektirdiği için karmaşık bir tasarıma sahiptir. Yapılarda iç mekanların sabit olmadığı sürekli dinamik bir sirkülasyon döngüsü içerisinde olduğu gözlemlenmektedir. Salon içerisinde sanatçıların performanslarını kusursuz bir biçimde sergilerken seyircilerin de performansı en iyi şekilde deneyimlemesi gerekmektedir. Bunun için yapılar doğru biçimde programlanmalıdır. Seyirci ve sanatçı mekânlarına giriş-çıkışlar doğru konumlanmalı, giriş ve çıkışlar planlanırken ortak alanlar ve ayrı mekânlar düşünülmelidir (Kocadağistan 2021: 23-24).

Gösteri sanatının yapıldığı yapılar Ian Appleton tarafından fonksiyonlarına göre;

- Konser Salonu
- Opera binası
- Resital Salonu
- Çok Amaçlı Salon
- Sanat Atölyeleri
- Halkevleri
- Arenalar
- Deneysel Tiyatro
- Ticari Tiyatro
- Topluluk Tiyatrosu
- Bale/ Dans Tiyatrosu
- Drama Tiyatrosu
- Amatör Tiyatro
- Mobil Tiyatro olarak sınıflandırılmıştır (Appleton 2008: 21-22).

Performans sanatları için yapı tasarlanırken ana mekânlar, sanatçıların kullanımına ait birimler, seyircilere ait birimler ve ortak alanlardır. Yapıda seyirciye ait birimler, giriş holü, satış ve bilgilendirme bölümü ve fuayeden oluşmaktadır. Fuaye alanı aynı zamanda ortak alan olarak sınıflandırılmaktadır. Fuaye, salonla bağlantılı olup içerisinde sergi alanı, merdivenler ve sosyal kullanım alanlarını bulundurmaktadır. Bu alan aynı zamanda sanat yapılarının sosyalleşme ve toplanma

görevini üstlenmektedir. Fuayenin diğer bir önemli özelliği ise çok sayıda insanı aynı anda barındırmasıdır. Fuayeden sonra yapının ana bölümü olan salon yer alır. Fuaye ile bağlantılı olan salonun, seyircinin sergilenen performansın en iyi görsel ve işitsel deneyimi edinmesi için özel olarak tasarlanması gerekir (Kocadağistan 2021: 41).

Salon tasarlanırken seyirci alanının proporsiyonları doğru hesaplanmalıdır. Seyirci için en iyi görüş açısı sağlanmalıdır. Seyirci koltuklarının yatayda ilk sırasında olması gereken doğru görüş açısı kafa çevrilmeden, sadece göz hareketiyle 30° olmalıdır. Orta sırada bu açı 60° , son sırada ise 110° 'dir (Şekil 4) (Neufert 2013: 461).

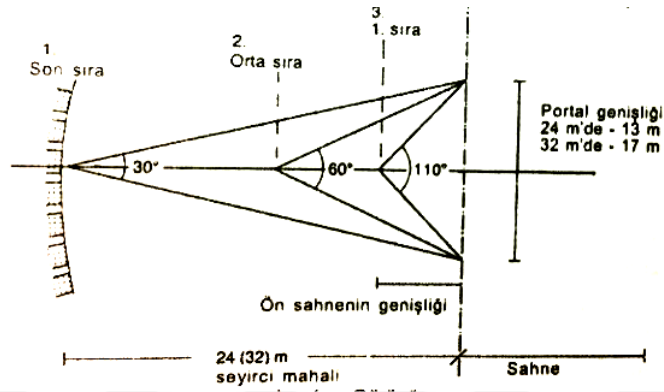

Şekil 4: Seyirci Alanı En İyi Görüşü Sağlayan Açı Değerleri (Neufert 2013: 461)

Performans yapıları salonlarında koltuklar yerleştirilirken sahneyi, salonun kenarlarında oturan seyircilerin, ortada oturan seyirciler kadar iyi görebilmesi gerekir. Salonun genişliği bu hesaplar yapılarak tasarlanır (Şekil 5). Koltuklar sahneden uzaklaştıkça artan bir eğimle yerleştirilir. Yükselti bakış çizgisine uygun olarak her koltuk için aynı düzeyde yükseltilir. Ayrıca koltuklar şaşırtmalı yerleştirilerek seyirci önündeki boşluk artırılmaktadır (Şekil 6) (Neufert 2013: 462).

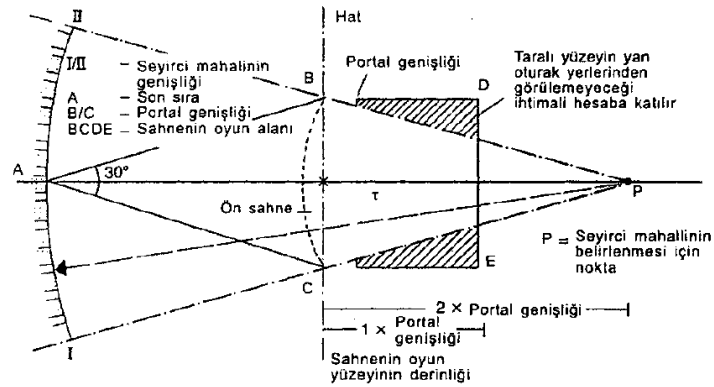

Şekil 5: Seyirci Alanı Genişliği (Neufert 2013: 461)

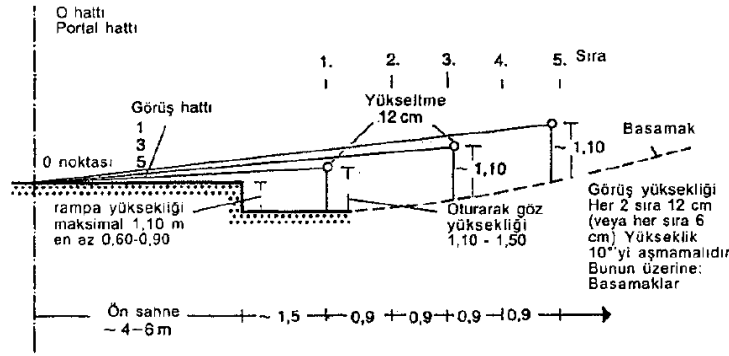

Şekil 6: Oturma Yerlerinin Yükseltilmesi (Neufert 2013: 462)

Bir diğer ana bölüm olan sanatçı kullanım mekânları, sahne ile seyircilerin ilişki kurduğu bölüm dışındaki bir alandan sağlanmakta ve bu alan doğrudan sahne ile ilişkili olmaktadır. Bu mekânlar sanatçıların gösteriden önce gerekli hazırlıkları yapmaları için tasarlanmaktadır. Kulisler, soyunma ve dinlenme odaları, gerekli ıslak hacimler ve depolardan oluşan sanatçılar bölümü seyircilerden tamamen izole edilmiş halde bulunmaktadır. Performans yapısının kapsamına göre sanatçı mekânlarına atölye ve prova odaları da dâhil edilmektedir (Kocadağistan 2021: 42).

Performans yapılarının türlerine göre içerisinde bulunan yardımcı mekânlar farklılık göstermektedir. Üç ana performans sanatı yapısının içerisinde bulunan yardımcı mekânlar şu şekildedir: Konser salonlarında standart yardımcı mekanlara ek olarak kayıt stüdyoları, koro ve solo sanatçılar için özel prova odaları, enstrüman bakım ve saklama odaları ve resital ya da müzik salonları bulunur. Tiyatro yapılarında ise yardımcı mekânlar, arka sahne, yan sahne, sanatçı bekleme yerleri, kostüm ve dekor depolama alanları, oyuncu prova alanları, dikim ve tadilat odası, dekorasyon atölyeleridir. Opera yapılarında da, şan egzersizleri için piyano odaları, sanatçı bekleme alanları, yan sahne ve arka sahne, kostüm ve dekor depolama alanları, dikim ve tadilat odasıdır (Gündem 2015: 102).

Performans yapılarında sergilenen performansın türüne göre kullanılan teknolojik aksamlar değişmektedir. Bu aksamların yerleştirilmesi ve seyircilerden saklanması için teknik hacimler sahne arkası, altı veya üstüne yerleştirilmektedir. Teknik mahaller, depolar, kontrol odaları, ışık ve efekt odaları, kedi yolları gibi birimlerden oluşmaktadır (Kocadağistan 2021: 42).

Performans yapılarının tasarımındaki diğer bir önemli kriter ise akustiktir. Sergilenen performansın seyirci tarafından en etkili şekilde algılanabilmesi için mekân

içerisinde akustiğin kusursuz olması sağlanmalıdır. Akustik parametreler, salonun biçimsel şekillenmesini belirlemede önemli rol oynamaktadır (Gündem 2015: 102).

2.2 TİYATRO SANATI TANIMI

Türk Dil Kurumu Güncel Sözlüğü'nde 'tiyatro' kelimesi, bir edebiyat türü olarak, "*Sahnelenmek için yazılmış oyunların tümü*"; insan topluluğu anlamında "*Bu türleri izleyiciler önünde sahnede oynayan grup*"; bir mekân olarak "*Dram, komedi, vodvil vb. edebiyat türlerinin oynandığı yer*" diye tanımlanmaktadır (TDK 2022).

Tiyatronun tarihine bakıldığında, ilk çağlarda avdan gelen bir topluluğun bu avı çeşitli hayvanların kılıklarına girip onları taklit ederek yeniden canlandırmasını, mevsim geçişlerini ve doğa olaylarını kutlamak için ritüeller düzenlemesini ilk tiyatro oyunları olarak sayabiliriz. Daha sonra Antik Yunan'da tanrıları onurlandırmak adına yapılan törenler bugünkü tiyatronun şekillenmesini sağlayan en önemli unsurlardır. Aristoteles'in "Poetika"sı tiyatro konusunda ilk sistemli düşünce ürünüdür. Poetika'da tiyatronun taklit niteliği irdelenir. Bunun yanı sıra, tiyatronun iki türü olan tragedya ve komedyadan bahsedilir (Şener 2006: 15).

Roma tiyatrosu ile birlikte, tiyatro artık dinsel amaçla değil, eğlence amacıyla düzenlenmeye başlanmıştır. Halk büyük tiyatro yapılarına giderek, orada düzenlenen gösterileri izlemiştir. Ortaçağ'da karanlık bir döneme giren tiyatro ancak Rönesans'la birlikte günümüzdeki halini almaya başlamıştır. Zamanla tiyatro gelişerek bugünkü pek çok alt türünü oluşturmuştur.

Tiyatroda oyunlar, Çalışlar (2009) tarafından iki ana tür olan Tragedya ve Komedyaya altında, üç adet ikincil ana tür olan Fars, Melodram ve Ciddi Oyun olarak sınıflandırılmaktadır. Tragikomedya, fars-komedyaya gibi ara türler ise iki ana türün karışımından ortaya çıkarlar. Bu sınıflandırma içerisinde yer alan bir diğer tür ise, özel-tarihsel oyun türleridir. Tiyatro tarihi boyunca kalıcı olmayan, ancak belirli dönemlerde ortaya çıkmış türlerdir. Örnek olarak, Eski Yunan'da tragedyaya satyr oyunu, Eski Roma'da görülen mimus ve pantomimus, Ortaçağ'da dinsel oyunlar, Rönesans Dönemi'nde pastoral oyunlar, 16. ve 17. yüzyıllarda, mask oyunları veya saray oyunları, 18. yüzyılda gözyaşlı komedyalar verilebilir. 19. yüzyıldan sonra türsel sınıflandırma yerini, çoğunlukla biçimsel sınıflandırmaya bırakmıştır. Ayrıca, yan tür olarak, müzikli komedyaya, opera, danslı tiyatro gibi müzik içeren türler, vodvil, revü ve kabare gibi dramatik türler ve doğaçlama içeren yergi, taşlama ve gülmeceler de bulunmaktadır (Çalışlar 2009: 35-58).

Tiyatroda konularına göre oyun türleri, tarihsel sıralama ile, Antik Çağ'da mitolojik oyun, kilisenin baskın olduğu dönemde dinsel oyun, Rönesans'ta tarihsel oyun, romantik tiyatro ile birlikte tezli oyun, 19. yüzyılda toplumsal oyun ve siyasal oyun, 20. yüzyılda belgesel oyun olarak adlandırılmaktadır. Bu sayı alt sınıflarla daha da çoğaltılabilmektedir (Çalışlar 2009: 62).

Tiyatroyu meydana getiren öğeler, oyun, oyuncu, oyun yeri, sahneleme, sahne tasarımı, ışık tasarımı, kostüm tasarımı ve seyircidir (Sürmeli 2010:18-23).

2.3 TİYATRO MİMARİSİ

2.3.1 Tiyatro Mimarisinin Tarihsel Gelişimi

Mimari olarak tiyatro; “*Yun. tiyatro yapıtlarının oynandığı yer*” olarak tanımlanmaktadır (Hasol 2020b: 467). Tiyatro, kelimesinin kökeni Yunanca'da “theatron” kelimesinden gelmektedir. “Theatron” Yunanların dağ bayırlarında seyircilerin oturduğu alanlara verilen isimdir. Ancak günümüzde tiyatro kelimesi sadece seyircilerin bulunduğu alanı değil, sahne, kulis, orkestra, gişe gibi tüm tiyatro mekânlarını kapsar (Sözbir 2010: 9).

Sürmeli'nin lisansüstü tezinde aktardığına göre, Muhsin Ertuğrul tiyatro yapılarını şu şekilde tanımlamıştır:

“Bir tiyatro yalnız seyircilerin üç saat geçirdikleri bir toplantı yeri değildir; bir tiyatro bütün ömürlerini sanatın cezbesi ve huşûu içinde geçiren sanatkarlar için bir mabedir. Çünkü aziz üstadım, tiyatroculuk bir meslek değil, dünyanın her yerinde bir imandır. ‘...’ Bu inanış müridlerinin de en büyük istekleri, başlarını sokabilecekleri ve sükun içinde çalışabilecekleri bir mabed bulmaktır” (Ertuğrul 1993, aktaran Sürmeli 2010: 30).

Doğan Hasol'un “Ansiklopedik Mimarlık Sözlüğü'nde” tiyatro sahnelerinin, açık hava tiyatrosu, bahçe tiyatrosu, cep tiyatrosu, Elizabeth tiyatrosu, meydan tiyatrosu, oda tiyatrosu, saray tiyatrosu ve total tiyatro olarak çeşitlendirildiği görülmektedir (Hasol 2020b: 467).

Özdemir Nutku'nun kitabına göre tiyatro yapılarının kronolojik olarak mimari gelişimi şu şekildedir (Nutku 2000).

- *İlkel Tiyatro*

İnsanoğlu bundan binlerce yıl önce başarılı bir av veya iyi bir hasat sonrası toplanır, birlikte dans eder ve av sahnelerini canlandırır. Aynı şekilde gerçekleşen doğa olaylarına karşı çeşitli ritüeller gerçekleştirirdi. Bu toplu halde gerçekleştirilen

dans ve taklitlerin olduğu etkinlikleri, bilinen ilk tiyatro temsilleri olarak adlandırabiliriz (Nutku 2000: 17).

- Yunan Tiyatrosu

Tiyatro denildiğinde öncelikli olarak Antik Yunan tiyatrosu akla gelmektedir. Yunan tiyatrosu çoğunlukla dinsel amaçlıdır. Antik Yunan'da her önemli kentin bir tiyatrosu vardır. Bu yapılar açık hava tiyatrosudur ve üç bölümden oluşur (Şekil 7).

1. Seyirci Bölümü (A): Amfi olarak adlandırılan bir tarafı toprağa veya bir duvara dayalı yarım daire biçimli basamaklardan oluşur.
2. Orkestra Bölümü (B): Daire veya yarım daire biçimli, trajik sahne ve dansların yer aldığı sahne ve seyirci bölümü arasında yer alan bölümdür.
3. Sahne ve Sahne Evi Bölümü (C): Performansların gerçekleştirildiği alan ve sahnenin arkasında ve altında yer alan odalardır (Hasol 2020b: 467).

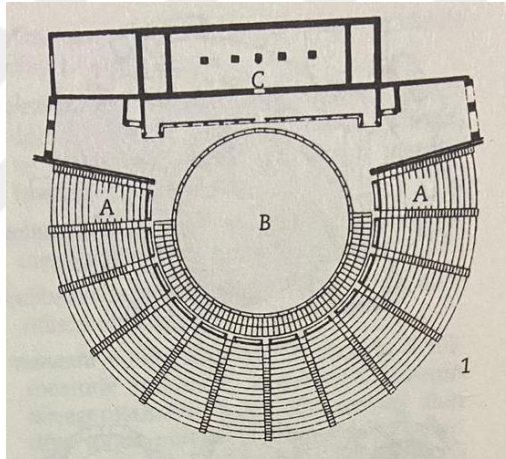

Şekil 7: Antik Yunan Tiyatrosu Planı (Hasol 2020b: 467)

- Roma Tiyatrosu

Roma tiyatroları, Yunan tiyatrolarında olduğu gibi dini amaçla değil, çoğunlukla eğlence amaçlı yapılmıştır. Roma Tiyatroları'nda seyirci bölümü toprak yamaçlar üzerine kurulmak yerine, destek duvarlar üzerinde inşa edilmiş ve bu duvarların dışı çeşitli heykel ve kabartmalarla süslenmiştir. Asıl değişiklik, yapıların iç kısımlarında olmuştur. Seyircilerin oturma yerleri tam bir daireye dönüşmüştür. Sahne bölümü seyirciden ve orkestra bölümünden yükseğe konulmuştur. Orkestra bölümü daha küçültülmüştür ve seyirci tribünlerinin ön kısmına yerleştirilmiştir (Şekil 8). Roma Tiyatrosu, Yunan Tiyatrosu'na göre daha yapılaşmış bir türdür (Sözbir 2010: 17-20).

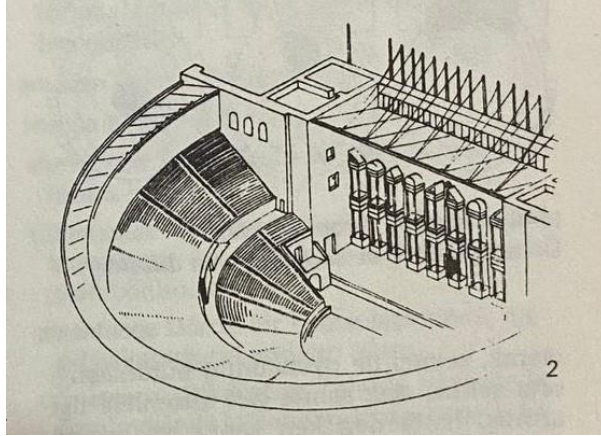

Şekil 8: Roma tiyatrosu (Hasol 2020b: 467)

- Doğu Tiyatrosu

Doğu tiyatroları, Hint, Çin ve Japon tiyatroları olarak incelenebilir. Hint tiyatroları saraylarda üçgen, kare ve dikdörtgen biçimli plana sahip geçici platformların kurulduğu sahnelerde gerçekleştirilmiştir. Salon iki bölümden oluşmaktadır. Sahnede ufak bir perde bulunmakta, böylece sahne arkası gizlenmektedir (Şekil 9). Çin tiyatroları ilk başlarda Hint tiyatrolarına benzerlik göstermiştir. Daha sonra, çayevi denilen masaların bulunduğu tiyatro yapıları yapılmaya başlanmıştır (Şekil 10). Japon Tiyatroları önceleri açık alanlarda oynanırken, daha sonra sütunların üstüne oturtulmuş sundurmayla kapatılmıştır. Noh tiyatrosu denilen bu kapalı mekânlarda sahnede ve bu sundurmada herhangi bir dekor bulunmaz, sahnenin üç tarafında seyirciler yer alır. Sahneye koridorun ucundaki bir perdeden geçiş yapılır (Şekil 11) (Sözbir 2010: 20-26).

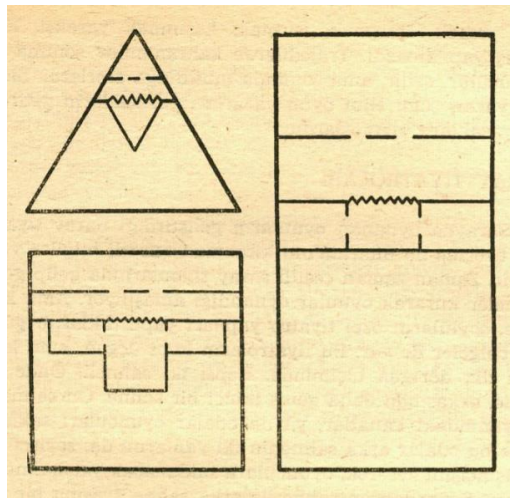

Şekil 9: Eski Hint Tiyatrosu (Fuat 1984, aktaran Sözbir 2010: 22)

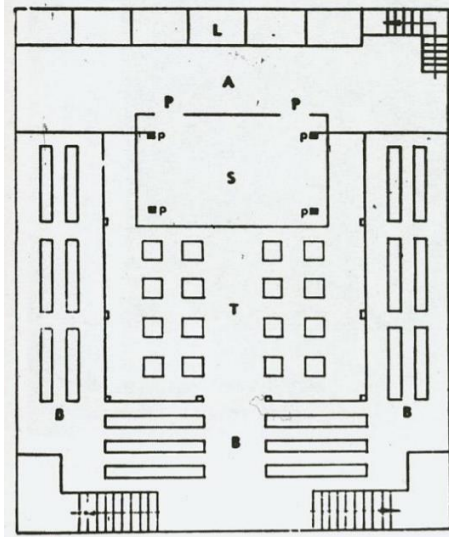

Şekil 10: Çin Çayevi Tiyatrosu (Nutku 1985, aktaran Sözbir 2010:23)

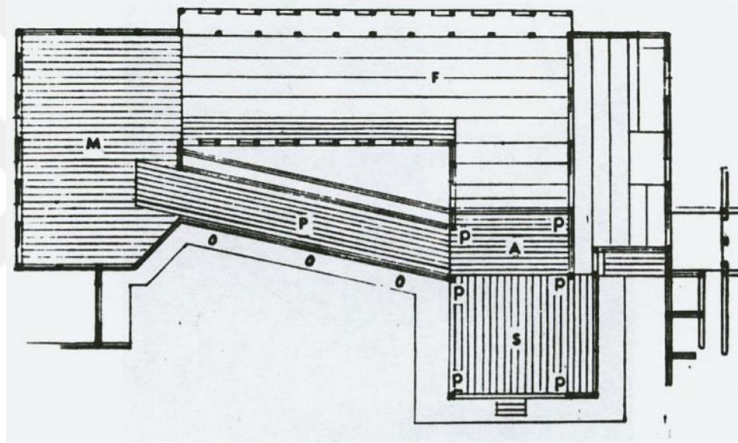

Şekil 11: Japon Noh Tiyatrosu (Nutku 2000)

- Ortaçağ Tiyatrosu

Bu dönemde tiyatrolar şeytanın kiliseleri olarak adlandırıldığı için tiyatro yapılarına pek fazla katkı sağlanamamıştır. Kilise tarafından sadece kutsal günlerde dinsel temalı oyunlar kilisede ve pazar yerlerinde oynatılmıştır. Güldürü tarzındaki oyunlar ise aristokratların konutlarında gerçekleştirilmiştir (Nutku 2000: 90-94).

- Rönesans Tiyatrosu

Ortaçağ'da karşılaşılan dini baskılardan sonra, Rönesans dönemi, tiyatro için yeni bir başlangıç olmuştur. Rönesans ile birlikte, günümüzde geleneksel denilen tiyatro yapıları oluşmaya başlamıştır. Bu tiyatro yapılarında seyirci ve oyuncuları ayıran kapalı çerçeve sahne düzeni bulunmaktadır. Seyirciye sınırlar gösterilmek istenmiştir. Sahne kenarlarında bu çerçevenin içine başka bariyerler de eklenerek daha derin bir sınır vurgusu yapılmıştır. Orkestra mevcut yerinden daha aşağıya alınmış ve

orquestra çukuru kavramı oluşmuştur. Seyircinin oturduğu alan u şeklinde bir form almıştır. Rönesans ile birlikte, sahnede dekor kavramı tiyatrodaki yer almaya başlamıştır (Sözbir 2010: 33-46).

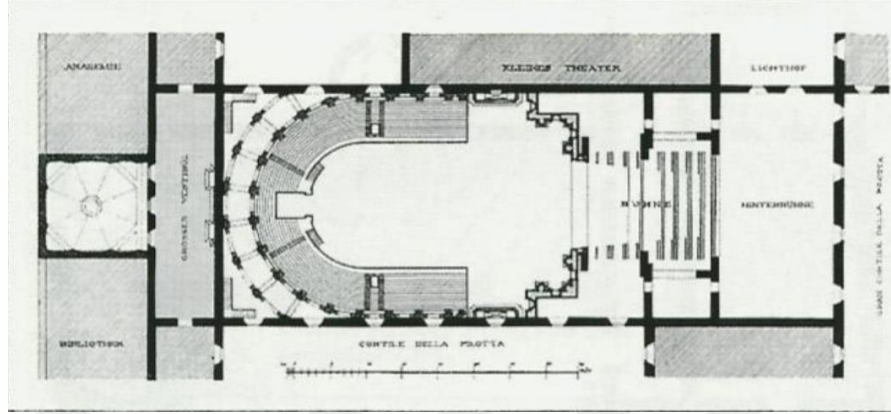

Şekil 12: Farnese Tiyatrosu Planı (Brockett 2000: 154)

- 17. ve 18. Yüzyıl Tiyatrosu

Rönesans tiyatrolarından sonra İtalyan tiyatrosu etkili barok tiyatroları ortaya çıkmıştır. Sahne ve orkestra çukuru ikiye ayrılmıştır. Seyirci alanı u şeklini almaya başlamış ve bu alana Fransız asma katları (localar) eklenmiştir. Bu tiyatroların en temel özellikleri, sahneye de balkonların eklenmesi ve yapı içerisinde galerilerin bulunmasıdır. Ayrıca yapılar dönemin mimari etkisini yansıtmak üzere son derece ihtişamlı ve süslü yapılardır (Brockett 2000).

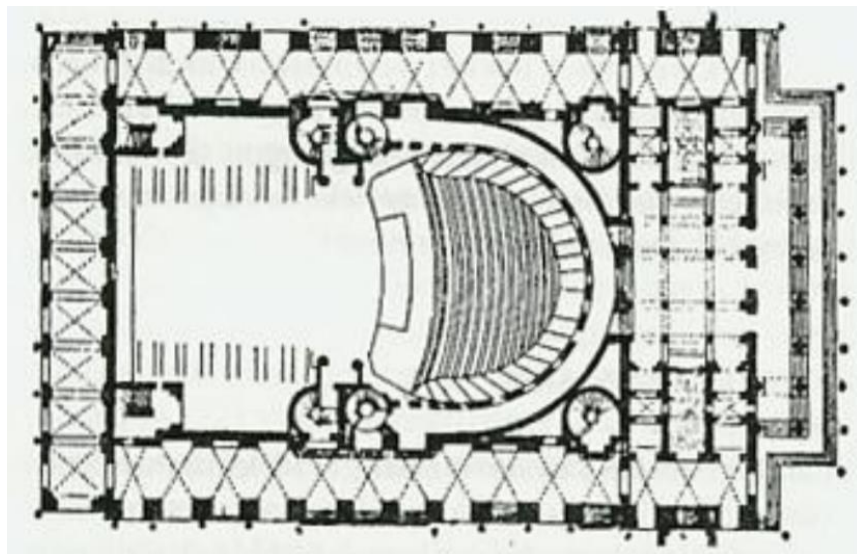

Şekil 13: Comedie Française Odeon Tiyatrosu Planı (Brockett, 2000: 340)

- 19. Yüzyıl Tiyatrosu

Bu dönemde tiyatrolar oldukça popüler hale gelmiştir. Seyircinin artması, seyir konforunun arttırılmasının istenmesine sebep olmuştur. Yeni salonlar daha küçük boyutlu olmasına rağmen seyirci alanları geniş tutulmuştur. Balkonlar daraltılıp direkler yerine payandalara oturtulmuştur. Bu durum, seyircinin sahneyi daha rahat görmesini sağlamıştır. Sahne dekorları oldukça yoğun kullanılmaya başlanmıştır. Sahnelerde hareketli dekor rayları görülmüştür. Bu dönemde ilk kez kapalı dekor sistemi tanıtılmıştır (Brockett 2000).

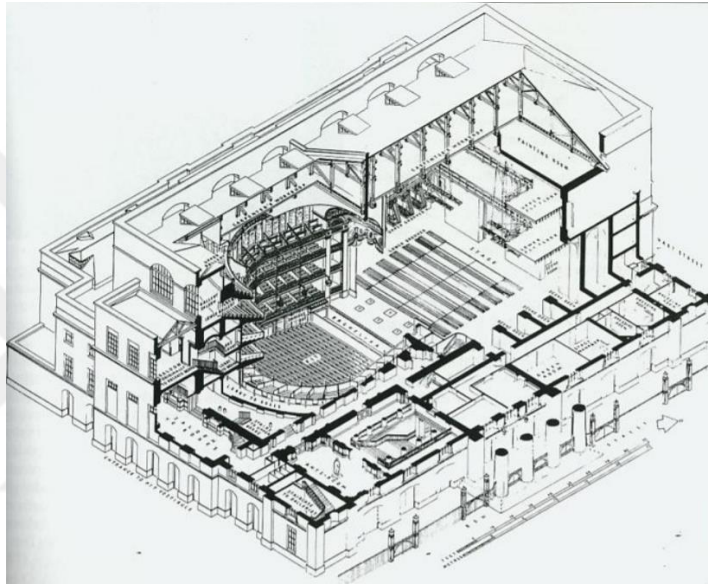

Şekil 14: Covent Garden (1824) Tiyatrosu (Brockett 2000: 417)

- Modern Tiyatro

19. yüzyıl sonu ve 20. yüzyıl başlarında tiyatrodaki pek çok akım ortaya çıkmıştır. Bu akımlar tiyatro yapılarının şekillenmesinde önemli rol oynamıştır. 19. yüzyılın sonlarına doğru tiyatrodaki Realizm akımı etkin olmaya başlamıştır. Tiyatro oyunlarında çağdaş yaşam işleniyor, oyuncular oyunda yemek yiyor, günlük işlerini sahnede sergiliyordu. Ayrıca oyunlarda oyuncular karakterlerini ve kişiliklerini ortaya koyuyorlardı. Bu dönemde yaygınlaşan ve tiyatroyu etkileyen diğer bir akım ise Natüralizm akımıdır. Natüralizm de Realizm akımındaki gibi hayatı tüm olağanlığıyla sahneye aktarıyordu. Oyunlarda beş duyuya hitap edilmesi isteniliyordu. Oyunlarda insan karakterleri ve davranışları işlendiği için bu akımlarla birlikte tiyatro sahneleri de değişmeye başlamıştır. Tiyatro sahnesinde iyi betimlenmiş, gerçekçi alanlar

yaratılmak istenmiş, bunun için dekor ve mobilyalar kullanılmıştır (Vidinlisan 2010:44-53).

Realizm akımına karşıt olarak sembolizm akımı ortaya çıkmıştır. Sembolizm akımında tiyatro oyunu kişinin duygularının direkt anlatılması yerine sembolik ve imalı bir dille anlatılmasına dayalıdır. Bu tip oyunlarda sahne çift çerçeve ile seyirci alanından daha net ayrılmıştır. Seyirci alanı karanlık bırakılmış, sahne dekorları daha basit tutulmuş ve oyun için belirli bir zaman ve mekân yaratılmamıştır. Sahne zemininde farklılıklar yapılarak her oyun için farklı düzenlemeler kurgulanmıştır. Sahnede kullanılan üç boyutlu görsel elemanlar, renk ve ışık sahne tasarımında etkili olmuştur. Realizme karşı çıkan akımlardan bir diğeri ise Dışavurumculuk 'tur. Bu akımın etkisinde oluşturulan oyunlarda zaman, mekân, olay akışı gibi unsurlar bir düzen içinde oluşturulmayıp birbirinden bağımsız ilerlemektedir. Dışavurumcu oyunların oynandığı sahneler de Sembolizm akımında oluşturulan sahneler gibi kütlelerin farklılaşması ile düzenlenmiştir. Ayrıca bu dönemde ortaya çıkan Fütürizm, Dadaizm ve Sürrealizm akımlarının etkin olduğu oyunların oynandığı sahnelerde teknoloji baskın olarak kullanılmıştır (Vidinlisan 2010:44-53).

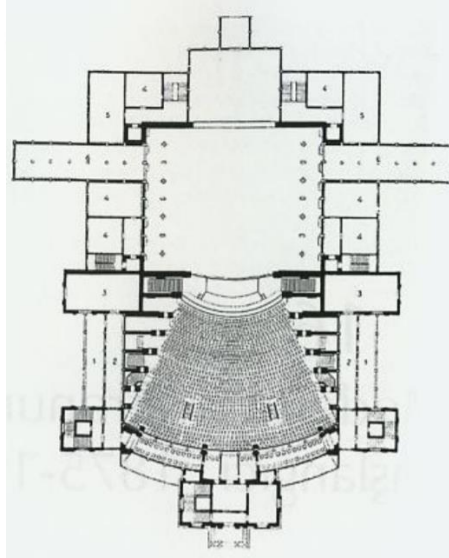

Şekil 15: Bayreuth Festspielhaus Planı (Brockett 2000: 490)

Özetle 20. yüzyılla birlikte literatüre giren modern kavramı, sanatta pek çok akıma ve yeniliğe sebep olmuştur. Bu dönemde tiyatrodaki büyük değişimler yaşanmıştır. Tiyatro mekânlarında çoklu locaların yerini tek veya iki loca almış, yapılar da geniş seyir alanları tasarlanmıştır. Orkestra çukuru tamamen sahnenin altına alınmış, sahne ve seyirci arasında tam bir bütünlük sağlanmıştır. Dekorlarda, tiyatro

sahnelerinde gerçekçi yaklaşım tercih edilmiştir. Gelişen teknoloji ile birlikte, çok çeşitli dekorlar kullanılmıştır. Giderek artan gerçekçilik akımı doğrultusunda yapılar tasarlanmıştır (Brockett 2000).

2.3.2 Tiyatro Mimarisi Öğeleri

Tiyatro yapıları seyir yeri ve oyun yeri olarak iki ana bölümden oluşmaktadır. Bu iki ana bölüm dışında bir de ortak alanlar bulunmaktadır. Seyir yeri, seyirci alanı ya da salon olarak adlandırılan bölüm ile seyircilerin kullandığı yan mekanları fuaye adı verilen bir alan bağlamaktadır. Tiyatro fonksiyon şemasına bakıldığında girişin fuaye mekanına açıldığı, bu fuayeye ise ortak kullanım içeren yan mekânların bağlandığı görülmektedir. Bu yan mekânlar, tiyatro yapısının kapsamına göre değişiklik gösterse de çoğunlukla, bilet gişesi, danışma, sergi alanları, vestiyer, hediyelik eşya dükkânı, seyirci tuvaletleri, kafeterya ve yönetim birimlerden oluşmaktadır (Gündem 2015:105).

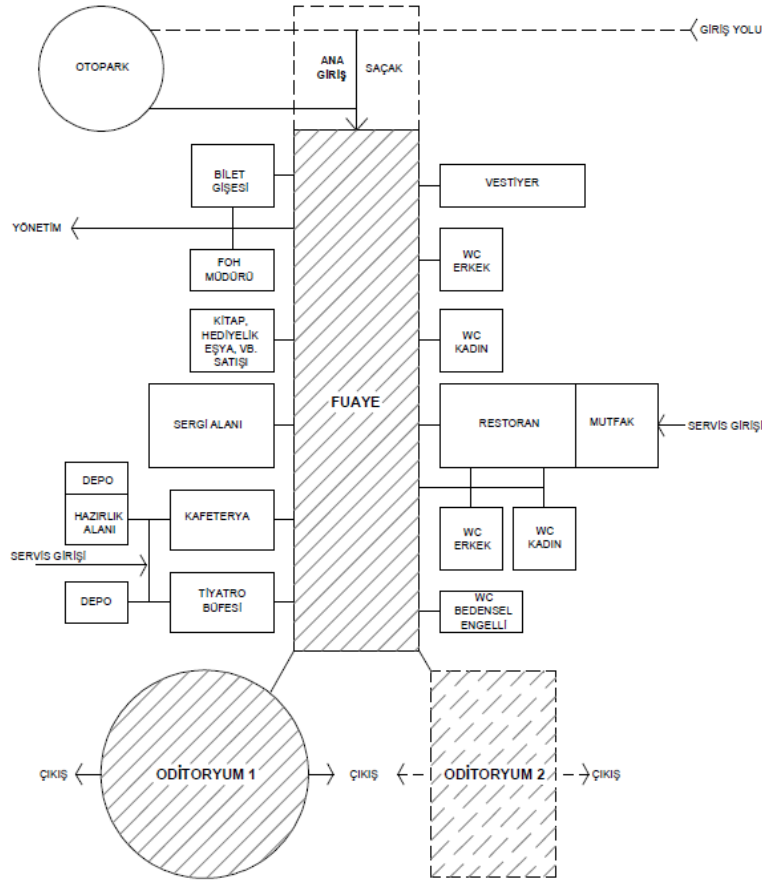

Şekil 16: Seyiryeri ve seyirci alanları fonksiyon şeması (Sürmeli 2010:44)

İkinci ana mekân olan oyun yeri ya da sahnenin yan mekânları ise yan sahne, arka sahne, kulis, sanatçılar için sahne arkasında bekleme alanları, makyaj odaları, kostüm ve dekor depolama alanları, ses ve ışık düzenleri için odalar, dikim ve tadilat odası, dekorasyon atölyeleri, marangozhaneler, sofita kulesi, duşlar, orkestra alanları, sahne amiri ve sahne personeli odalarıdır (Sürmeli 2010:43).

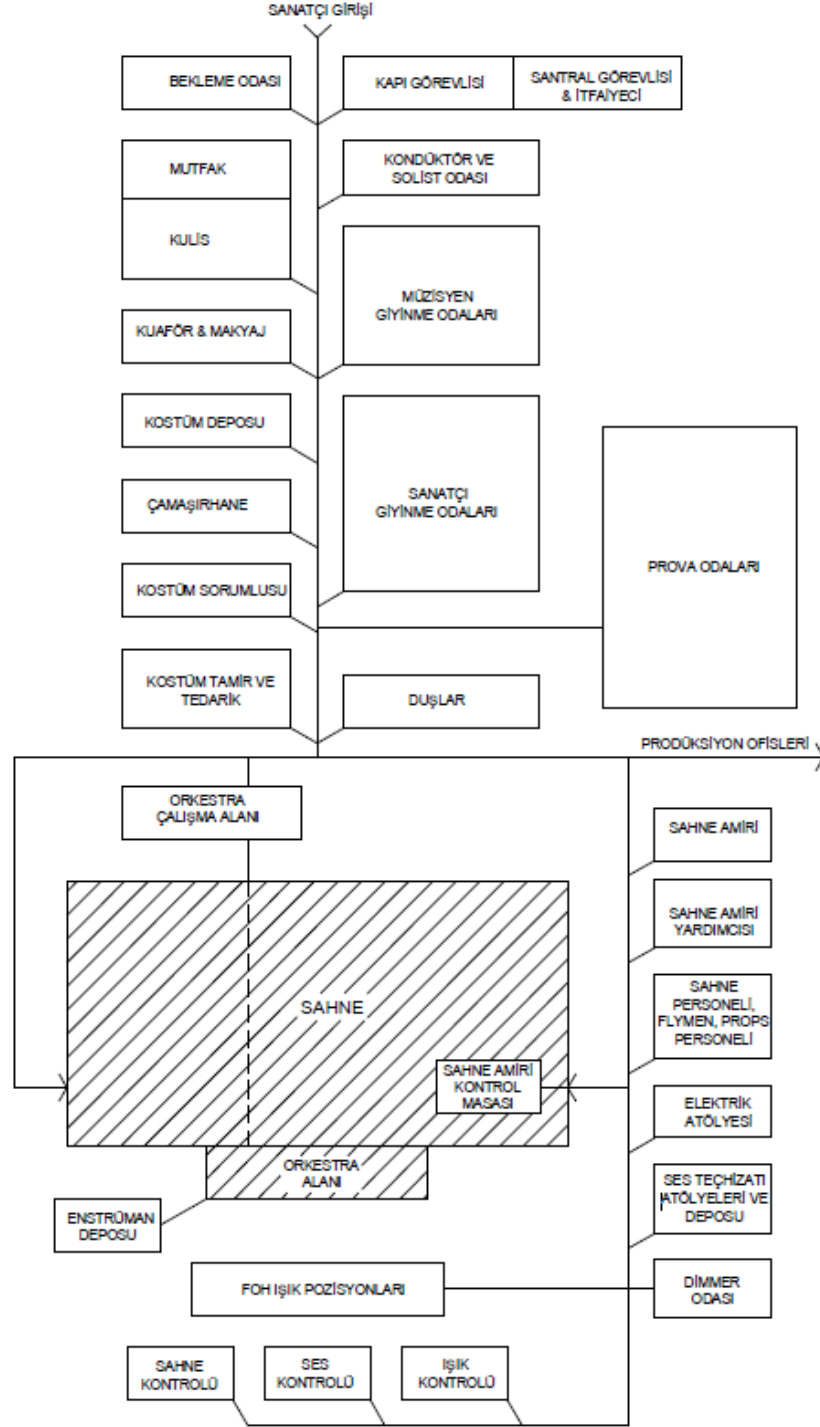

Şekil 17: Sahne ve sahne arkası birimleri fonksiyon şeması (Sürmeli 2010:47)

2.3.3 Tiyatro Mimarisinde Plan ve Sahne Tipleri

İlk çağlarda tiyatro performansı, herhangi bir mekân gereksiz sergileyen topluluğun seçtiği ve etrafında toplanıldığı bir etkinliktir. Zamanla bu performanslar için basit malzemelerden geçici mekânlar inşa edilmiştir. Daha sonraki dönemde ise ihtiyaçların artmasıyla kalıcı performans yapıları inşa edilmeye başlanmıştır. Performans sanatlarının birbiriyle karışması sonucu ortaya çıkan yeni performans türleri yeni tipte planlar tasarlanmasını sağlamıştır.

Plan tipine göre:

Plan tiplerinin oluşmasında sergilenen performansın türü ve akustik özelliği belirleyici faktör olmuştur. Bu bağlamda, tiyatro yapılarının salon kurguları, dört ana başlık altında sınıflandırılmaktadır:

At Nalı Plan Tipi (Horseshoe): Sahip olduğu şekil itibarıyla atların ayağına çakılan nalı anımsatmaktadır (Şekil 16). Bu yüzden bu isimle adlandırılmıştır. Bu plan tipi Barok Dönem’de yaygın olarak kullanılan bir plan tipidir. Barok üslubunun tipik özelliği olan eğrisel forma sahiptir. Plan tipinde en fazla sayıda seyircinin sahneyi eşit açıdan görmesi amaçlanmıştır. Akustik olarak, At Nalı Tipi salonlarda ses düzeyinde eşit dağılmaktadır. Yaygın şekilde kullanılan bir plan tipidir (Kocadağistan 2021: 48)

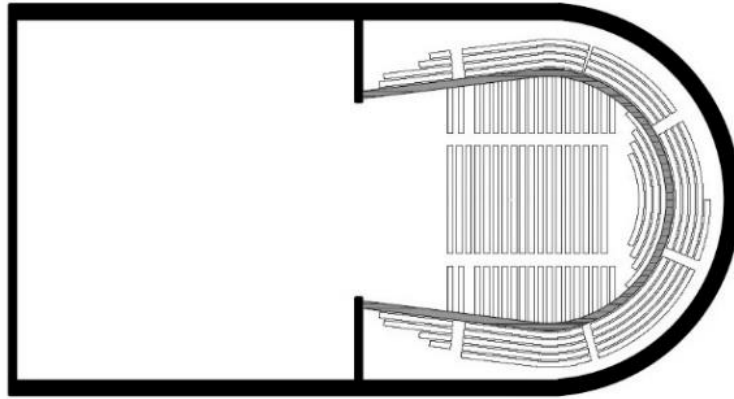

Şekil 18: At Nalı Plan Tipi (Horseshoe) (Kocadağistan 2021: 49)

Yelpaze Plan Tipi (Fan Shape): Bu plan tipi, Antik Yunan tiyatrolarında açık hava tiyatrosu olarak ortaya çıkmıştır. Sonraki zamanlarda plan yeniden düzenlenerek kapalı mekânlarda da kullanımı sağlanmıştır. Yelpaze plan tipi akustik olarak at nalı plan tipinden daha az başarılıdır. Salonun arka duvarındaki kavis, salon akustiğini bozarak yankıya sebep olmaktadır (Şekil: 17). Bu planın en iyi özelliği, eşit sayıda seyircinin sahneyi aynı açı ve netlikte görmesidir (Kocadağistan 2021: 49).

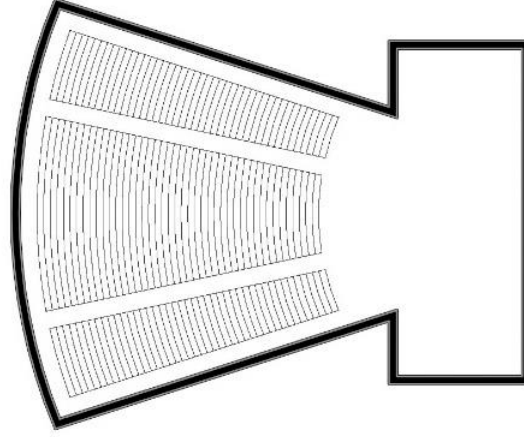

Şekil 19: Yelpaze Plan Tipi (Fan Shape) (Kocadağistan 2021: 49)

Dikdörtgen Plan Tipi (Shoebbox): Bu plan tipi balo salonlarının konser salonu için revize edilmesinden sonra ortaya çıkmıştır (Jablonska 2018, aktaran Kocadağistan 2021: 49). 19. yüzyılda kullanılmaya başlanan plan tipi çoğunlukla konser salonlarında görülmektedir. Dikdörtgen plan şeması akustik için en uygun plan tipidir. Bu nedenle de konser salonlarında yüksek müziğin tüm seyirciye aynı anda ve eşit ulaşması için tercih edilmektedir (Şekil 18). Diğer iki plana göre sahne görüşü daha kısıtlıdır, ancak koltuk kapasitesi ve tavan yüksekliği daha fazla olabilir (Kocadağistan 2021: 50).

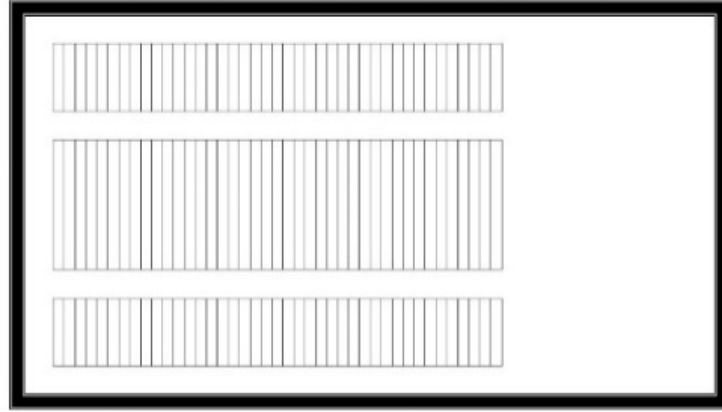

Şekil 20: Dikdörtgen Plan Tipi (Shoebbox) (Kocadağistan 2021: 50)

Üzüm Bağı Plan Tipi (Vineyard): Oditoryum plan tiplerinin gelişimindeki son plan tipidir. Bu plan şemasında seyirciler orkestra etrafında toplanabilmektedir. Bu plan tipinde diğer plan tiplerine göre daha fazla seyirci sahneye yakın konumlanmaktadır. Sahnenin merkezde olması akustiği daha başarılı hale getirmiştir. Salon tasarımında dinleyici alanları bloklar halinde ayrılmıştır (Şekil 19). Bloklara ait

yan duvarlar, yanal yansımaları almaktadır. Bu da her bloğun ilk koltuk sırasına sesin doğrudan ulaşmasını sağlamaktadır (Beranek 2004, aktaran Kocadağistan 2021: 50).

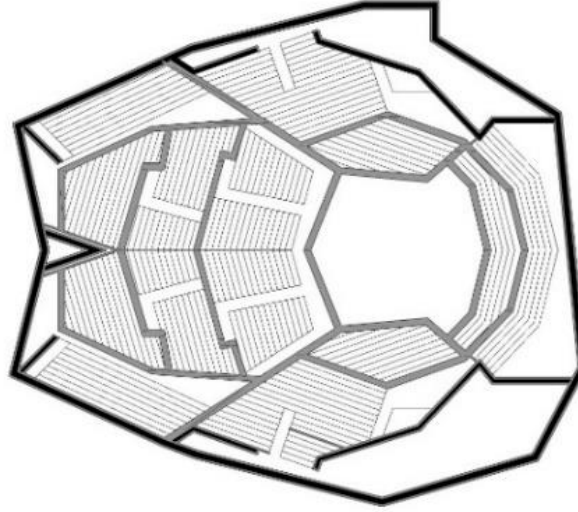

Şekil 21: Üzüm Bağı Plan Tipi (Vineyard)(Kocadağistan 2021: 50)

Sahne biçimine göre:

Türk Dil Kurumu'na göre sahne tanımı: *“İzleyicilerin kolayca görebilmeleri için genellikle yerden belli bir ölçüde yüksek yapılan oyun, müzik vb. gösteri yapmaya uygun yer, oyunluk”* dur (TDK 2022).

Brockett'in Tiyatro Tarihi kitabında, Shakespeare'in yaptığı tanıma göre ise *“Tüm dünya bir sahnedir ve tüm kadınlar ve tüm erkekler birer oyuncudurlar.”* (Brockett 2000:33).

Fişenk'in lisansüstü tezinde aktardığı, Brecht'in sahne tanımı ise *“Alışılmış bir kaniya göre yaşamı izler sahne, yaşamda insanların konum ve devinimleri, içinde buldukları mekân tarafından belirlenir.”* (Brecht,1994: 72, aktaran Fişenk 2021:10).

Bu üç ayrı tanım, sahnenin bir tiyatro yapısında oyuncuların rollerini yapmak için ayrılan bölgeden fazlası olduğunu göstermektedir. Çalışlar'ın da söylediği gibi *“sahne, tiyatro yapısının kalbidir”* (Çalışlar 2009:74). Günümüzde ise sahne kavramı, ayrılmış sınırlı bölgelerden, seyirciyle bütünleşmiş alanlara dönüşmüştür.

Sahne biçimlenmesinde birinci etmen seyirci ve oyuncu arasındaki etkileşimin farklılaşmasıdır. Sahne tasarımı döneminin kültürel ve sosyal gerekliliğini kendi içerisinde harmanlamış ve bu etkiler ışığında dönüşmüştür (Çalışlar 2009:78).

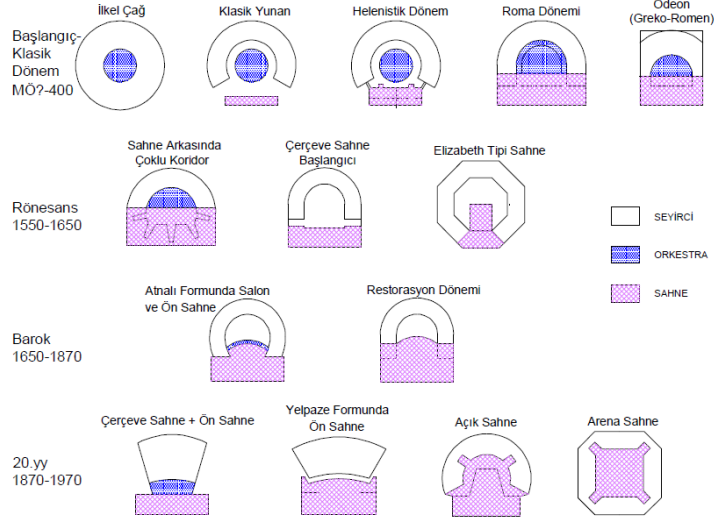

Şekil 22: Batı Tiyatroları Seyirci-Orkestra-Sahne İlişkisinin Gelişimi (The New Encyclopedia Britannica 2002, aktaran Sürmeli 2010: 49)

Tarih boyunca sahne, tiyatronun da gelişimiyle çeşitli değişiklikler geçirmiştir. Bu değişimler esnasında seyirci-oyuncu ilişkisi araştırılmış ve bağlantı çizgisi kavramı ortaya çıkmıştır. Seyirci alanı ve performansın sergilendiği bölüm birbiri ile bitişik durumdadır. Bağlantı çizgisi bu iki alanı birbirinden ayıran hayali bir çizgidir. Bu çizgi, düz, yay ve çember gibi seyirci alanının biçimine göre şekillenmektedir (Fişenk 2021:12).

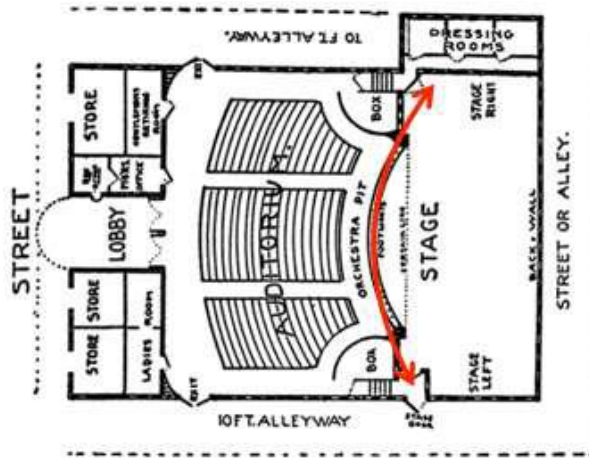

Şekil 23: Bağlantı Çizgisi (Aaron Adatia 2021, aktaran Fişenk 2021:12)

Tiyatro sahneleri çeşitli kaynaklarda farklı biçimde sınıflandırılrsa da seyirci ilişkisi ve kullanım amacına göre dört temel başlığa ayrılmaktadır:

Çerçeve (İtalyan Tipi) Sahne: Rönesans ile birlikte, ortaya çıkan bu sahne tipi günümüzde hala yaygın olarak kullanılmaktadır. Proscenium sahne, İtalyan sahne ya

da Kutu sahne olarak da isimlendirilmektedir. Bu tip sahnede seyirci yeri ve oyun yeri arasındaki bağlantı çizgisi düzdür. Seyirci ve oyun alanı bir perde ya da çerçeve ile birbirinden ayrılmaktadır. Sahne, oyunu tek bir cepheden sergiler ve diğer üç cephede sahne teknik mekânları ve sanatçı hazırlık mekânları yer alır. Sahne ağzı kesin ve net bir çerçeve ile ayrılmıştır (Sürmeli 2010: 50).

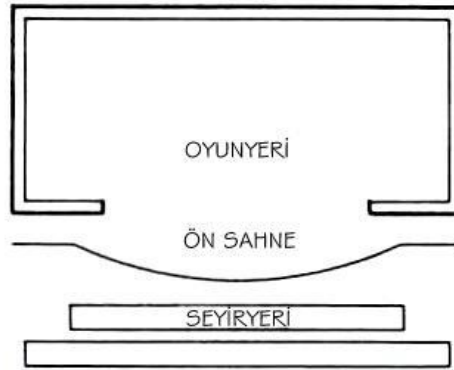

Şekil 24: Çerçeve Sahne; Seyir Yeri-Oyun Yeri İlişkisi (BBC 2010, aktaran Fişenk 2021:13)

Bu sahne tipinin ortaya çıktığı ilk dönemde, sahne ağzında bulunan çerçeve kısmı seyirci ve oyun alanını ayırma işlevindeydi. Zamanla tiyatrunun ve tiyatroda kullanılan teknolojilerin gelişmesiyle bu çerçeve teknik ekipmanların seyirciden gizlenmesi için kullanılmaya başlanmıştır. “Teaser” olarak isimlendirilen sahne perdesi, “Tormentor” isimli yan kanatlar, sahnenin görüş alanının istenildiği şekilde belirlenebilmesini sağlamaktadır. Uzatılmış opera sahneleri bu tiyatro sahnesinden türetilmiştir (Fişenk 2021:13).

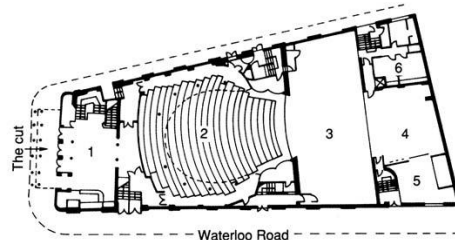
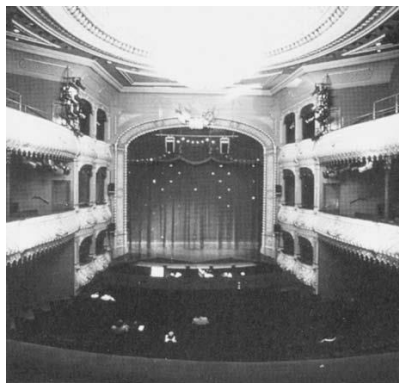

Şekil 25: Old Vic Tiyatrosu (Appleton 2008: 35)

Çerçeve sahne tipinde üç bölüm bulunmaktadır. Birinci bölüm ‘Üst Sahne’ isimli alandır. Tavan arası da denilen bu bölüm sahne donanımlarının yer aldığı küçük

bir alandır. Sahne deęiřimi, perde, hareketli dekor gibi parçalar için olan düzenekler bu alanda yer almaktadır. İkinci bölüm ‘Asal Sahne’ denilen, oyunun sergilendięi alandır. Üçüncü bölüm ise alt sahnedir. Bu bölümde dekor depoları, sanatçı hazırlık mekânları, atölyeler, dekor ve kostüm üretim alanları bulunmaktadır. Ayrıca çerçeve sahnelerde çoęunlukla seyirci alanından birkaç basamak ile yükseltilmiş apron bölümü yer almaktadır. Apron bölümünde bazen orkestra çukuru da görölmektedir (Vidinlisan 2010: 77-81).

Açık (Elizabeth Tipi) Sahne: Shakespeare sahne olarak da adlandırılan açık sahne tipi Elizabeth döneminde ortaya çıkmıştır. Açık sahne tipi çerçeve sahnede bulunan apron kısmının büyütölmüş hali gibidir. Bu sahne tipinde oyun alanı tek cephesi hariç tamamen açıktır ve seyir alanının içine girmektedir. Seyirci sahneyi üç cepheden izleyebilmektedir. Sahnenin arkasında bulunan cephe ise sahne duvarı olarak kullanılmaktadır. Sahnenin bağlantı çizgisi U ya da C şeklindedir. Sahne ve seyirci ilişkisi çerçeve sahneye göre çok daha kuvvetlidir. Açık sahne iki farklı şekilde tasarlanmaktadır. Birkaç basamakla sahne yükseltilebileceęi gibi seyirci alanı yükseltilerek ya da sahne aşağı kotta bırakılarak da tasarlanabilir (Fişenk 2021:15).

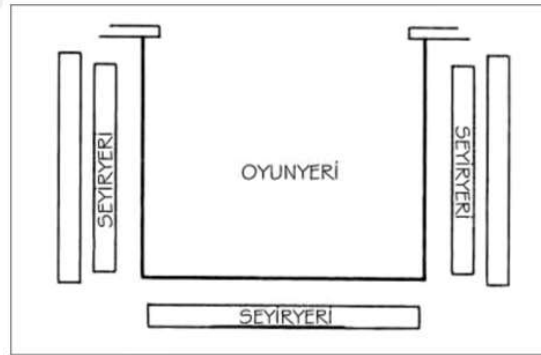

Şekil 26: Açık sahne; Seyir Yeri-Oyun Yeri İlişkisi (BBC 2010, aktaran Fişenk 2021:15)

Bu sahne biçiminde oyuncular sahneye giriş için seyircilerle aynı alanı kullanabilmektedir. Sahne çeşitli ölçülerde sahneleme düzenlerine izin vermektedir. Sahne, hem genişletilmiş bir ön sahne, hem de bir üst sahneden oluşur. Üst sahne, çerçeve sahnede olduęu gibi, teknik aksamı yerleřtirmek için kullanılmaktadır (Sürmeli 2010: 55).

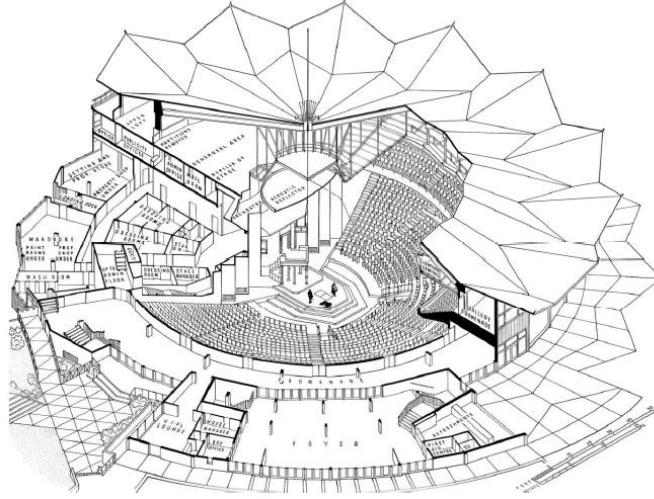

Şekil 27: The Shakespearean Festival Theatre, Ontario (Leacroft, R. & H. 1985, aktaran Sürmeli 2021: 56)



Şekil 28: Minneapolis'teki "Guthrie Theatre" (Sürmeli 2021: 56)

Arena Sahne: Bu sahne tipi Antik Dönem uygarlıklarında inşa edilmiş kolezyumlardan ortaya çıkmıştır. Roma Uygarlığı'nda gladyatör gösterilerinin yapıldığı arena sahnelerinde seyir alanı oyun alanını tamamen çevrelemektedir. Bağlantı çizgisi kare, elips ya da çember şeklindedir. Bu sahne tipinde perde bulunmamaktadır. Seyirci ve oyuncu girişi aynı yerden yapılmaktadır. Sahnenin tamamen açık olması, seyircinin sergilenen performansı her açıdan görebilmesi, sahne üzerinde çok az dekor kullanılmasına sebep olmaktadır. Dekorda yapılacak her türlü değişiklik seyirci önünde gerçekleşmektedir. Çerçeve sahne tipindeki gibi sahnede teknik aksamı saklayacak bir alan yoktur (Fişenk 2021:16-17).

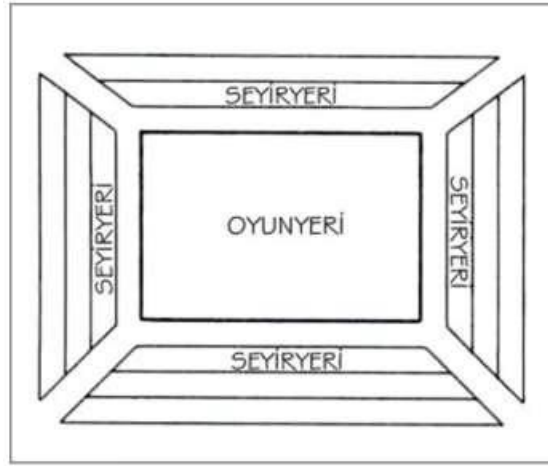

Şekil 29: Arena Sahne; Seyir Yeri-Oyun Yeri İlişkisi (BBC 2010, aktaran Fişenk 2021:17)

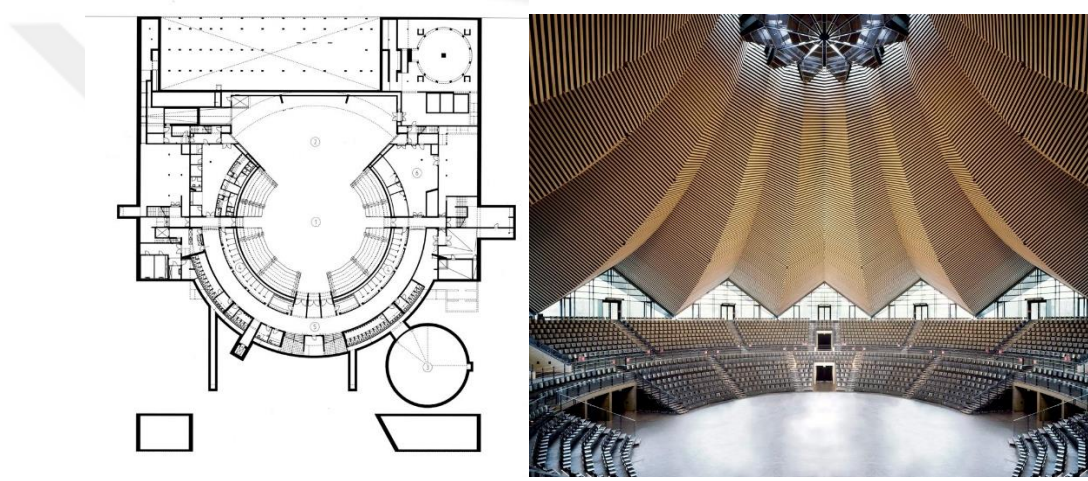

Şekil 30: New Tempodrom [URL 4]

Esnek (Uyarlanabilir) Çok Amaçlı Sahne: Black box ismi ile de kullanılan esnek sahne sergilenen performansa göre sahne ve seyirci alanının şekillendirildiği bir sahne tipidir. Çoğunlukla geniş, siyah ve ortogonal forma sahip yapılar içinde tasarlanan sahnelerdir. 1960 ve 1970'lerde depoların sahneye çevrilmesiyle belirmeye başlamıştır. Günümüzde bu tip sahneler çoğunlukla farklı işlevli mekânların revize edilmesiyle oluşturulmaktadır (Vidinlisan 2010:88).

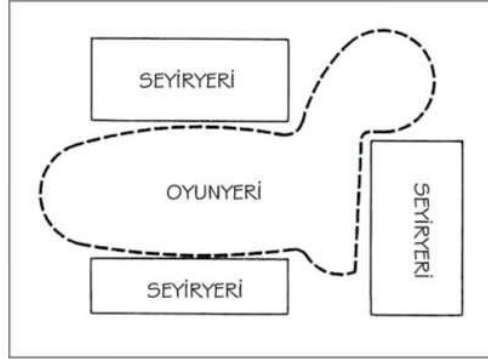

Şekil 31: Esnek Sahne; Seyir Yeri-Oyun Yeri İlişkisi (BBC 2010, aktaran Fişenk 2021:18)

Esnek sahne biçiminde seyir alanı ve oyun alanı, sergilenen performansın akışına göre değiştirilebilmektedir. Seyir alanı, oyun alanı ile hemzemin olabileceği gibi geçici platformlarla yükseltilmiş olarak da kurulabilir. Bu sahne tipinde hareketli oyun alanı kurgulanabilir ve seyirci bakış açısı bu şekilde ayarlanabilir. Esnek sahne tipi, kullanıcıya sağladığı özgürlük, düşük maliyet gibi avantajlarla günümüzde deneysel tiyatrolarda sıklıkla kullanılmaktadır (Fişenk 2021:18).

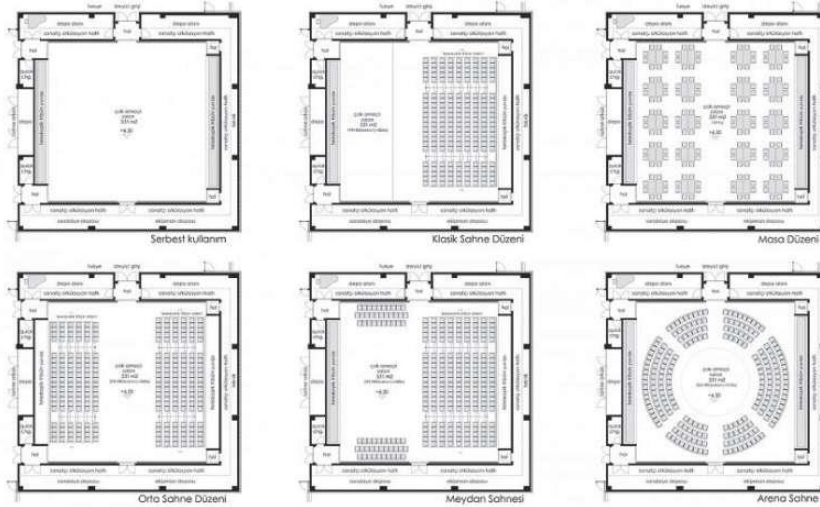

Şekil 32: Esnek Sahne Biçiminde Düzenlemiş Formlar (Er 2019, aktaran Fişenk 2021:19)

BÖLÜM III

3. ANKARA 20. YÜZYIL TİYATRO YAPILARI

3.1 ANKARA SOSYAL VE KÜLTÜREL HAYAT

1923'te Cumhuriyet'in ilanı ile gelen modernleşmenin, en önemli uygulama alanı Başkent Ankara'dır. Ankara Anadolu'nun kentleşmesinde öncü rol oynayan modern ve planlı bir başkent olarak tasarlanmıştır. Modern yaşam için gerekli olan alışkanlık ve davranış biçimlerinin halka kazandırılmasına yönelik kültür, eğlence ve dinlenme yapılarını tasarlamak ve halkı bu yapılarla birleştirmek önemli bir projedir. Bu yapılar, Cumhuriyet Dönemi için hedeflenen toplumsal düzeye ulaşmak için toplumsallaşmanın mekânları olarak kabul edilmiştir (Önder 2012: 247).

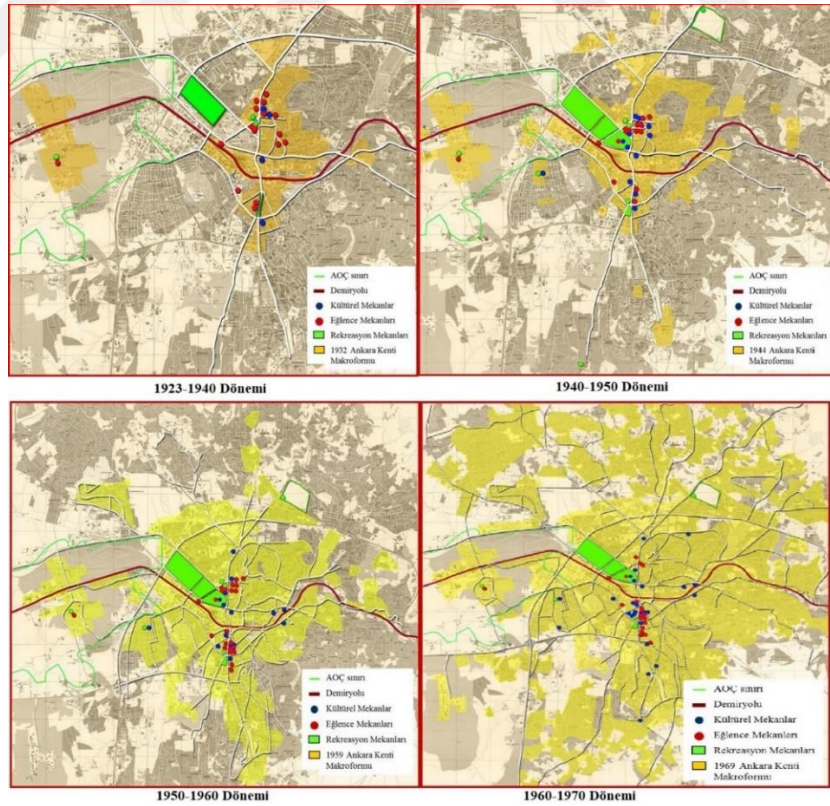

Şekil 33: 1923-1970 Yılları arası Kültür-Eğlence-Dinlenme Mekânları Gelişimi (Önder 2012)

Kentin ana aksı olarak tasarlanan Atatürk Bulvarı etrafında şekillenen meydanlar ve bu meydanları çevreleyen parklar toplumun sosyalleşme alanları olarak kurgulanmıştır. Aks üzerinde yer alan meydanlar sırasıyla Cumhuriyet veya Kurtuluş Meydanı, Zafer Meydanı, Sıhhiye Meydanı, Hâkimiyet-i Milliye veya Millet Meydanı, Taşhan Meydanı'dır (Önder 2012: 247).

Ulus Meydanı, eski adıyla Taşhan Meydanı Ankara'nın 1920'lerdeki ilk merkezidir. 1930'larda Ulus Meydanı kültür, eğlence ve dinlence mekânlarının yoğunlaştığı bir alan olmuştur. Bu nedenle kentin sosyal yaşamı Ulus Meydanı ve Anafartalar Caddesi arasında oluşmuştur. Bu bölge eski ve yeni tüm Ankaralıların buluştukları ve sosyal hayatlarını geçirdikleri bir yerdir. Ankara Palas, Merkez Bankası ve Bankalar Caddesi arasında yer alan bu meydan, Cumhuriyet'in önemli kutlamalarının yapıldığı bir alandır (Tanrıkulu 1985:23).

Meydana açılan Millet Bahçesi'nde, sosyal aktiviteler gerçekleştirilmiştir. Bu parkta dönemin ilk sineması ve tiyatrosu da yer almaktadır. Yine, Kızılay ve Ulus aksında sosyal etkinliklere ev sahipliği yapan Gençlik Parkı inşa edilmiştir. Kızılay-Ulus hattında içkili ve içkisiz eğlence mekânları açılmıştır (Bayraktar 2016: 75).

Ankara Palas, Karpiç, Anadolu kulübü, Millet Bahçesi ve 1940'ların sonunda kente dâhil olan Küçük Tiyatro Ulus Meydanı'nı sosyal aktivitelerin ana mekânı haline getirmiştir. Bu dönemde Ulus Meydanı'nın doğusunda İstanbul Pastanesi, Kulüp Sineması, Yeni Sinema ve kahveler, kuzeyinde bar ve pavyonlar, güneyinde Halkevi, batısında ise Gazi Çiftliği yer almaktadır (Önder 2012: 247).

Dönemin önemli yapılarından Musiki Muallim Mektebi, Mamak'ta 1940 yılında açılmıştır. Bu sayede Ankara kenti müzik ve drama sanatlarında büyük gelişmelere ev sahipliği yapmıştır. Dönemin önemli yapılarından olan Türk Ocakları ve devamı niteliğindeki Halkevleri de sosyal etkinliklerin yürütüldüğü alanlar olmuşlardır (Bayraktar 2016: 75).

Önceleri dini yapıların etrafında gelişen sosyal alan, Cumhuriyet'in ilanından sonra kamu yapılarının çevresinde oluşmaya başlamıştır. Bu dönemde yapılan kamusal binalara tiyatro, sinema, konser salonları eklenerek halkın kültürel etkinliklere katılımı sağlanmış ve kültür merkezleri oluşturulmuştur (Tanrıkulu 1985).

Ulus Meydanı 1950'lerde önemli meydan olma özelliğini yavaş yavaş Kızılay Meydanı'na kaptırmaya başlamıştır. Bu dönemde pastaneler, pavyonlar, sinema ve tiyatrolar, sosyal ve kültürel faaliyetlerin mekânlarını oluşturmuştur. Yeni mekân ihtiyaçlarının artması ile Yenişehir (Kızılay) idari merkez olarak seçilmiş ve şehir

güneye doğru genişlemeye başlamıştır. Üst gelir grubu burada ikamet etmeye başlamıştır. Yeni ticaret merkezleri, sinemalar ve tiyatrolar bu bölgede açılmaya başlanmıştır (Uysal 2021:29).

1960'lerde hızlanan endüstriyelleşme ile birlikte kente göçün artması şehirde gecekondu yerleşkelerinin oluşmasına sebep olmuştur. Bu gecekondu alanları şehirde yeni bir yaşam tarzının oluşmasına neden olmuştur. Ayrıca, Avrupa ülkelerinin işçi yasası ile ülkemizden göç alması batılılaşmaya farklı bir açıdan bakılmasını sağlamıştır. Avrupa'ya göç edenler, Batı'da gördükleri yaşam alışkanlıklarını ülkelerine döndüklerinde uyarlamaya çalışmışlardır. Bunların sonucu olarak, toplum yapısındaki kültürel farklılaşma ve çok partili hayata geçiş kent ihtiyaçlarını değiştirmiştir. Şehirde bulvarlar açılmış, çok katlı konut yapıları artmıştır. Böylelikle, kültürel ve sosyal değişimler olmuş ve şehir yaşamına Oda Tiyatrosu, Yeni Sahne ve özel tiyatrolar, sinemalar, yeni kültür ve eğlence mekânları katılmıştır (Gültekin-Onsekiz 2005:140).

1970ler'de teknolojinin gelişmesi ile sinema ve televizyon, eğlence ve sosyal yaşamda odak haline gelmiştir. Bu dönemde toplu konutların artması, bu konutlar içerisinde eğlence mekânları, lokantalar, çeşitli oyun alanları, sinema, tiyatro ve bilardo salonlarının tasarlanmasına neden olmuştur (Gültekin- Onsekiz 2005:141).

1980'lerin sonunda liberalizmin kabulü ve devletçi politikaların bırakılması, eğlence ve kültür mekânı ihtiyacının devletten ziyade özel piyasa tarafından karşılanmaya sebep olmuştur. Özel tiyatro ve sinemalar bu dönemde yoğunlukla açılmaya başlanmıştır. Eğlence ve kültür mekânları kentin daha da güneyine kaymaya başlamış, Kızılay yeni ticaret merkezi olmuştur (Önder 2012: 253).

2000 yılında teknolojinin ilerleyişi sonucunda her eve televizyonun girmesi ile eğlence yaşamı tamamen değişmiş, tek salonlu sinema salonlarının yerini pek çok sinema salonunun bulunduğu, seyirciye farklı seçenekler sunan salonlar devralmıştır. Bu dönemde alışveriş merkezleri yeni sosyal aktivitelerin gerçekleştirildiği kamusal alanlar haline gelmiştir (Önder 2012: 253).

3.2 ANKARA'DA TİYATRO SANATININ TARİHÇESİ

İlk olarak 1923 yılında dönemin Milli Eğitim Bakanı Şükrü Saraçoğlu önderliğinde Türk Tiyatrosunu Himaye Cemiyeti kurulmuştur. Bu cemiyet, Şadi Fikret ve arkadaşlarının kurduğu Milli Sahne isimli topluluğu desteklemiştir. Ancak bu

topluluğun ömrü çok uzun olmamış ve 1926'da çıktıkları Anadolu turnesi sonunda dağılmışlardır (Emiroğlu 2017:303).

1930'lu yıllarda Darülbedayi sanatçılarının Ankara'da gerçekleştirdikleri temsiller sırasında Ankara'da daimi bir tiyatro kurulması gündeme gelse de, tiyatro sanatçıları, bir temsilin bir geceden fazla oynanamadığı bir yerde daimi tiyatronun mümkün olamayacağı, bunun yerine bir konservatuar açılması ve burada oyuncular yetişene kadar da turneler ile tiyatro seyircisinin yetiştirilip oluşturulması gerektiğini söylemişlerdir (Emiroğlu 2017:303). Bunun üzerine, Musiki Muallim Mektebi kurulmuş ve Halkevleri açılana kadar da şehirde daimi bir tiyatro gelişmemiştir.

1941 yılında Musiki Muallim Mektebi'nin ilk mezunları Tatbikat Sahnesini kurmuşlardır. Muhsin Ertuğrul'un Tatbikat Sahnesi'nin başına geçmesi ile Devlet Tiyatroları'nın kuruluşuna giden yolun büyük bir bölümü kat edilmiştir. Muhsin Ertuğrul, Mimar Kemalettin'in tasarladığı İkinci Vakıf Apartmanı'nda atıl kalmış sahneyi keşfederek, Küçük Tiyatro'ya çevirmiştir. Böylece Tatbikat Sahnesi'nin resmi bir sahnesi olmuştur (And 1973:306).

Devlet Tiyatroları Genel Müdürlüğü ise, 1949 yılında kurulmuştur. İlk müdürü Muhsin Ertuğrul olmuştur. Ankara Devlet Tiyatroları'nın kurulmasıyla birlikte memur şehri olan Ankara'da memurlar için abone kartları çıkartılmış ve her pazar tiyatro konferansları verilerek bir tiyatro bilinci oluşturulması planlanmıştır (Nutku 1985: 325).

3.3 ANKARA SOSYAL VE KÜLTÜREL HAYAT

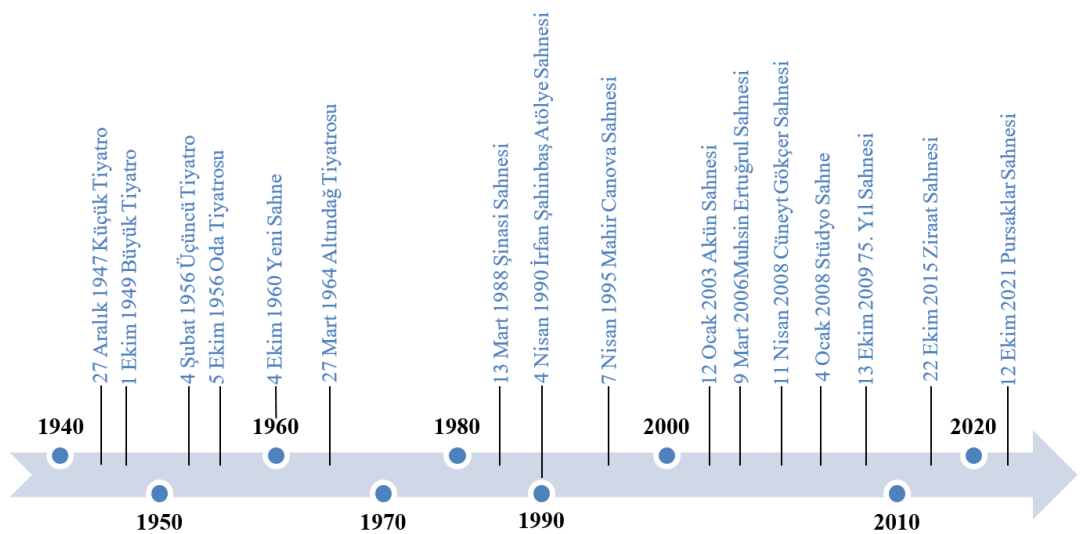

Şekil 34: Ankara Devlet Tiyatrosu Tarihçesi (Yazar tarafından oluşturulmuştur, 2022)

20. yüzyıl başlarında Ankara’da tiyatro için mekân sıkıntısı yaşanmıştır. Başka şehirlerden gelen tiyatro grupları oyunlarını şehirde bulunan Yeni Sinema veya Bent Deresi’nde bulunan Cumhuriyet Tiyatrosu’nda (Cumhuriyet Bahçesi) sergilemişlerdir (And 1973:305). Ankara’da Ulus’ta bulunan Millet Bahçesi’nde ahşap bir lokantanın inşa edildiği ve burada 1900’lü yılların başında gezici tiyatroların Ankara’ya geldiklerinde temsiller verdiği düşünülmektedir (Şekil 14). Bu yapı Ankara’nın ilk tiyatrosu kabul edilmektedir (Dedekargınoğlu 2019:361). Millet bahçesine düşen uçak enkazının neden olduğu yangında yok olmuştur (Tonga 2014:198).



Şekil 35: Ankara’nın Millet Bahçesi ve Kahvesi, 1880- 1900 (Dedekargınoğlu 2019:363)

Bu dönemde Ankara’da tiyatro mekânı arayışı ile yeni tiyatro sahneleri tasarlanmıştır. Bunlardan ilki, günümüzde Resim Heykel Müzesi olan Türk Ocağı Binası’dır. Bu yapı, daha sonra Halkevleri’ne geçmiş ve bu dönemde Tatbikat Sahnesi performanslarını burada gerçekleştirmiştir. Daha sonraki dönemlerde, Devlet Tiyatroları tarafından Üçüncü Tiyatro ismiyle kullanılmıştır. İkinci Tiyatro ise, Mimar Kemalettin tarafından yapılan İkinci Evkaf Apartmanı’ndaki tiyatrodur (And 1983:296). Bu yapıdaki Küçük Tiyatro ise, tadilatı bitip açılana kadar Devlet Tiyatroları tarafından depo, daha öncesinde de güreş müsabakalarının sergilendiği bir alan olarak kullanılmıştır (Haşar 2008:33).

1949 yılında Şevki Balmumcu’nun tasarladığı Sergi Evi, Paul Bonatz tarafından Tiyatro, Opera ve Bale Sahnesi’ne çevrilmiştir. Bu sahnelerin yanında Devlet Tiyatrosu, 1949 yılında İkinci Evkaf Apartmanı’nda Oda Tiyatrosu’nu açmıştır. Devamında 1964 yılında Yenişehir’de bulunan Beşinci Tiyatro, 2006 yılında

kapatılan Yeni Sahne'ye çevrilmiştir. Aynı tarihte Altındağ'da ise Altındağ Tiyatrosu açılmıştır. 1995 yılında Balgat'ta açılıp daha sonra kapanan Mahir Canova Sahnesi ise, 198 kişilik bir sahnedir (Şekil 36). Bu sahne, 2008 yılında kapatılmıştır (Aysan 2019:70). Daha sonraki dönemlerde Tunus Caddesi ve Atatürk Bulvarı arasında kalan parselde bulunan Lale Sitesi'ne bir sahne yapılmış ve bu sahne Çağdaş Sahne olarak çeşitli etkinliklerde kullanılmıştır. Daha sonra, Lale Sitesi içerisinde yer alan Akün Sineması da tiyatroya çevrilmiş, Ankara için önemli bir tiyatro sahnesi haline gelmiştir (Aycı 2016).



Şekil 36: Mahir Canova Sahne [URL 5]

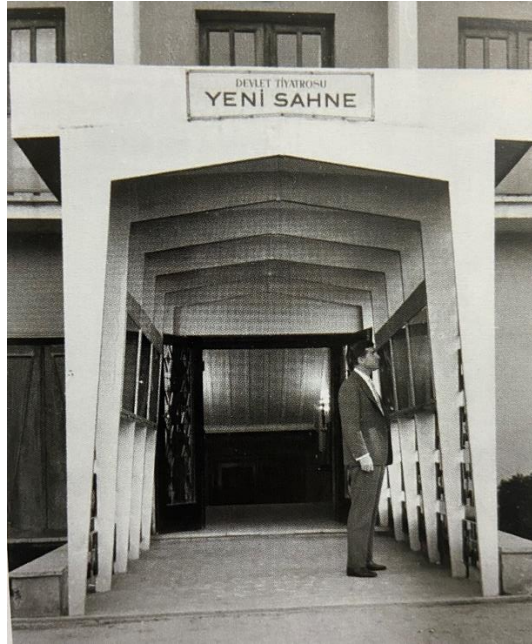

Şekil 37: Ankara Yeni Sahne (Aysan 2019:35)

Bu sayılanlar dışında çeşitli özel tiyatrolar da açılmıştır. Terzioğlu Hanı'nda Meydan Sahnesi, Necatibey'de Büyük Meydan Sahnesi ve Ankara Sanat Tiyatrosu ile Kavaklıdere'de bulunan salonlu tiyatro en bilinenleridir (And 1983:296).

And'a göre bu tiyatroların hiçbiri Ankara'ya yakışan tiyatro yapıları değildir. Ancak ona göre, bu dönemde (1969) Bediz ve Demirtaş Mimarlık Ofisi'nin tasarladığı Tarım Kredi Kooperatifleri Yardımlaşma Birliği Sitesi'nin Bahçelievler Son Durak'ta Eğitim Sitesi bünyesinde yaptıkları bina Ankara'nın en güzel tiyatro binasıdır. And'ın aktardığına göre, bu dönemde bu yapıyla hiçbir devlet ve özel tiyatro kurumu ilgilenmemiş ve bina TRT tarafından kullanılmaya başlanmıştır (And 1983:298). Bu salon günümüzde TRT stüdyolarına çevrilmiştir.

Günümüzde Ankara'da Devlet Tiyatrosu Genel Müdürlüğü'ne ait on üç adet sahne bulunmaktadır. Ayrıca atmış sekiz adet özel tiyatro sahnesi yer almaktadır:

Devlet Tiyatroları (URL 6):

1. Küçük Tiyatro
2. Büyük Tiyatro
3. Oda Tiyatrosu
4. Altındağ Tiyatrosu
5. Şinasi Sahnesi
6. İrfan Şahinbaş Atölye Sahnesi
7. Akün Sahnesi
8. Muhsin Ertuğrul Sahnesi
9. CerModern Sahnesi
10. Cüneyt Gökçer Sahnesi
11. Stüdyo Sahne
12. 75. Yıl Sahnesi
13. Ziraat Sahnesi
14. Pursaklar Sahnesi

Özel Tiyatrolar (URL 6):

1. 50. Yıl 4 Mevsim Tiyatro Salonu
2. 6:45 KK Ankara
3. Acil Tiyatro
4. Actor Studio - Panora AVM
5. Ahmet Taner Kışlalı Kültür Merkezi
6. Ali Doğan Sahnesi

7. Ankara Beyoğlu Kùltür Sanat Merkezi
8. Ankara Bùyükşehir Belediyesi Şehir Tiyatroları
9. Ankara Ortaoyuncuları Tiyatrosu
10. Ankara Sanat Tiyatrosu
11. Ankara Simurg Oyuncuları Sahnesi
12. Ankara Yeni Sahne
13. Antares Sanat Merkezi
14. Aralık Sahne
15. Armoni Park Çok Amaçlı Konferans Salonu
16. Atılım Üniversitesi Kemal Zaim Sunel Konferans Salonu
17. Bambu Sahne
18. Bilkent Tiyatro Salonu
19. Bombus Sanat Merkezi
20. Çan Tiyatrosu
21. Çankaya Sahne
22. Cema Campus Kùltür Merkezi
23. Cermodern
24. Congressium Ankara
25. Deli Sanat
26. Dizem Sağlık ve Spor Merkezi
27. Dönüşüm Atölye Sahnesi
28. Düş Kapanı Sanat Merkezi
29. Erimtan Arkeoloji ve Sanat Müzesi
30. Ertan Gösteri Merkezi
31. Fade Sahne
32. Farabi Sahnesi
33. Gaga Play
34. Garaj Sahne
35. Gençlik Parkı Kùltür Merkezi ve Tiyatroları
36. Hacı Bektaş Veli Anadolu Kùltür Merkezi
37. IF Performance Hall
38. Kentpark Moral Sahne
39. Kulis Sanat
40. Mek'an Sahne

41. Mozarthus Sanat ve Konser Evi
42. Müjdat Gezen Sanat Merkezi
43. Müzik Makinası Stüdyo Sahne
44. Nazım Hikmet Kültür Merkezi
45. Neşet Ertaş Kültür ve Kongre Merkezi
46. ODTÜ Kültür ve Kongre Merkezi
47. ODTÜ Mezunları Derneği Vişnelik Tesisi
48. Panora Sanat Merkezi
49. Pembe Kurbağa Sahnesi
50. Ritüel Sanat Merkezi
51. Route
52. Ruhi Bey Sahnesi
53. Sadri Alışık Kültür Merkezi
54. Sahne 367
55. Sahne Çolpan İlhan Ankara
56. Serhat Kılıç Sahne Ankara
57. Sinan Bengier Tiyatro Salonu
58. TAD Coşkan Daş Sahnesi
59. Tatbikat Sahnesi Ankara
60. Tiyatro 1112 Garaj
61. Tiyatro Tempo
62. Türk-Amerikan Derneği Ankara
63. Yakîn Sahne
64. Yılmaz Güney Sahnesi
65. Yosun Sanat Merkezi
66. Yutt Sanat
67. Ziver Lokantası
68. Zülfü Livaneli Kültür Merkezi

3.4 ANKARA DEVLET TİYATROLARI

3.4.1 Muhsin Ertuğrul Sahnesi



Şekil 38: Musiki Muallim Mektebi Genel Görünüm 2017 (Beril Kapusuz Balcı, aktaran Alpagut 2019: 74)

Mamak ilçesi Talatpaşa Bulvarı'nda bulunan Muhsin Ertuğrul Sahnesi, özgün adıyla Musiki Muallim Mektebi içerisinde yer almaktadır. Cumhuriyet'in ilanından sonra çok sesten oluşan Batı Müziği, medeni bir toplum için önemli bir araç olarak görülmüştür. Batı müziğini halka tanıtmak amacıyla müzik öğretmenleri yetiştirilmesine yönelik 1924 yılında Musiki Muallim Mektebi Kurumu kurulmuştur. Mektep ilk olarak Cebeci'de bulunan birkaç adet kerpiç yapıda eğitime başlamıştır. Sonrasında bu yapılar yıkılarak yerine, yeni bir bina yapılmasına karar verilmiştir (Alpagut 2019: 73).



Şekil 39: Musiki Muallim Mektebi Genel Görünüm (ETHZ, aktaran Alpagut 2019: 73)

Ankara'daki modern mimarlık yapılarının ilk örneklerinden olan Musiki Muallim Mektebi İsviçreli mimar Ernst A. Egli tarafından tasarlanmıştır. 1927 yılında

inşasına başlanan yapı iki yılda tamamlanmıştır. Aslanoğlu'nun aktardığına göre "*Ankara'nın en güzel binalarından biri*" ve "*Cebeci semtinin bir sureti*" olarak kabul edilen yapıda 1931 yılında düzenlemeye gidilmiş ve önünde bir meydan yapılması düşünülmüştür (Aslanoğlu 1985).

Eğimli araziye oturtulan yapı, önden iki katlı iken arkadan üç katlıdır. Yapının plan düzeni, Osmanlı medrese plan şemalarını andırmaktadır. Su ögesinin bulunduğu avlunun 3 tarafı revaklarla çevrilidir. Yapının bodrum katında teras ve arka bahçe ile bağlantısı olan yemekhane ve mutfak yer almaktadır. Zemin katında konser-tiyatro salonu, müzik eğitiminin verildiği sınıflar, idari personel odaları bulunmaktadır. Bu mekânlar avluyu çevreleyecek şekilde yerleştirilmiştir. Üst katta ise kız ve erkek yatakhaneleri, servis mekânları ve gece kalan personelin odaları bulunmaktadır (Aslanoğlu 1985: 32).

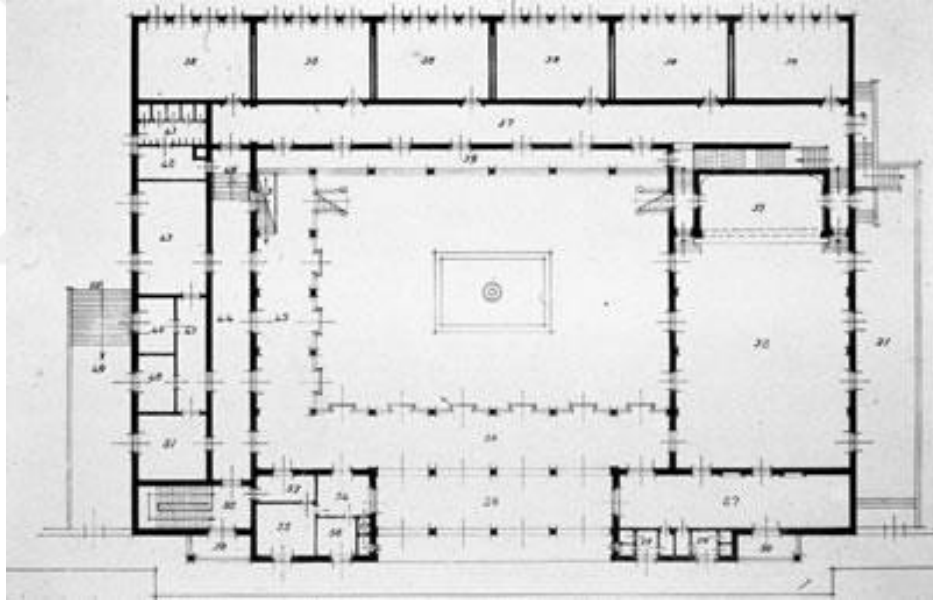

Şekil 40: Musiki Muallim Mektebi Zemin Kat Planı (ETHZ, aktaran Alpagut 2019:75)



Şekil 41: Musiki Muallim Mektebi İç Avlu (ETHZ, aktaran Alpagut 2019: 75)



Şekil 42: Musiki Muallim Mektebi İç Avlu (Alpagut 2019: 75)

Yapının batısında bulunan ana giriş kapısı, konser salonunun fuayesine açılmaktadır. Salon fuayesi aynı zamanda yapının diğer birimlerine geçiş mekânı olarak da kullanılmaktadır. Bu mekân avludan yarım kat yükseltilerek iç avludan ayrılmıştır. Avlu çevresinde oluşturulan revak düzeni derslikler ve ofisler arası dolaşımı sağlamaktadır. Yapının arka külesinde bulunan revak diğer kanatların önünde yer alan revaklara göre daha yüksek tasarlanmıştır. Konser salonun bulunduğu güney yönündeki kütlede ise revak bulunmamaktadır. Yarım kat aşağıda tasarlanan avluya iki kanat boyunca devam eden revaklarda bulunan merdivenlerle erişim

sağlanmaktadır. Bu sayede avluya sadece dersliklerden ulaşılmaktadır. Dışarıdan gelenlerin avluya doğrudan erişimi yoktur (Alpagut 2019: 75-76).

Yapının ön ve arka cephesinde simetrik bir görünüm hâkimdir. Bu simetri yapı planında görülmez. Ön cephede ana girişin iki tarafında yer alan pencereler ve merdivenleri çevreleyen kolonlar cephedeki simetri vurgusunu artırmaktadır. Yapının kütesinin sahip olduğu keskin geometri, cephelerin yalınlığı ve işleve uygun biçimlenmiş plan tasarımı, mimarın Batı'dan alınan yeni üsluba bağlı kaldığını tanımlarken cephedeki simetrik tutum bu üsluba ters düştüğünü göstermektedir (Aslanoğlu 1985: 32).

Önde yer alan kütle, özgün tasarımda tek katlıdır ve üzerinde ahşap pergolası ve çift sıra beton sütunlarının bulunduğu açık bir teras yer almaktadır. Daha sonra artan ihtiyaçla bu bölüme bir kat ilave edilmiştir. Kat ilave edilirken öndeki sütunlar kullanılarak bir balkon oluşturulmuştur. Yeni eklenen bölüm ile yan kütlelerin çatısını birleştirmek için yapıya eğimli kiremit çatı eklenmiştir. Bu yüzden yapı, düz teraslı görünümünü kaybetmiştir. Bu müdahale yapının önemli bir özelliği olan “kübik” görünümünün kaybolmasına sebep olmuştur (Aslanoğlu 1985: 32).



Şekil 43: Musiki Muallim Mektebi Teras Çatı (ETHZ, aktaran Alpagut 2019: 76)

Taşıyıcı sistemi betonarme olan yapının dışa taşan giriş bölümü, giriş holünde ve avluda bulunan kolonlar ve su basmanlar Ankara taşı ile kaplıdır. Yapının kalan kısmı ise edelputz sıvalıdır (Aslanoğlu 1985: 32). Edelputz sıva, “*bir çeşit taraklı dış*

sıva ki kabası 1 m³ kum, 200 kg çimento, 0,300 m³ kireçten meydana gelen karışıma su katılarak; incesi de 1 m³ kum, 300 kg çimento, 0,150 m³ mermer kireci harcı ile” yapılmaktadır (Hasol 2020b:154).

Müzik çalışmalarının yapıldığı salonların duvarları çift çeperlidir. Sınıfların kapıları maroken kaplıdır (Aslanoğlu 1985: 32). Maroken, *“Fas’ta işlenen yumuşak cins keçi derisinin adı ise de başka yerlerde aynı tarzda işlenen derilere de denir”* (Hasol 2020b:310).



Şekil 44: Okul Amblemi İç İçe Geçmiş 3 Adet “M” harfi (Alpagut 2019: 76)

Konser alanı, idari odalar ve merdiven açıklıklarına ait bazı duvarlar lambri kaplıdır. Yapının dört ana girişinde bulunan okulun amblemi üç adet iç içe geçmiş M harfi, konser salonunun duvarlarında motif olarak da kullanılmıştır. 1940 yılında okulun müzik öğretmeni yetiştirilen kısmı Gazi Eğitim Enstitüsü’ne taşındığında, okulun ismi Ankara Devlet Konservatuvarı olarak değiştirilmiştir. 1953 yılında okula alınan öğrenci sayısının artmasıyla, kütlenin doğusuna Sedat Hakkı Eldem’in projelendirdiği yatakhane binası eklenmiştir. Yapının güneyine ise yine Eldem’e ait “döner odalar” olarak isimlendirilen sekizgen biçimli çalışma odaları yapısı eklenmiştir (Alpagut 2019: 76-77).

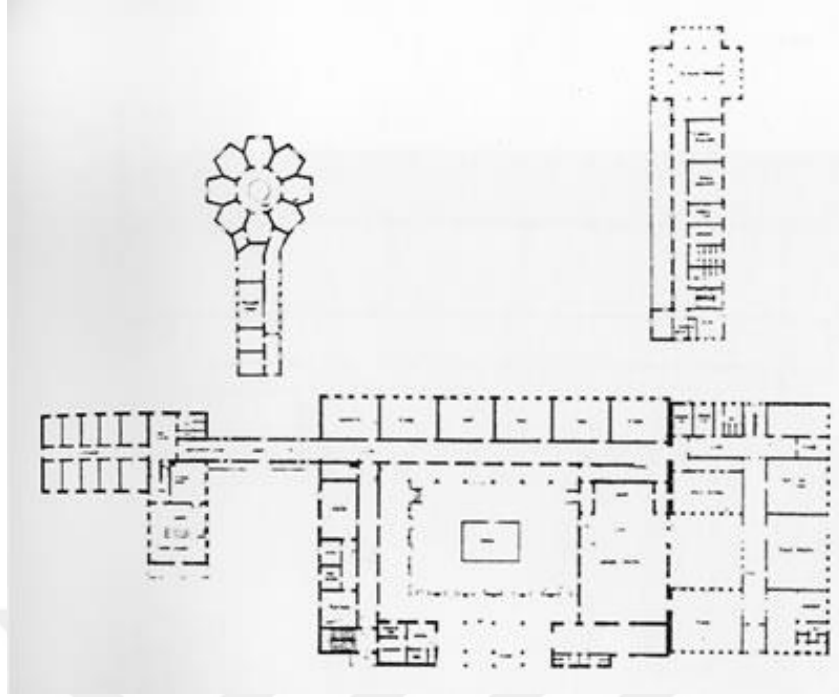

Şekil 45: Muallim Mektebi Zemin Kat Planı ve Ekler (Aslanoğlu 1985: 31)

1984 yılına kadar yapı Devlet Konservatuarı olarak kullanılmaya devam etmiştir. 1984 yılından sonra ise Mamak Belediye Başkanlığı olarak kullanılmaya başlanmıştır. Mamak Belediyesi buradan taşındıktan sonra yapıyı belediyeye ait kültür merkezi olarak kullanmaya devam etmiştir (Alpagut 2019: 76-77).

Tiyatro İşlevi

Yapı içerisinde bulunan konser salonu, Devlet Tiyatroları kurumu tarafından 9 Mart 2006 yılında Muhsin Ertuğrul Sahnesi olarak açılmıştır. Salon iki katlı seyirci alanına sahiptir. Ana salonda 238, balkonda 50 olmak üzere 288 adet koltuk bulunmaktadır. Koltuklar kırmızı kumaş kaplıdır. Plan tipi olarak dikdörtgen plan tipine sahiptir (Yılmaz - Şağban 2017:84). Salon duvarlarında beyaz ve bordo renk üzeri altın süslemeler hâkimdir. Seyirci girişi salon ortasından yapılmaktadır. Salonun orta bölümünde seyirci koridoru bulunmaktadır. Sahne kenarlarında sahne arkası mekânlara giriş yapılan iki adet kapı yer almaktadır.

Sahne olarak klasik çerçeve sahne tipine sahiptir. Önünde basamaklarla yükseltilmiş bir apron bölümü yer almaktadır. 2022-2023 sezonunda sahnede temsil verilmediği için ve alan çalışması için gerekli izinler alınmadığı için tiyatro sahnesi detaylı olarak incelenememiştir.



Şekil 46: Konser Salonu, 2017 (Beril Kapusuz Balcı, aktaran Alpagut 2019: 76)



Şekil 47: Muhsin Ertuğrul Sahnesi [URL 9]

Muhsin Ertuğrul Sahnesi'nde ilk sergilenen oyun Ali Toygun'un yazdığı "Masal Bahçesi" adlı oyundur (Aysan 2019:96)



Şekil 48: "Masal Bahçesi" adlı oyundan bir sahne (Aysan 2019:96)

3.4.2 Türkocağı Binası (Resim, Heykel Müzesi) Tiyatrosu – Üçüncü Tiyatro (Tatbikat Sahnesi)

Günümüzde Resim-Heykel Müzesi olarak kullanılan yapı, 1926 yılında açılan bir yarışma ile Türk Ocağı Merkez binası olarak tasarlanmıştır (Çatladioğlu 2019:42). Yarışmaya dönemin öncü mimarlarından Mimar Kemalettin Bey, Vedat Bey, Macar Konsolosu Tabi, Giulio Mongeri ve Arif Hikmet Koyunoğlu katılmıştır. Mimar Arif Bey'in çizdiği proje Cumhurbaşkanı Mustafa Kemal Paşa tarafından da beğenilerek seçilmiştir. Bu proje ile Türkçülük ideolojisinin kuvvetlenmesini sağlayacak bir mabet yapılması amaçlanmıştır.



Şekil 49: Mimar Arif Hikmet Koyunoğlu'nun Ankara Türk Ocakları yeni merkez binasının yapımı için yarışmaya sunduğu projenin sulu boya resmi (Resim Heykel Müzesi Arşivi)

21 Mart 1927 yılında yapının inşasına başlanmıştır. Yapı, Namazgâh tepesi olarak bilinen bölgede, diğer bir Arif Hikmet Koyunoğlu yapısı olan Etnografya Müzesi yanına konumlanmıştır (Çatladioğlu 2019:44).

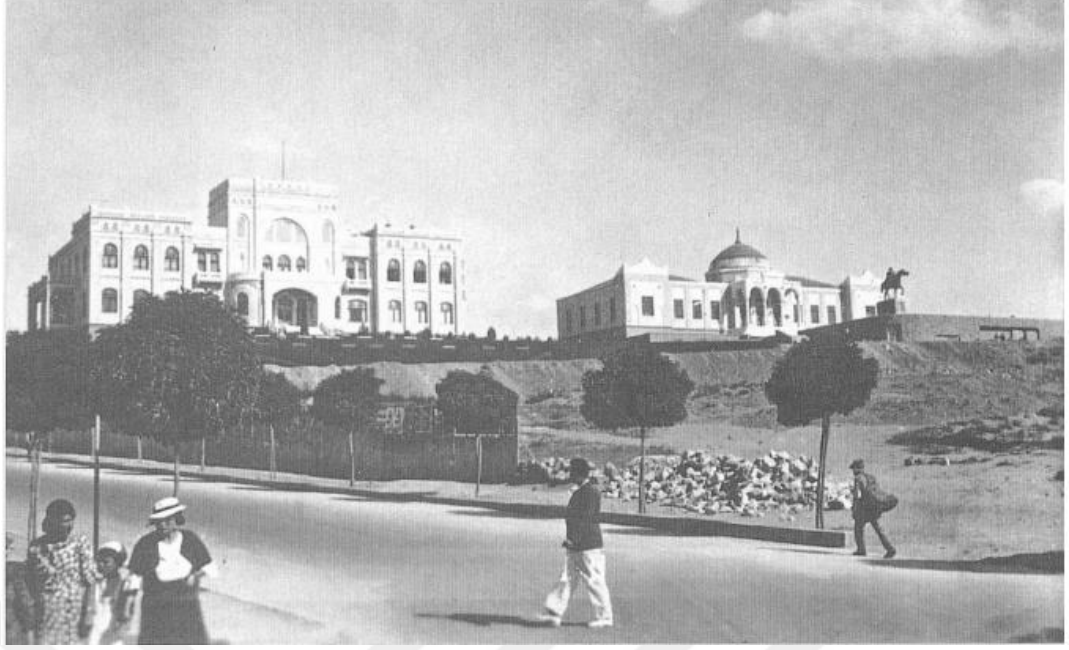

Şekil 50: Namazgah tepesi, Türk Ocağı (solda) ve Etnografya Müzesi (sağda), 1930lar (Güneç 2016:150).

Türk Ocağı Merkez Binası için açılan yarışma şartnamesinde yapı içerisinde son döneminin son sistem teknolojilerine sahip bir tiyatro salonu ve modern bir sahne talep edilmiştir. Şartnameye göre yapının anıtsallığının yanında çağdaş uygarlık seviyesi vurgusunu bu tiyatro salonu sağlayacaktır. Bu yüzden yapıdan önce tiyatro salonunun açılması planlanmıştır. Böylelikle bu salon içerisinde düzenlenen batıyı temsil eden oyunlara ve batılı yaşam tarzını anlatan ve öğreten konferanslara herkes kolayca ulaşabilecektir. Buna dayanarak tiyatro salonu 28 Şubat 1930'da, yapının tamamı ise 23 Nisan 1930'da açılmıştır (Güneç 2016:149).

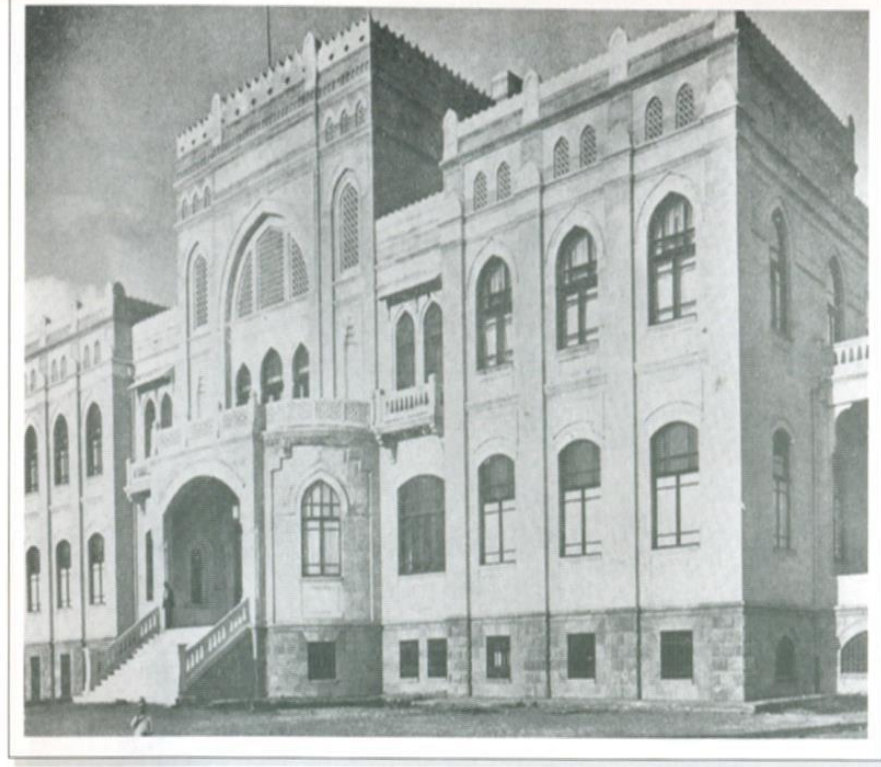

Şekil 51: Halkevi'ne çevrilmiş Ankara Türk Ocağı Binası (Çatladioğlu 2019:35)

Ankara Türk Ocakları Merkez Binası, Birinci Ulusal Mimarlık Akımı'nın temsil yapılarından. Arif Bey'in kendisinin de ifade ettiği üzere Türk geleneksel öğelerini içinde barındıran modern bir üslup ile tasarlanmıştır. Yapının sahip olduğu modern üslup mimari tasarımın yanı sıra yapım teknikleri ve mimari program üzerinden de okunmaktadır. Özellikle yapıda bulunan sahnenin hareketli olması, ayrıca temsiller için kullanılan ses ve ışık yerleştirmeleri yapının modern teknoloji öğelerini içerdiğini göstermektedir (Bozdağ 2013:107).

Ankara Türk Ocakları Merkez Binası modern unsurların yanında anıtsal niteliklere de sahiptir. Yapının ön cephesinin diğer cephelere göre daha fazla anıtsal öğeler içerdiği söylenebilir. Cephedeki tarihi süslemeler, giriş kotunun merdivenlerle yükseltilmesi, yapı elemanlarından mermer blokların kullanılması yapının anıtsallığını vurgular. Her ne kadar modern mimari anlayış ile çelişse de yapının bu özellikleri Türk Ocağı Merkezi olarak bir mabet algısı oluşturup, kutsallaştırılmasını desteklemiştir (Çatladioğlu 2019:48).



Şekil 52: Ankara Resim Heykel Müzesi Cephe (Yazar tarafından çekilmiştir 2022)

Yapı simetrik bir planla tasarlanmıştır. Yaklaşık olarak 2000 metrekaredir. Yapıya ön cephede bulunan ana giriş dışında yan ve arka cephede yer alan kapılardan da giriş sağlanmaktadır. Yapının ortasında bulunan girişin olduğu bölüm diğer kısımlardan daha yüksek ve daha önde yapılarak yapıdan koparılmıştır. Selçuklu mimarisini anımsatan sivri kemerli açıklıklar, özellikle ana yola ve meydana bakan cephelerinde çokça kullanılan süslemeler ve mermer malzeme yapının anıtsallığını destekler niteliktedir. İçeride bulunan tiyatro salonunun iki yanında konumlanan at nalı merdivenler, mermer kolonatl düzen, mermere yazılmış hitabetler ve mimarın ismi anıtsallığı desteklemeye yönelik diğer tasarımlardır (Bozdağ 2013:82).

Bodrum, zemin, birinci kat ve çatı katından oluşan yapı yığma yapım tekniği ile inşa edilmiştir. Ancak yapının bazı bölümlerinde betonarme malzeme kullanılmıştır. Yapının mimarı Arif Bey'in aktardığına göre Ankara'da betonun kullanıldığı ilk yapılardan biridir (Bozdağ 2013:85).

Yapıldığı ilk dönemde bodrum katı arazi eğimine göre iki kademedan oluşmaktadır. Bu katta baskı odası, görevlilere ait odalar, depolar, ısıtma-havalandırma ve tesisat odaları ve müzik salonu bulunmaktadır. Zemin katta süslemeli bir mermer salon ile büyük tiyatro salonu bulunmaktadır. Tiyatro salonu etrafında sahne deposu, fuaye ve kulisler yer almaktadır. Yapının birinci katı zemin katla büyük oranda benzerlik göstermektedir. Bu katta gösterişli bir şekilde tasarlanmış Türk Salonu yer almaktadır. Ayrıca bilim ve sanat heyeti salonu ve bu heyete ait ofisler, konaklama odaları, tuvalet ve banyolar, tiyatro salonuna ait sigara salonu ve sanatçı odaları ve çay ocağı bulunmaktadır. Yapının son katı olan çatı katı bodrum katı gibi

iki kademededen oluşmakta ve bu katta personel odaları ve bir adet resim stüdyosu yer almaktadır (Çatladıođlu 2019:64).

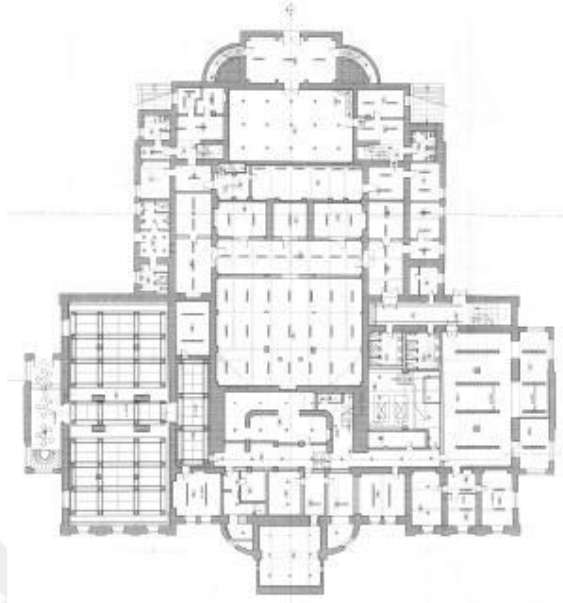

Şekil 53: Türk Ocađı Merkez Binası Bodrum Kat Planı (Bozdađ 2013:179)

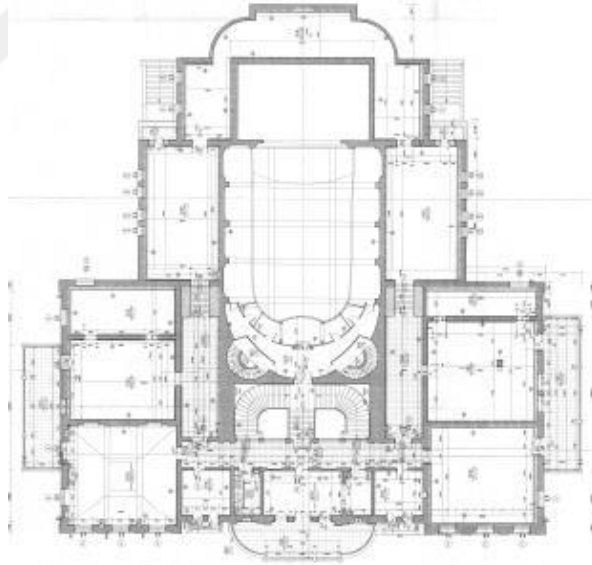

Şekil 54: Türk Ocađı Merkez Binası 1. Kat Plan (Bozdađ 2013:177)

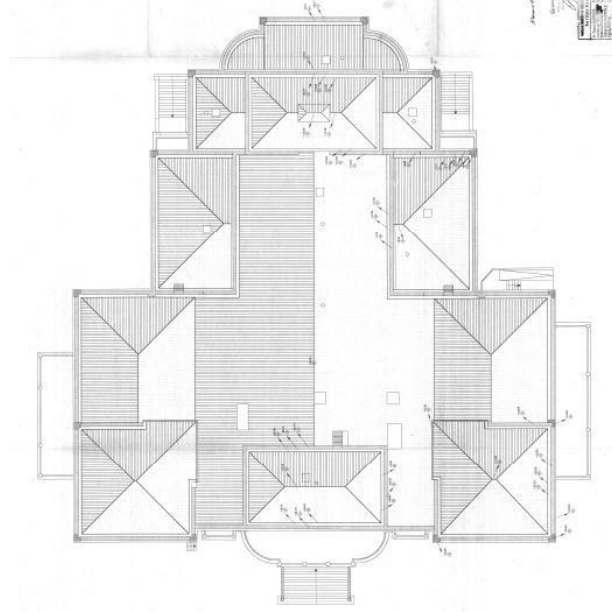

Şekil 55: Türk Ocağı Merkez Binası Çatı Kat Plan (Bozdağ 2013:178)

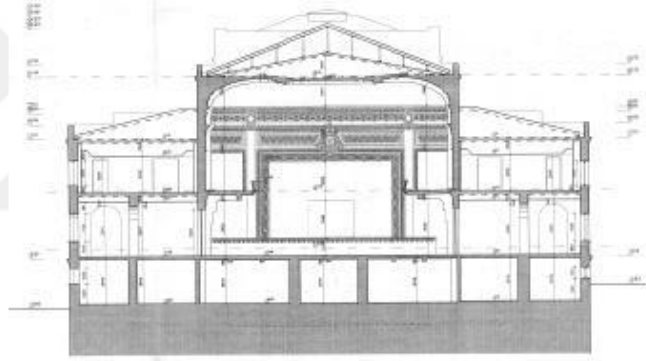

Şekil 56: Türk Ocağı Merkez Binası Kesit (Bozdağ 2013:179)

Tiyatro Salonu:

Ankara’da tiyatro sıkıntısı çekilen bir dönemde, burada çağdaşlığın simgesi olan bir tiyatro salonu açılmıştır. Dönem için oldukça lüks olan bu salon ve yapıya, yeni bir ülkenin kurulduğu ve maddi sıkıntıların olduğu bir zamanda yüklü bir miktarda para harcanması çok eleştirilmiştir. Açıldığı dönemde Türk Ocakları’na hizmet veren yapı daha sonra Halkevleri’ne geçmiştir. Bu dönemde Devlet Konservatuvarı Tatbikat Sahnesi gösterimlerini burada gerçekleştirmiştir. Ardından 1956 yılında Üçüncü Tiyatro adı ile Devlet Tiyatroları tarafından kullanılmıştır (And 1983:296).

Tiyatro salonu yapının en önemli mekânlarından biridir. Ayrıca Ankara’nın ilk opera salonu olarak da kullanılmıştır. Yapının inşa edildiği dönemde Türk Ocakları

sanat faaliyetlerine, özellikle de tiyatro ve sinemaya çok önem vermektedir. Bu dönemde ülkenin her yerinde Türk Ocakları halkın bilinçlenmesini amaçlayan kültür merkezleri olarak tasarlanmaktadır. Dönemin sosyal yaşamı bu yapılar içinde ve etrafında şekillenmektedir. Neredeyse tüm Türk Ocakları yapılarında bir sinema ve tiyatro salonu yer almaktadır. Ancak Türk Ocakları Merkez Binası olan Ankara Türk Ocakları binasında bulunan tiyatro salonu diğerlerinden daha farklı ve önemli bir konumdadır. Bu salonun yapımında Mimar Arif Bey'in özenle çalıştığı bilinmektedir (Bozdağ 2013:103-111).

Yapının seyirci girişi ön cephede yükseltilmiş ana giriş kapısından sağlanmaktadır. Ana girişi harici yapıda yan ve arka cephelerde ikincil girişler bulunmaktadır. Girişin hemen karşısında bulunan mermer blokta Atatürk'in Gençliğe hitabesi yer almaktadır. Giriş holü üst kata balkon oluşturan yarı açık bir alan olarak tasarlanmıştır (Yasa-Yaman 2012:23).

Yapının ön cephesinde ana giriş yanında bulunan iki adet çeyrek daire biçimli mekânlardan sağdaki gişe, soldaki güvenlik olarak tasarlanmıştır. Tiyatro salonu giriş kapısıyla aynı aksta yer almaktadır, balkon bölümüne ise giriş holündeki merdivenlerden ulaşım sağlanmaktadır. Hem yapının hem de tiyatro salonunun fuayesinden, iki kanatlı bir kapı yardımıyla tiyatro salonuna girilmektedir. Fuayedeki bir danışma yer almaktadır. Ayrıca, fuayeden sergi salonlarına da giriş yapılmaktadır.



Şekil 57: Türk Ocağı Binası Fuaye [URL 7]

Salon at nalı plan tipinde tasarlanmıştır. Salon tavan yüksekliği, 11,5 metredir. Yapının simetri ekseninde konumlanan salon, ana mekânda 400, balkonlarda 190 kişi olmak üzere 590 kişilik tasarlanmıştır. Ana mekânda 16 adet koltuk sırası bulunmaktadır. Salon girişinin iki yanına localar yerleştirilmiştir. Seyirci erişimi, salonun arkasından ortasına kadar ortada yer alan tek bir koridordan, buradan sahneye kadar ise koltuk sıralarının sağ ve sol yanındaki iki ayrı koridordan sağlanmaktadır. Salonun balkon bölümlerinin ortasında onur locası yer almaktadır. Bu loca Atatürk'ün özel locası olması bakımından da önem arz etmektedir (Yasa-Yaman 2012:22).

Salon zemini halı kaplamadır. Duvarlarda ve tavanda alçı kaplamalar bulunmaktadır. Salon, Koyunoğlu tarafından Türk sembolleriyle bezenmiştir. Salonda hâkim renk kırmızıdır. Alçıdan kalıplarla oluşturulmuş motifler altın yıldızlı vernikli boyalarla boyanmıştır. Salonun koltukları Thonet Mundus Ltd. firması tarafından maroken kaplı gül ağacından yapılmıştır (Çatladioğlu 2019:57).

Klasik çerçeve sahneye sahiptir. Seyirci bağlantı çizgisi yay şeklindedir. Sahne boyutları, 14 metreye 4,25 metredir. Sahne büyük bir asansör gibi hareket eden iki kat arasında inip çıkabilecek şekilde tasarlanmıştır. Sahne perdesi ölçüleri, 8 metreye 5 metredir. Sahnenin doğu ve batı yönünden kulislere ve dekorun bulunduğu depolara geçilmektedir. Kulis ve depoların bulunduğu alandan sanatçı odalarının bulunduğu üst kata merdivenlerle çıkılmaktadır. (Bozdağ 2013:103-111).

Mimar Arif Bey salonun özellikle akustiği ile bizzat ilgilenmiş, en ufak bir ses için günlerce çalışmıştır. Ayrıca, sahnenin hareketli olması, projektörler, yangın için düşünülen çelik perdeler Arif Bey'in modernlik anlayışını yapının sadece kütleli tasarımında değil yapım teknolojilerinde de kullandığının kanıtı niteliğindedir (Bozdağ 2013:103-111).

Tiyatro salonu Avrupa'dan gelen pek çok sanatçı tarafından da takdir edilmiştir. *Hakimiyet-i Milliye Gazetesi*'nde Alman keman sanatçısı Georg Kulenkampff, tiyatro salonundan,

“Doğrusu Ankara'da böyle mükemmel bir tiyatro bulacağıma rüyamda görsem inanmazdım. Tiyatronun medeni bir ihtiyaç olduğunu takdir eden ve yeni şehrini kurarken tiyatroyu ihmal etmeyen bir millet hiç şüphesiz ki yüksek bir millettir.” diye söz etmiştir (Hakimiyet-i Milliye Gazetesi 1930).



Şekil 58: Türk Ocağı Binası Tiyatro Salonu [URL 8]



Şekil 59: Türk Ocağı Binası Tiyatro Salonu [URL 8]

Mevcut Durum:

1931 yılında Türk Ocakları'nın Halkevleri'ne devredilmesi ile birlikte yapı Ankara Halkevi olarak faaliyet göstermeye başlamıştır. 1950'lerde yapının yenilenmesi talebiyle Hamdullah Suphi Bey, Mimar Koyunoğlu ile görüşmüştür. Ancak yeterli ödenek olmadığı için yapıda herhangi bir yenileme yapılamamıştır. 1952 yılında Halkevleri'nin kapatılması kararıyla yapı Hazine'ye devredilmiştir ve kullanım hakkı yine Türk Ocakları'na verilmiştir (Yasa-Yaman 2012:26). Bu dönemde yapının bir bölümünü Ankara Belediyesi nikâh salonu olarak, bir bölümünü de Devlet Tiyatroları Üçüncü Tiyatro adı altında kullanmaya başlamıştır. 1956 yılında ilk olarak "Dünkü Çocuk" adlı oyun sergilenmiştir (Aysan 2019:26)(Şekil 60). Bu dönemde Ankara'da bulunan tek tiyatro salonu burada olduğu için folklor gösterileri, konferanslar, toplantılar, okul müsamereleri vb. etkinlikler bu salonda yapılmıştır. Bu

nedenle de hem tiyatro hem de opera temsillerini bünyesinde barındıran Tatbikat Sahnesi, bu binada ayda birkaç temsil verebilmiştir. Yapının farklı kurumlar tarafından aynı zamanda kullanılması yapının bakım, onarım ve korunması konusunda sorun oluşturmuştur. 1961 yılında yapı Milli Eğitim Bakanlığı'na devredilmiş ve devam eden yıllarda farklı bakanlıklara ev sahipliği yapmıştır. Bu kullanımlar sırasında yapı oldukça yıpranmıştır. Özellikle Tatbikat Sahnesi tarafından kullanılan bölümler çok hasar almıştır. Tiyatro salonunun locaları yıkılmış, döneme ait süslemeler sökülmüştür. Yapı içerisindeki pek çok değerli eser de kaybolmuştur. Cumhuriyet Dönemi'nin en önemli anıtsal yapılarından olan bu bina zaman içerisinde yeterli değeri görememiştir (Çatladioğlu 2019:86).

Dönem dönem el değiştirmeye devam eden yapı 1972 yılında Ankara Halk Eğitim Merkezi ve Akşam Sanat Okulu olarak kullanılmaya başlanmıştır. Bu kullanım için yapıya ciddi müdahaleler yapılmıştır. Ehliyet, marangozluk, kuaför, demircilik, biçki-dikiş gibi atölyelerin oluşturulması için yapı içerisinde bulunan bazı mekânlar birleştirilmiş ve dönüştürülmüştür. Daha önce, Ankara Belediyesi tarafından kullanılan nikâh salonunun duvarları kaldırılıp arka bölümündeki merdivenli alanla birleştirilerek ehliyet pistine çevrilmiştir. Salondan dışarıya kapı açılıp bazı pencereler kapatılmıştır. Yapıya bir adet araç yıkama yeri yapılmıştır. 1975 yılında yapı Kültür Bakanlığı'na devredilmiş ve Resim-Heykel Müzesi olarak işlevlendirilmesine karar verilmiştir (Çatladioğlu 2019:86).

Güzel Sanatlar Genel Müdürü Metin Özel 1976 yılında restorasyon için Mimar Arif Hikmet Koyunoğlu ile görüşmüş ve ısrarlar sonucu kendisini Ankara'ya yapıyı görmeye davet etmiştir. Özel'in aktardığına göre yapının son halini gören Koyunoğlu çok üzülmüştür. Özellikle giriş kapısının yıkılması ve Türk Evi Salonu'nun kadın kuaförüne dönüştürülmesi onu derinden yaralamıştır. Özel, mimardan aldığı talimat ve bilgilerle restorasyonu başlatmıştır. Türkiye'de siyasi açıdan çalkantılı bir döneme denk gelen restorasyon süreci kısmi de olsa 1980'de tamamlanmış ve yapı, Resim-Heykel Müzesi olarak açılmıştır (Özel 1985). 1980'den günümüze kadar zaman zaman tadilatlar geçiren yapı hala Resim-Heykel Müzesi olarak hizmet vermektedir. Tiyatro salonu, Kültür Bakanlığı bünyesindeki kültürel etkinlikler için kullanılmaktadır.



Şekil 60: Dünkü Çocuk Oyunundan Bir Sahne (Aysan 2019:27)

3.4.3 Küçük Tiyatro



Şekil 61: İkinci Vakıf Apartmanı Suluboya, ön cephe (Yavuz 2015:22)

Küçük Tiyatro, Altındağ İlçesi İstiklal Caddesi Çirmen Sokak'ta yer alan İkinci Evkaf Apartmanı'nda konumlanmaktadır. Ayrıca, günümüzde Devlet Tiyatroları Genel Müdürlüğü'ne de ev sahipliği yapan bina, 1926-1927 yılları arasında Mimar Kemaleddin Bey tarafından Vakıflar Genel Müdürlüğü için apartman olarak tasarlanmıştır (Url 8). Başkent'in konut ihtiyacını gidermek amacıyla inşa edilen yapının Vakıflar kurumuna kira yolu ile gelir getirmesi amaçlanmıştır (Hasol 2020a:53).



Şekil 62: İkinci Vakıf Apartmanı (Yavuz 2009:96)

Mimar Kemalettin'in tasarladığı konut projeleri arasında üslup açısından olgunlaşmış bir proje olan İkinci Vakıf Apartmanı ulusal mimarlık akımını, genel kütle biçimi ve geniş saçakları ile temsil etmektedir. Ancak mimarın diğer yapılarında sıklıkla kullandığı oyma ve kabartmalı bezemeler, çiniler ya da simgesel kubbeler bu yapıda görülmemektedir. Yapının tasarımında, Mimar Kemaleddin'in yaşamının son döneminde etkin bir üslup olan Yeni Uluslararası Mimari Üslubun yalın görünüşü ve işlevin biçimden daha önemli olduğu anlayışı yansımaktadır (Yavuz 2009:97-99).

Toplamda yedi kattan oluşan yapıda bir adet çatı katı ve bodrum katı bulunmaktadır. Yapı bulunduğu parselin biçimine uygun olarak dikdörtgene benzer daire dilimi biçiminde planlanmıştır (Batur 2008:81-82).

Cephelerde, mimarın sıkça kullandığı kemerli pencereler yerine, dikdörtgen pencereler kullanılmıştır. Yapı köşeleri ve balkonları yuvarlatılarak yapının kütleli etkisi yumuşatılmıştır. Yapının zemin katında yer alan dükkânlarda geniş açıklıklar sepetkulpu kemerlerle geçilmiştir. Diğer geniş açıklıklar ise, yapıda etkin bir şekilde kullanılan betonarme iskelet sistemi ile oluşturulmuştur. Betonarme iskelet sisteminin üzeri taş şekli verilmiş sıva ile kaplanmıştır. Yapının birbirinden bağımsız, farklı sokaklara açılan dört adet girişi bulunmaktadır (Yavuz 2009:97-99).

Zemin kat ve asma katta orta avluda bir tiyatro salonu tasarlanmıştır. Tiyatro salonun etrafında, tüm yapıyı çevreleyen dükkânlar yer almaktadır. Asma katın üstünde yer alan dört katta konutlar bulunmaktadır. Her katta 8 adet konut vardır. Zemin ve asma katta orta avlu alanında tiyatro salonu bulunduğu için servis mekânları ve merdivenler avlu etrafına yerleştirilmiş ve bu mekânlar birbirinden bağımsız olarak

oluřturulmuřtur. Yapının atı katı, ortak alan olarak tasarlanmıřtır. Bu blme amařırlıklar konumlandırılmıřtır (Yavuz 2009:97-99).

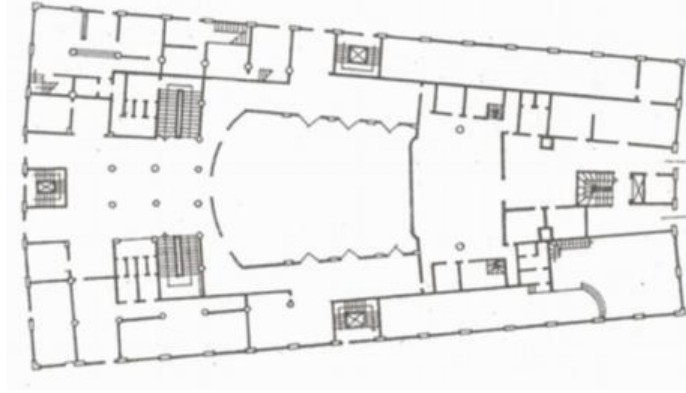

řekil 63: İkinci Vakıf Apartmanı Zemin Kat Planı (Aslanođlu 2010:382)

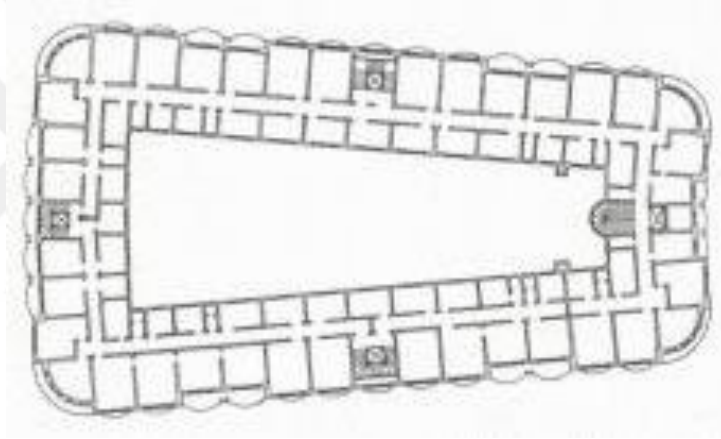

řekil 64: İkinci Vakıf Apartmanı 4. Kat Planı (Hasol 2020a:53)

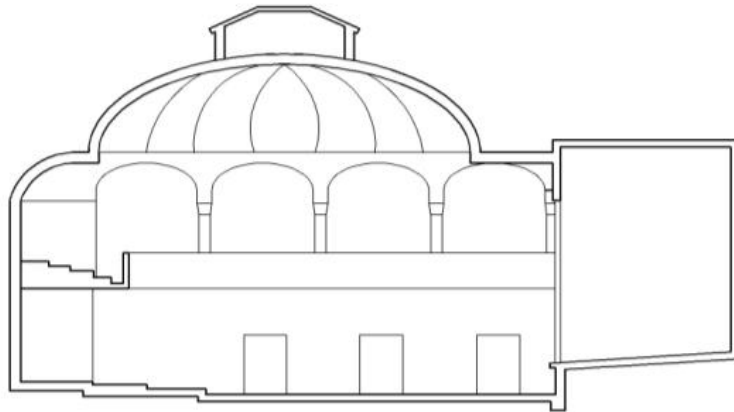

řekil 65: İkinci Vakıf Apartmanı Tiyatro Salonu Kesit (Örn 2011:29)

Tiyatro İşlevi:

Mimar Kemalettin tarafından tasarlanan İkinci Vakıf Apartmanı'nda bulunan tiyatro salonu Ankara'nın sahip olduğu kalıcı ilk tiyatro sahnesidir. Ancak Ankara'da bu salonda performans sergileyecek herhangi bir tiyatro topluluğu bulunmadığı için salon uzun süre atıl durumda kalmıştır (And 1983:296).

Milli Eğitim Bakanlığı bu salonu kiralamış, Devlet Konservatuvarı öğrencileri tarafından kullanılan dekorlar, panolar bu salona konulmuştur. Bir dönem depo olarak kullanılan salonun, 1940'larda Ankara'da sanatçıların ve öğrencilerin oyunlarını sergileyeceği bir sahneye ihtiyaç duyulmasıyla, tiyatro salonuna çevrilmesi gündeme gelmiştir. Ancak İkinci Dünya Savaşı'nın etkisi ile oluşan ekonomik kısıtlar bu dönüşüm fikrinin gerçekleşmesini engellemiştir (Akçura 1993).

1947 yılında Muhsin Ertuğrul'un girişimleriyle İkinci Evkaf Apartmanı'nın tiyatro salonunun Devlet Tiyatrosu Kurumu için açılması yeniden gündeme gelmiştir. Bu dönemde Sergi Evi yapısının Büyük Tiyatro'ya dönüştürülmesi için yüklü miktarda ödenek ayrıldığı için bu salonun onarılması için yeterli bütçe kalmamıştır; bu yüzden salonun tadilatı için esnaf ve sanatçılar katkı sağlamıştır. Onarımlardan sonra 27 Aralık 1947'de 'Köşebaşı' adlı oyunla tiyatro sahnesi açılmıştır (Aysan 2019:22).

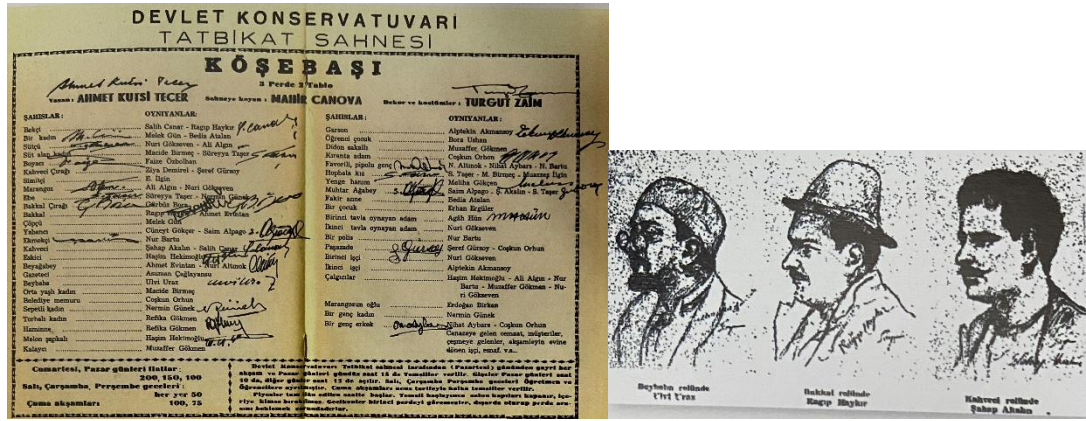

Şekil 66: Köşebaşı Oyununa ait görseller (Aysan 2019:23)

Küçük Tiyatro Sahnesi, Ankara'da merkezi bir konumda yer alması sebebiyle oldukça önemli bir sahnedir. Ankara'da bulunan sahneler arasında orta boyutlu bir sahnedir. Salona yapının kuzey batı cephesinden merdivenle girilmektedir.

Salonun ana giriş kapısı küçük bir mekâna açılmaktadır. Bu mekânda bilet gişesi yer almaktadır. Bu mekândan salonun geniş fuayesine girilir. Fuayedeki klasik süslemeli mermer kolonlar bulunmaktadır. Fuayeden kantin bölümüne de erişim

vardır. Fuayeden ana salona üç kapı açılmaktadır. Fuayede bulunan merdivenlerle üst kattaki fuayeye ve oradan balkon bölümüne erişilmektedir.



Şekil 67: Küçük Tiyatro Salonu Fuaye (Yazar tarafından çekilmiştir 2022)

Salonda, ana salon ve balkon olmak üzere iki kademeli seyirci bölümü yer almaktadır. At nalı plan tipine sahiptir. Balkonda zemin kattaki eğrisel plan şekli aynı şekilde uygulanmıştır. Toplam 467 adet koltuk bulunmaktadır. Salon duvarları yeşil ve kırmızı boya üzerine altın varaklı süslemelere sahiptir. Salon geleneksel süslemelere sahip gösterişli bir mekândır. Yapının altın süslemelerle bezenmiş kubbe biçimli tavanı yapının önemli bölümlerindedir. Salonun ahşap kolçaklı koltukları yapıldığı dönemin hissiyatını hala yaşatmaktadır. Zemin halı kaplamadır.

Sahne biçimi klasik çerçevedir. Ayrıca küçük bir apron da bulunmaktadır. Sahne önünde orkestra çukuru yer almaktadır. Sahne ölçüleri yaklaşık 12 metreye 5.5 metredir. Sofita yüksekliği 830 metredir. Sahnede iki adet fuaye alanına çıkış, bir adet kulis çıkışı ile depo çıkışı bulunmaktadır.



Şekil 68: Küçük Tiyatro Salonu [URL 9]



Şekil 69: Küçük Tiyatro Salonu (Yazar tarafından çekilmiştir 2022)

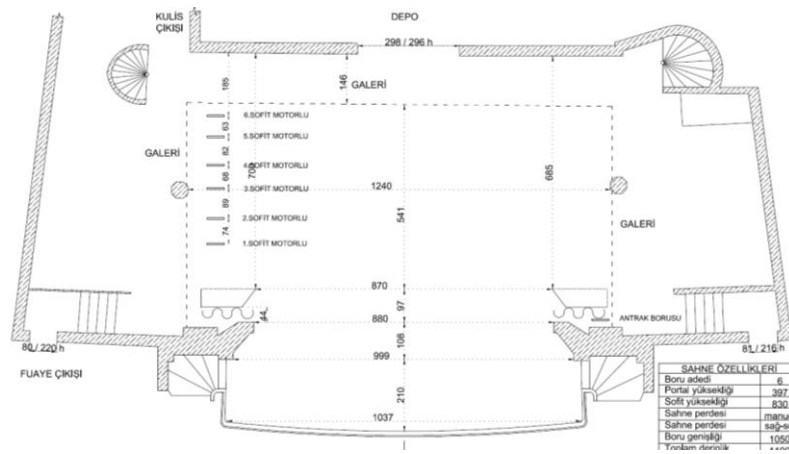

Şekil 70: Küçük Tiyatro Salonu Sahnesi Planı [URL 9]

Mevcut durum:

1927 yılında inşa edilen İkinci Evkaf Apartmanı günümüze kadar pek çok işlev yüklenmiştir. İlk işlevi konut ve zemin katta dükkânlar olan yapı, 1931 yılında Romanya Büyük Elçilik Binası, 1935 -1940 yılları arasında ise Dil, Tarih ve Coğrafya Fakültesi olarak kullanılmıştır. Salonu önceleri depo olarak kullanılan yapı, 1947 yılında Küçük Tiyatro olarak kullanılmaya başlanmıştır (Url 11).

Yapının tiyatro salonu, günümüzde hala Küçük Tiyatro sahnesi olarak hizmet vermektedir. Ayrıca yapı içerisinde Oda Tiyatrosu, Devlet Tiyatrosu Kütüphanesi, Devlet Tiyatroları Genel Müdürlüğü ve Ankara Tiyatroları Müdürlüğü bulunmaktadır.

3.4.4 Oda Tiyatrosu

Oda tiyatrosu, Küçük Tiyatro'nun da bulunduğu İkinci Evkaf Apartmanı'nda yer almaktadır.



Şekil 71: Oda Tiyatrosu Girişi [URL 7]

Tiyatro Salonu:

1949 yılında Devlet Tiyatroları Genel Müdürlüğü kurulmuş, Küçük Tiyatro ve Büyük Tiyatro sahneleri performans gösterimine açılmıştır. Ankara'da sosyal hayatın gelişmesi ile tiyatro faaliyetleri de artmıştır. Artan talebi bu iki sahne karşılayamayınca yeni sahne ihtiyaçları ortaya çıkmıştır. 1956 yılında Devlet Tiyatroları Genel Müdürü Muhsin Ertuğrul daha önce de tiyatro salonu olarak kullanılan Türk Ocakları Binası'nı Üçüncü Sahne adıyla açtıktan birkaç ay sonra İkinci Evkaf Apartmanı'nın zemin katındaki dükkânları birleştirilerek Oda Tiyatrosu'nu kurmuştur (Aslan 2022). Bir

müddet sonra kapatılan Oda Tiyatrosu Ergin Orbey'in Genel Müdürlüğü döneminde yeniden açılmıştır.

Dikdörtgen plan tipindeki Oda Tiyatrosu 60 kişilik seyirci kapasitesine sahiptir. Salona uzun kenardan tek kapı ile girilmektedir. Seyirci koltuklarına numara yerine ünlü tiyatro sanatçıların isimleri verilmiştir. Kapasite olarak Ankara'nın en küçük salonlarından biridir. Seyirci oturma alanı tek seviyeli. Koltuklar sağ duvara dayalıdır ve koltuklara erişim tek bir koridordan sağlanmaktadır (Yılmaz - Şağban 2017:85). Koltuklar açık kahverengi kumaş kaplıdır. Duvarlar da aynı renk ile boyalıdır.



Şekil 72: Oda Tiyatrosu Salon [URL 9]

Oda Tiyatrosu klasik çerçeve sahne tipine sahiptir. Apron bölümü yoktur. Seyirci bağlantı çizgisi düzdür. Sahne yaklaşık 10 metreye 5.4 metredir. Sahnenin sol tarafında kulis girişi bulunmaktadır.



Şekil 73: Oda Tiyatrosu Salon [URL 9]

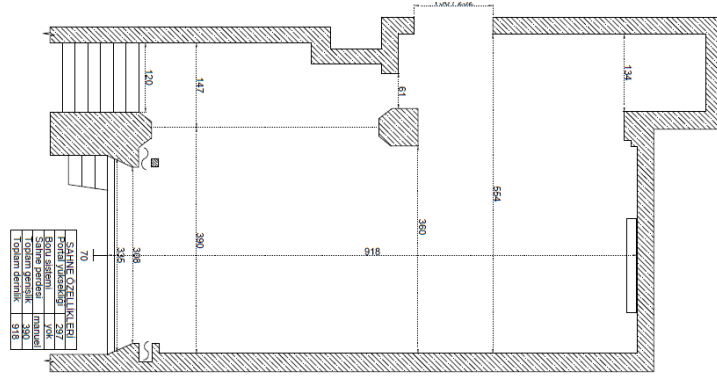

Şekil 74: Oda Tiyatrosu Sahne Plan [URL 9]

Oda tiyatrosu ülkemizde deneysel tiyatro türünün sergilenmesi amacıyla yapılmış erken dönem örneklerindedir. Ancak Metin And'ın Cumhuriyet Dönemi Türk Tiyatrosu kitabında belirttiğine göre, Oda Tiyatrosu'nda deneysel tiyatro oyunları yerine genellikle sürüm oyunlar sergilenmiştir. Bu şekilde fazla seyircisi olan oyunların 60 kişilik küçük salonda sergilenmesi, istenilenin aksine olumsuz bir etki yaratmaktadır (And 1983:272).

Oda Tiyatrosu "Bir Yastıkta" oyunuyla açılmıştır(Aysan 2019:28). "Bir Yastıkta" , Hollandalı yazar Jan de Hartog tarafından 1944 yılında yazılan 3 perdelik bir tiyatro oyunudur. Oyun, bir çiftin evliliklerinde yaşadıkları zorlukları konu alan bir komedidir (AKİS 1956:30).



Şekil 75: "Bir Yastıkta" oyununa ait görsel (Aysan 2019:29)

3.4.5 Ankara Büyük Tiyatro (Opera Sahnesi)

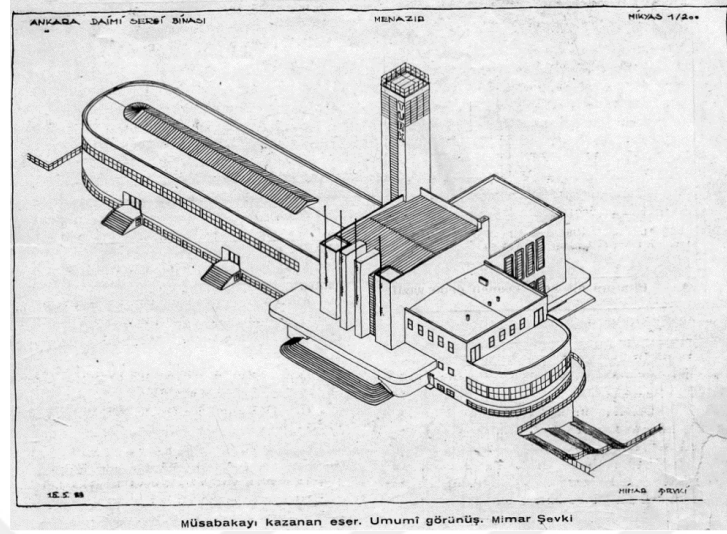

Şekil 76: Sergi Evi Yarışma Projesi Genel Görünüşü (Arkitekt 1933-05:133)

Erken Cumhuriyet Dönemi'nde Türkiye'de ve tüm Dünya'da büyük bir ekonomik kriz yaşanmıştır. Bu krizin sonucu olarak ülke genelinde tasarruf tedbirleri alınması gerekmiş ve bu tasarrufların şekillenmesi ve uygulanması için Milli İktisat ve Tasarruf Cemiyeti kurulmuştur. Bu cemiyetin hazırladığı tüzükte yerli mallarının, tanıtılması, sevdirilmesi ve kullanılması, üretiminin artırılması teşvik edilmiştir. Günümüzde hala bilinen Yerli Malı Haftası bu cemiyetin başlattığı uygulamalardandır. Cemiyetin diğer bir önemli uygulaması da sergilere dir. Bu sergilerle yerli mallarının ve ilgili devlet kurumlarının tanıtılması ve tasarruf tedbirlerinin halka anlatılması amaçlanmıştır. Bu dönemde sergilere verilen önem Ankara'da nitelikli bir sergi binası ihtiyacını ortaya çıkarmıştır (Kutluoğlu 2019:65).

1933 yılında Ankara'ya inşa edilecek sergi evi için bir yarışma düzenlenmiş ve bu yarışmaya yerli ve yabancı mimarlar davet edilmiştir. Yarışma için hazırlanan şartnamede sergi salonlarının sanayi aletleri, ziraat ürünleri, sağlık gereçleri, büyük makineler ve canlı hayvanların sergilenmesine elverişli olması istenmiştir. Ayrıca şartnamenin ilk maddesinde binanın modern mimari tarzda yapılması istendiği belirtilmiştir (Arkitekt 1933:131).

Türk mimarisinde başlayan ulusallaşma sürecinde Mimar Vedat Bey ve Kemalettin Bey Ankara'da etkin bir rol oynamıştır. Mimar Kemalettin'in erken ölümü ve Vedat Bey'in İstanbul'a dönüşü ile Türk mimarisi 'Uluslararası Üslup' adı verilen yeni bir mimari anlayışın etkisine girmiştir. Sergi evi yarışmasındaki projeler bu yeni

üslubun etkisi ile oluşturulmuştur. Bu yeni görüşte mimaride yalınlık, akıcılık ve işlevsellik önem kazanmıştır. Bu özellikler ayrıca mimari yapılarda daha tasarruflu davranılmasını, malzemelerin daha tutumlu ve özenli kullanılmasını sağlamıştır. (Akpolat 2003:312).

Yarışmanın sonucunda Paolo Vietti-Violi ve Şevki Balmumcu'nun projeleri birinciliği paylaşmıştır. Ancak Vietti-Violi'nin projesinin gerçekleştirilmesi için gereken bütçe yeterli olmadığı için Balmumcu'nun projesinin inşasına karar verilmiştir (Akpolat 2003:313).

Balmumcu'nun projesi plan bakımından oldukça yalın tasarlanmıştır. Proje alanı Ulus Senti Cumhuriyet Caddesi (günümüzde Atatürk Bulvarı) üzerindedir. Yapının ön cephesi ve ana girişi Atatürk Bulvarı'na yönlendirilmiştir. Yapı cepheleri bezemeden uzak, yalın olmasına rağmen hacimler arasındaki farklılaşmalar yapıyı zengin ve anıtsal göstermektedir. Yapının taşıyıcı sistemi betonarmedir. Duvarlar tuğla örgüdür. Yapının daha sonra yıkılacak olan saat kulesi tamamen betonarmeden inşa edilmiştir. Saat kulesi, saat kavramının batıyı ve modernliği simgelemesi nedeniyle yapının modernliğine katkı sağlamaktadır (Arkitekt 1935:97-98).

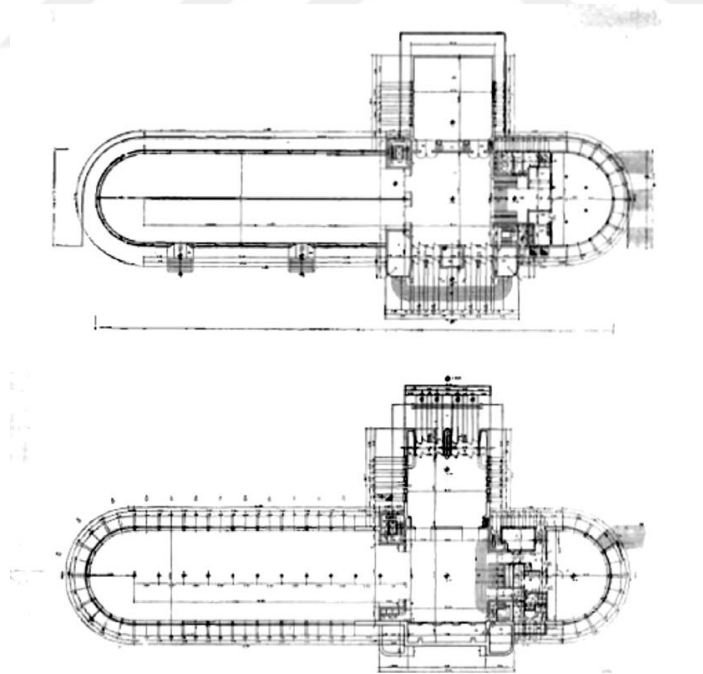

Şekil 77: Ankara Sergi Evi'nin alt ve orta kat planları (Arkitekt 1935-04:98)

Art Deco'nun Streamline Moderne türü ile tasarlanan yapı, iki kütleli birbirini dik kesmesi ile oluşturulmuştur. Uzun olan kütleli iki ucu yarım daire

şeklinde yuvarlatılmıştır. Uzun kütle iki adet bodrum kat, zemin kat ve birinci kattan oluşmaktadır. Uzun kütleyle kesen üç katlı kısa kütlede üç adet tesisat kulesi ve asimetrik yerleştirilmiş bir saat kulesi bulunmaktadır (Hasol 2020:123). Yapıda kullanılan sıralı pencereler uzun olan ana kütle için yatay algısını vurgulamaktadır. Yapı döneme ait süslemelerden arınmış, sade ve beyaz cephesi ile dönemin modern yapıları arasında öncü olmuştur. Plan, birbirini takip eden farklı kotlarla oluşturulmuş mekânlar şeklinde tasarlanmıştır (Kutluoğlu 2019:67).

Şevki Balmumcu'nun projesinin yapımı 1935'de tamamlanmıştır. Sergi Evi binası dönemin 'Arkitekt' Dergisinde tanıtılmıştır ve burada yapı Ankara'nın en güzel binası olarak değerlendirilmiştir. Önemli kamusal yapıların projelerinin yabancı mimarlar tarafından yapıldığı bu dönemde Türk bir mimarın birinci olması büyük heyecan ve gurur uyandırmıştır (Arkitekt 1935:97-98).

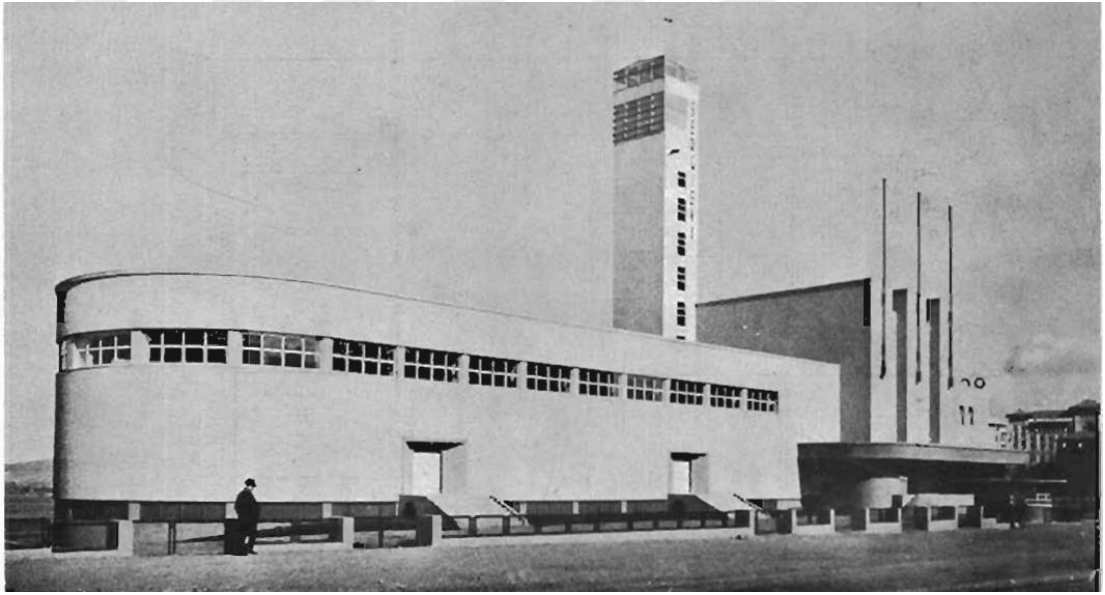

Şekil 78: Sergi Evi Cumhuriyet Caddesi'nden Görünüşü (Arkitekt 1935-04:99)

Opera ve Tiyatro Salonu:

Modern Türkiye'nin Sergi Evi gibi bir başka temsil yapısı ihtiyacı da opera ve tiyatro gösterilerinin gerçekleşeceği modern bir yapı olmuştur. Tiyatro, opera ve bale gibi performans sanatları batılılaşma ve modernizmi temsil eden kültürel etkinliklerdir. O dönemde Halkevi'ne ait Türk Ocakları Merkez Binası'nda bir salon tiyatro sahnesi olarak kullanılmaktadır. Ayrıca Mimar Kemalettin'in İkinci Evkaf Apartmanı'nda tasarladığı bir tiyatro salonu da mevcuttur. Ancak bu salon o yıllarda depo olarak kullanılmaktadır. Cumhuriyet'in başkentinde temsillerin sergilenmesi için

bir kültür yapısı ihtiyacı doğmuştur. Ancak İkinci Dünya Savaşı nedeniyle Türkiye'nin içinde bulunduğu ekonomik durum yeni bir yapı yapılmasını karşılamak için yetersizdir. Cumhuriyet'in ilk yıllarında aktif bir şekilde kullanılan Sergi Evi de İkinci Dünya Savaşı'nın etkisi ile eskisi kadar yoğun kullanılmamaktadır. 1946 yılında dönemin Milli Eğitim Bakanı Hasan Ali Yücel tarafından Sergi Evi'nin opera binasına çevrilmesi süreci başlatılmıştır (Kutluoğlu 2019:76).

Sergi Evi binasının opera binasına çevrilmesinde tadilat projesi için ilk olarak yapının mimarı Şevki Balmumcu ile görüşülmüştür. Ancak görüşmelerin bir noktasında Balmumcu projeden tamamen çıkarılmış ve tadilat projesinin Paul Bonatz tarafından yapılmasına karar verilmiştir. Bu kararın Bonatz'ın dönemin siyasetçi ve bürokratlarıyla arasının iyi olmasından kaynaklandığı düşünülmektedir (Akpolat 2003:316). Ayrıca, Bonatz, Sergi Evi'nin tasarımını beğenmediğini ifade etmiştir. Aslı Can Bilge'nin doktora tezinde aktardığı Bonatz'ın kendi notlarında geçen şu cümleler bunu kanıtlar niteliktedir:

“Mimar ile Milli Eğitim Bakanı Hasan Ali Yücel arasında Sergi Evi ile ilgili olarak geçen konuşmadır. Yücel, Halil Vedat'ın dönüşüm projesi isteğini Bonatz'a ilettiğinde mimarın cevabı “Beyefendi, beni oldukça çirkin bir kadınla evlendirmek istiyorsunuz” olur. Birkaç hafta sonra bir diğer karşılaşmada “Çirkin kadınla aranız nasıl” diye soran Yücel'e Bonatz'ın cevabı ise “Beyefendi, bana inanmayacaksınız ama bu süreçte onu sevmeyi öğrendim ve artık daha fazla çirkin kalmayacak” şeklindedir.” (Bonatz 1950 aktaran, Can Bilge 2017:246)

Bu cümleler pek çok mimarlık tarihçisi tarafından saygısızca bulunmuştur. Mimarı hayatta olan bir yapının başka bir mimar tarafından dönüştürülmesi çok tepki toplamıştır. Özellikle Bonatz'ın yapıya olan yaklaşımı ve yapıda yaptığı köklü değişimler yapının mimarı Şevki Balmumcu'yu üzmüştür. Balmumcu'nun tabiriyle Bonatz, Nazi Almanya'sının mimarıdır ve Sergi Evi'ne yaptığı dönüşümler yapıyı çağın gerisine götürmüştür (Can Bilge 2017:247).

Bu dönüşüm süreci daha başlangıcından itibaren oldukça zorlayıcı olmuştur. Tüm kesimler tarafından Ankara'da bir tiyatro yapısına ihtiyaç olduğu düşünülmektedir. Ancak bunun dönüştürme yoluyla yapılmasının sağlıklı sonuçlar vermeyeceği düşünülmektedir. Dönemin ünlü mimarları bu durumu oldukça sert eleştiren yazılar yayımlamışlardır. Başka bir işlevle tasarlanan yapının dönüştürülmesinde teknik aksaklıklar olacağı düşünülmüştür. Tiyatro yapılarının gereksinimlerinin bu şekilde karşılanamayacağı, eski yapının sınırlarına bağlı

kalmanın yapıda eksikliklere neden olacağı düşünülmektedir. Bu yapıyı dönüştürmek için harcanacak ödenekle yeni bir tiyatro yapısının yapılacağı öngörülmektedir. Ayrıca başkentin bir Sergi Evi'ne ihtiyaç duyduğu, bu dönüştürme projesi ile hem dönemin mimari özelliklerini taşıyan modern bir sergi binasının yok olacağı hem de kullanım alanı zayıf ve yetersiz bir tiyatro yapısının ortaya çıkacağı düşünülmektedir (Akpolat 2003:317).

Bonatz yapıyı İkinci Ulusal Mimarlık üslubu ile dönüştürmüştür. Sergi Evi opera binasına dönüştürülürken sadece işlevsel bir dönüşüm gerçekleşmemiştir. Yapının ana kütlelerinde, cephesinde, iç mekân düzenlemelerinde önemli ölçüde değişiklikler yapılmıştır. En önemli değişikliklerden biri yapıda bulunan betonarme saat kulesinin kaldırılmasıdır. Atatürk Bulvarı'na paralel uzun kütleyle dik kesen kısa kütle daha fazla yükseltilmiştir. Yapının pencerelerine dahi müdahale edilmiş, yatay vurguyu sağlayan süreklilik göz ardı edilerek, bazıları kapatılmış, kare biçimli pencereler haline getirilmiştir. Yapıya yeni ve eğimli bir çatı eklenmiştir (Kutluoğlu 2019:77).

Yapının cephe rengi değiştirilmiş, ana giriş sola kaydırılmıştır. Ön cephe ve girişin önüne, yola paralel bir şekilde uzanan arkad eklenmiştir. Tüm bu değişimlerle yapının yatay ve düşey denge vurgusu ortadan kaldırılmıştır. Bonatz, yapının giriş holünün bulunduğu bölümü yükselterek sahne kulesini bu kısma konumlandırmıştır. Yapının modernizm ilkeleri çerçevesinde yalın bırakılan iç cephelerine de süslemeler eklenmiştir. Sonradan eklenen kolonlar, vitray ve avizelerle iç mekân tamamen yeni ve klasik bir görünüm kazanmıştır. Bonatz, en önemli mekân olan tiyatro salonu için Sergi Evi'nin mevcut taşıyıcılarını kullanmıştır ve salonu ana hole yerleştirmiştir. Seyirci salonu yapının uzun olan kanadında yer alır (Can Bilge 2017:248). Yapının bodrum katında bulunan açık sergi alanları duvarlarla bölünmüştür. İdari bölümler ve teknik odalar bu bölüme yerleştirilmiştir.

Yapıda, giriş fuayesi, salona açılan ana fuaye ve ana fuayeye galeri boşluğundan bakan üst fuaye olmak üzere üç adet fuaye bulunmaktadır. Giriş fuayesinde bilet gişesi bulunmaktadır. Tiyatro salonuna ait fuayede simgesel ve klasik vurgu için çift kanatlı merdiven yer almaktadır. Giriş fuayesinden ana fuayeye geçiş kapısı üzerinde Bedri Rahmi Eyüpoğlu'nun "Kız Kaçırma" temalı resmi bulunmaktadır. Ana fuayeden Cumhurbaşkanlığı locasına giriş kapısı üzerinde Cemal Tollu'nun "Apollon ve Müzeler: Müzik Dans, Tiyatro Algoritması" isimli eseri yer

almaktadır. Üst kat fuayesinin altında ana fuayeden girilen bir adet vestiyer mekânı vardır (Pekdemir 2021:214).



Şekil 79: Bedri Rahmi Eyüpoğlu'nun "Kız Kaçırma" temalı eseri (Pekdemir 2021:257)



Şekil 80: Cemal Tollu'nun "Apollon ve Müzeler: Müzik Dans, Tiyatro Algoritması" isimli eseri (Yazar tarafından çekilmiştir 2022)

At nalı plan tipine sahip tiyatro salonu, altı kişilik Cumhurbaşkanlığı locası, altışar kişilik beş adet loca ve balkon dâhil 593 seyirci kapasitesine sahiptir. Salon, Sergi Evi'nin ana holünün dönüşümüyle elde edildiği için, 8,25 metre kat yüksekliğine sahiptir. Sahne, mevcut betonarme üzerine oturtulmuş ahşap taşıyıcılarla oluşturulmuştur. Önünde orkestra alanın bulunduğu sahne klasik çerçeve sahne tipindedir. Salon içerisinde duvar ve tavanlarda, kırmızı ve altın renkli sıva motifleri kullanılmıştır. Duvarda ve tavanda birbiri üzerine binerek monte edilmiş ahşap çıtalı süslemeler bulunmaktadır. Bu çıtalar mekâna bir derinlik katmıştır. Oryantal motifler sıkça kullanılmış, Bonatz'ın diğer yapılarının aksine oldukça süslü bir iç mekân

tasarlanmıştır (Pekdemir 2021:44). Bu dönüşümle Balmumcu'nun yalın, sade yapısından eser kalmamıştır. Yapı son derece gösterişli ve geleneksel bir yapıya dönüşmüştür (Hasol 2020a:123).

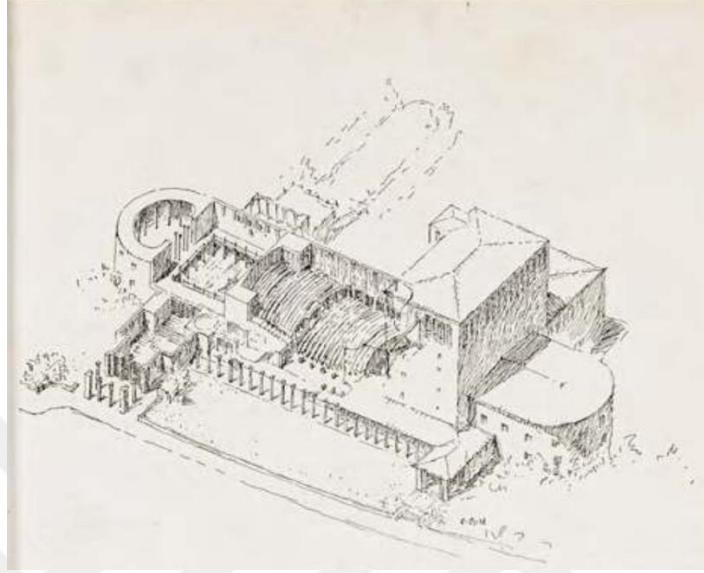

Şekil 81: Opera Binası Perspektif Görünüş (Pekdemir 2021:49)

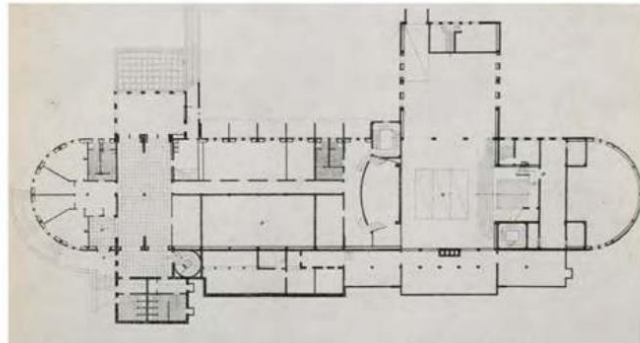
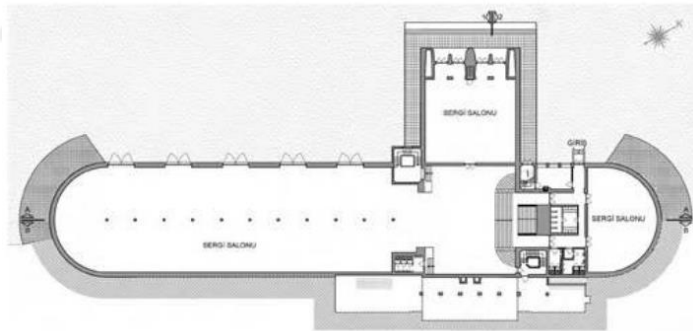

Şekil 82: Sergi evi – Opera binası bodrum kat karşılaştırma (Pekdemir 2021:96)

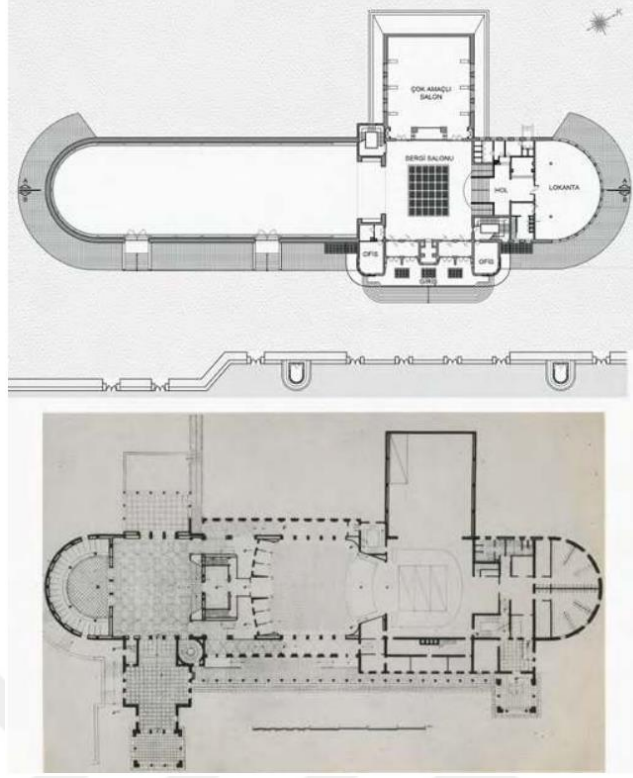

Şekil 83: Sergi evi – Opera binası zemin kat karşılaştırma (Pekdemir 2021:97)

Mevcut Durum:

Şevki Balmumcu'nun tasarlayıp, Paul Bonatz'ın dönüştürdüğü yapı günümüzde Büyük Tiyatro ve Devlet Opera Balesi ismi ile kullanılmaktadır. Ayrıca bu sahnede opera ve bale temsilleri de gerçekleştirilmektedir. Yapı dönüştürüldüğü tarihten sonra zaman zaman kısmi tadilatlar geçirmiştir. Ancak en kapsamlı restorasyon 2017-2021 yılları arasında Orhan Pekdemir'e ait şirket tarafından gerçekleştirilmiştir. Pekdemir "Ankara Devlet Opera ve Bale Binası Restorasyon Şantiye Günlüğü 2017-2021" isimli kitabında restorasyonun her aşamasını ayrıntılı bir şekilde anlatmıştır. Restorasyon uygulamasında yapının dönüşüm sonrası ilk hali referans alınmıştır. Ayrıca, Sergi Evi'ne ait öğeler de korunmuştur. Pekdemir'in kitabında Tespite Yönelik Araştırma ve Kararlar kısmındaki aktarımı şu şekildedir:

"Restorasyon planlaması ve belgeleme çalışmaları kapsamında giriş fuayesi, ana fuaye, üst fuaye, vestiyer, seyirci salonu ile dış cephede özgün yüzeylerin ortaya çıkartılması, belgelenmesi, yapının geçirdiği değişimlerin gözlemlenmesi ve buna yönelik restorasyon müdahalelerinin belirlenebilmesi amaçlanmıştır. Bu amaçla duvarlar, tavanlar ve diğer mimari eleman ve malzemelerde belirlenen alanlarda çeşitli yöntemlerle (mekanik-kimyasal) raspa uygulamaları yapılmıştır. Arşiv ve saha araştırmaları ve yapının kullanım süreçlerine yönelik incelemelerle birlikte yürütülen

bu çalışmalar sonucunda, kullanılan malzemeler, boyalar, onarım ve mimariye ait dönüşüm sürecinin detayları hakkında tespiti yönelik bilgi edinilmiş, yapılacak uygulama ve kullanılması gerekli en uygun malzemeler önerilmiştir.” (Pekdemir 2021: 212)

Yapı bulunduğu konu ve hikâyesi ile günümüzün en önemli yapılarından. Sergi Evi olarak da opera binası olarak da yapıldığı dönemde işlevsel olarak öncü yapılar olmaları kentsel hafızada önemli yer tutmasına sebep olmaktadır.



Şekil 84: Büyük Tiyatro Salon (Yazar tarafından çekilmiştir 2022)



Şekil 85: Büyük Tiyatro Salon (Yazar tarafından çekilmiştir 2022)

Sergievi yapısı Büyük Tiyatroya dönüştürüldükten sonra 1 Ekim 1949'da "Faust" oyunu ile açılmıştır (Aysan 2019:24). "Faust", Johann Wolfgang Von Goethe tarafından yazılmış olan en önemli eserlerden biridir. İlk kez 1808 yılında yayımlanmış olan bu eser, Alman edebiyatının en önemli yapıtlarından biri olarak kabul edilir (Ay1949:5).



Şekil 86: "Faust" oyunu oyuncu çizimleri (Ay1949:5)

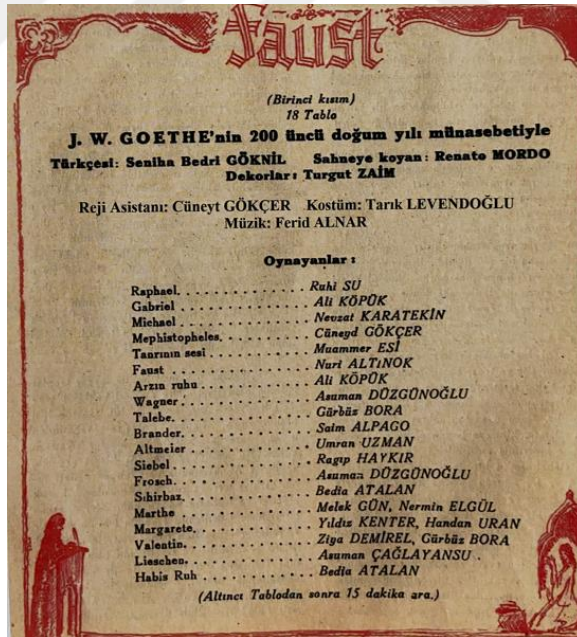

Şekil 87: "Faust" oyununa ait görsel (Aysan 2019:25)

3.4.6 Altındağ Tiyatrosu

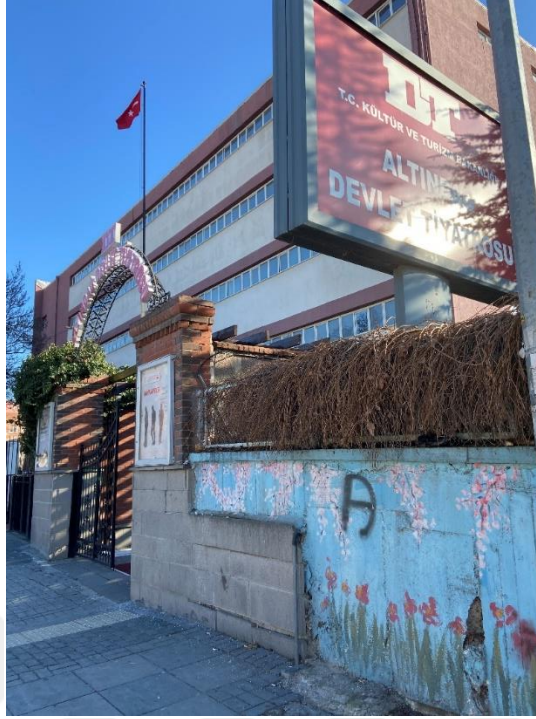

Şekil 88: Altındağ Tiyatrosu Giriş (Yazar tarafından çekilmiştir 2022)

1964 yılında Halkevi Sahnesi, Yeni Tiyatro, Küçük Tiyatro, Büyük Tiyatro ve Oda Tiyatrosu sahnelerinin hepsi birbirine yakın konumda bulunmaktadır. Bu durum şehirdeki tiyatro seyircisinin belli bir bölgede oluşmasına neden olmuştur. Dönem içerisinde halkın tiyatroya daha kolay ulaşabilmesi fikri yaygınlaşmıştır. Semt içlerine tiyatro sahneleri yapma fikri doğmuştur. Altındağ Tiyatrosu 1964 yılında, günümüzde Yıldırım Beyazıt Anadolu İmam Hatip Lisesi'ne ait spor salonunun dönüştürülmesi ile oluşturulmuştur. Ankara'daki ilk semt tiyatrosudur. Çoğunlukla yerli oyunların oynatıldığı bir tiyatro olması Altındağ Tiyatrosu'nu ayrı bir konuma koymaktadır. Buradaki oyunlar bir dönem ücretsiz olarak sunulmuş, halkın tiyatroya olan ilgisi arttırılmak istenmiştir. İnşaat mühendisi ve oyun yazarı olan Nazım Kurtulmuş tiyatronun dönüştürülmesi ve uygulamasında çalışmıştır (Toran 2007:16).

Yapıya, eni boyundan oldukça kısa dikdörtgen biçimli bir fuaye alanından girilmektedir. Fuaye alanında bilet gişesi ve vestiyer bölümü yer almaktadır. Fuayeden sonra uzun bir koridordan tek kapı ile salona girilmektedir. Koridorun ve fuayenin duvarlarında temsil oyunlara ait bilgilerin ve nesnelerin yer aldığı vitrinler

bulunmaktadır. Aynı koridordan yönetim birimlerine ulaşılmaktadır. Yönetim birimleri salonun yanında yer almaktadır.



Şekil 89: Altındağ Tiyatrosu Fuaye (Yazar tarafından çekilmiştir 2022)

Salon dikdörtgen plan tipine sahiptir. Seyirci oturma alanı tek katlıdır. Koltuklar basamaklı biçimde düzenlenmiştir. Salonun seyirci kapasitesi 307 kişidir. Seyirci erişimi, salonun arkasından ortasına kadar ortada yer alan tek bir koridordan, buradan sahneye kadar ise koltuk sıralarının sağ ve sol yanındaki iki ayrı koridordan sağlanmaktadır. Salonun duvarları yarıya kadar halı kaplı, kalan kısmı yeşil renk ile boyalıdır. Zemin ve tavan ahşap kaplamadır.

Klasik çerçeve sahneye sahiptir (Yılmaz - Şağban, 2017:79). Seyirci bağlantı çizgisi düzdür. Sahnenin sol bölümünde yan sahne, sağ tarafında ise kulis ve dekor giriş çıkışı bulunmaktadır. Sahne ölçüleri yaklaşık 20 metreye 11 metredir. Sofita yüksekliği 7,3 metredir.

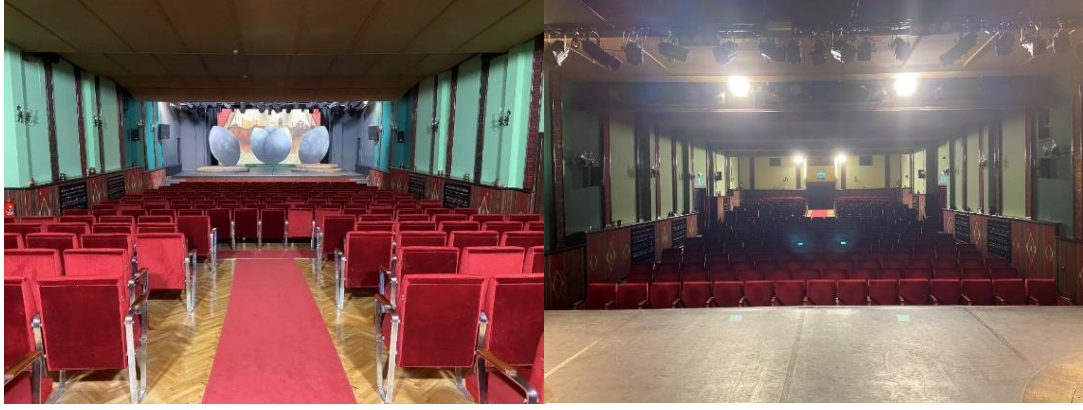

Şekil 90: Altındağ Tiyatrosu Salon (Yazar tarafından çekilmiştir 2022)

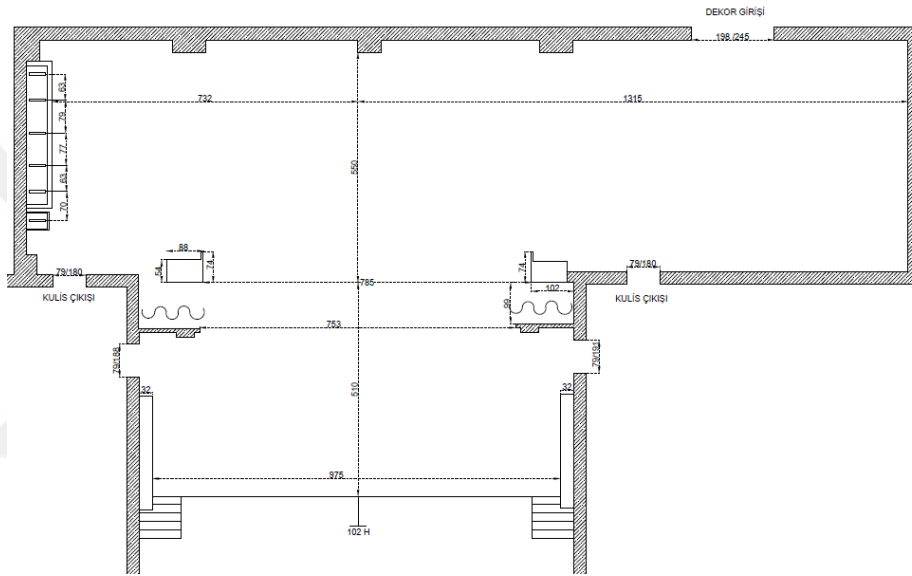

Şekil 91: Altındağ Tiyatrosu Sahne Planı [URL 9]

Bu salon “Merdiven” isimli oyunla 27 Mart 1964 yılında açılmıştır (Aysan 2019:36). Merdiven Oyunu", Nazım Kurşunlu tarafından yazılmış olan 3 perdelik bir tiyatro oyunudur. Oyun, bir apartmanın merdiveninde yaşayan insanların hikâyesini anlatmaktadır. Apartmanın merdivenleri, komşular arasındaki ilişkilerin, aşkın, kıskançlığın ve çatışmaların yaşandığı bir mekân haline gelmiştir. Oyun, bu komşuların hayatındaki olayları, birbirleriyle olan ilişkilerini ve çekişmelerini anlatır (Toran 2007:34-38).

Altındağ Tiyatrosu’nun açılışı ve Merdiven oyununun sahnelenmesi konusunda Toran’ın tezinde aktardığı Özdemir Nutku’nun yorumu şöyledir:

“27 Mart’ta kutladığımız üçüncü Dünya Tiyatro Günü’nde Ankara’da Altındağ Tiyatrosu açıldı. 351 kişilik şirin bir tiyatro bu... Ankara’daki tiyatrolara uzak olan bir semtin ihtiyacını karşılayacak hem de öyle bir semt ki bu, seyircisi içten bir

heyecanla sahnedeki olaya katılıyor. Sahnedekilerle acı çekiyor, onlarla gülüyor. Jean Cocteau'nun sevdiği seyirci bu: böbürlü tutumlarını, her şeyi bilen yukarı kalkık kaşlarını bir yana bırakmış, sahnedeki Oidipus'a: "Iokaste ile evlenme, o senin anan!" diyebilecek bir seyirci." (Toran 2007:35)"



Şekil 92: "Merdiven" oyununa ait görseller (Aysan 2019:36)

3.4.7 Şinasi Sahnesi

1970 yılında mimar Adnan Unaran ve yardımcısı Adnan Yücel tarafından tasarlanan Lale Sitesi bünyesinde kullanıma açılan Lale Tiyatrosu önceleri Çağdaş Sahne olarak kullanılmıştır. 1988 yılında Devlet Tiyatroları Genel Müdürlüğü tarafından Şinasi Sahnesi olarak açılmıştır (Aycı 2016:115).



Şekil 93: Lale Tiyatrosu Plan (ABB Arşivi 2022)



Şekil 94: Şinasi Sahnesi Ön Cephe [URL 9]

Şinasi Sahnesi'ne Tunus Caddesi'nden giriş yapılmaktadır. Ana giriş, yoldan merdivenler yardımıyla yükseltilmiştir. Bu yüksek giriş, doğrudan giriş fuayesine açılmaktadır. Fuayede bilet satış birimi, müdüriyet ve afişlerin sergilendiği bölüm yer almaktadır. Fuaye katında Hamiye Çolakoğlu'nun seramik paneli bulunmaktadır (Can 2018:146).



Şekil 95: Hamiye Çolakoğlu'nun Seramik Paneli (Yazar tarafından çekilmiştir 2022)

Fuaye iki kattan oluşmakta, döner merdiven ve asansör yardımıyla salon girişinin olduğu alt fuayeye ulaşılmaktadır. Merdiven, estetik olarak fuayenin önemli öğelerindedir. Alt katta bekleme alanı, vestiyer, tuvaletler, kafeterya ve tiyatro salonu bulunmaktadır.



Şekil 96: Şinasi Sahnesi Giriş Kat Fuaye (Yazar tarafından çekilmiştir 2022)



Şekil 97: Şinasi Sahnesi Alt Kat Fuaye (Yazar tarafından çekilmiştir 2022)

Tiyatro salonuna fuayeden iki ayrı kapıdan girilmektedir. Bu kapılar, salonun iki kenarındaki seyirci koridorlarına açılmakta, seyirciler bu koridorlardan koltuklarına ulaşmaktadır. Tiyatro salonu tek katlı 490 kişilik seyirci kapasitesine sahiptir. Salon koltukları lacivert kumaş kaplıdır. Salon tavanı alçıpan ile kaplanmıştır ve petek şekilli aydınlatma elemanı bulunmaktadır. Salon duvarları kırmızı kumaşlı akustik panelleri ile kaplanmıştır. Ses ve ışık odası salonun dışında kısa kenarda üst kottadır.

Sahne biçimi klasik çerçeve sahne ve apron sahne birleşimidir. Sahne ölçüsü yaklaşık 7,5 metreye 12 metredir. Sofita yüksekliği 6.5 metredir. Sahne perdesi manueldir. Seyirci bağlantı çizgisi yay şeklindedir. Kulis girişleri sahne arkasından yapılmaktadır.



Şekil 98: Şinasi Sahnesi Salonu (Yazar tarafından çekilmiştir 2022)



Şekil 99: Şinasi Sahnesi Salonu (Yazar tarafından çekilmiştir 2022)

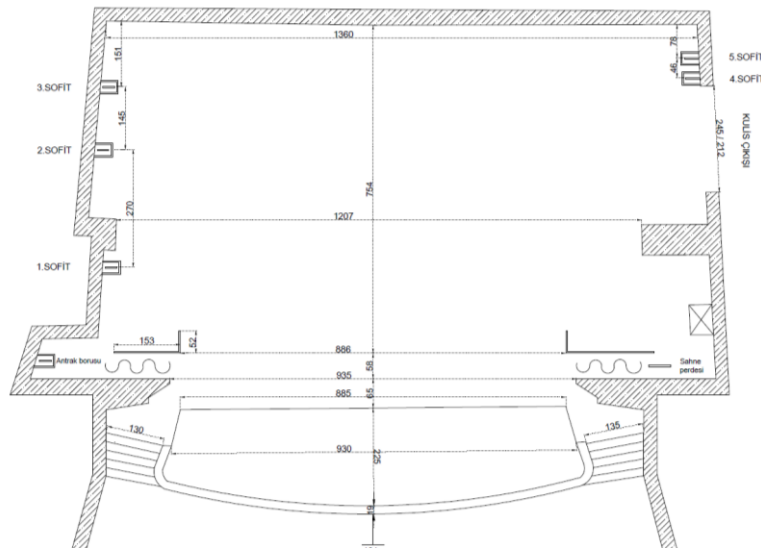

Şekil 100: Şinasi Sahnesi Planı [URL 9]

Şinasi Sahnesi 27 Mart 1964'te "Mediha" isimli oyunla açılmıştır (Aysan 2019:58). "Mediha" Yüksel Pazarkaya tarafından yazılmış olan bir tiyatro oyunudur. Oyun, Mediha'nın hayatındaki sıkıntıları, kendisine ve çevresine yabancılaşması, mutsuzluğu ve çaresizliği konu almaktadır. Mediha'nın, kendisini bulma ve hayatını anlamlı kılma çabaları, oyunun ana temasını oluşturur. "Mediha", toplumsal eleştirileri, bireysel özgürlük ve varoluşsal sorunları işleyen bir yapıya sahiptir. Yüksel Pazarkaya, bu oyun yoluyla insanların hayatlarını anlamlı kılmak için ne yapmaları gerektiği, toplumsal baskılara nasıl karşı koyabilecekleri gibi konulara dikkat çekmek istemiştir (Er 2013:24-31)

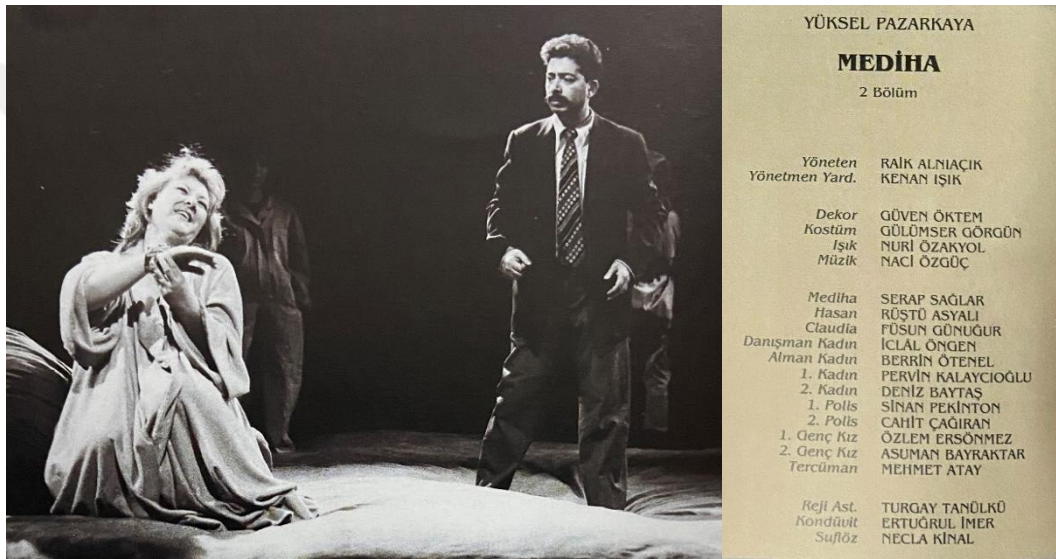

Şekil 101: "Mediha" oyununa ait görseller (Aysan 2019:58)

3.4.8 Akün Sahnesi

1970'li yıllarda Atatürk Bulvarı'nda inşa edilen Lale Sitesi sahip olduğu sosyal alanlarla Cumhuriyet sonrası Ankara kültür yaşamında ve kent belleğinde önemli bir yere sahiptir. Yapı özel sektördeki mimarlar tarafından değil, Emekli Sandığı'nda çalışan mimarlar Adnan Unaran ve yardımcısı Adnan Yücel tarafından tasarlanmıştır. Yapının inşası ise, Emekli Sandığı'nın inşaatlarını uygulaması için kurduğu Emek İnşaat tarafından yapılmıştır. Emek İnşaat Ankara'da kent belleğinde iz bırakmış pek çok yapının inşasına imza atmıştır. Bu yapılardan bazıları Ankara'da simgesel yapılar haline gelen Ulus İş Merkezi, Emek İş Hanı, Büyük Ankara Oteli, 1975'te tasarlanmış İş Bankası binası, Sanayi ve Ticaret Odası, TÜBİTAK binası ve Lale Sitesi'dir (Aycı 2016:114).

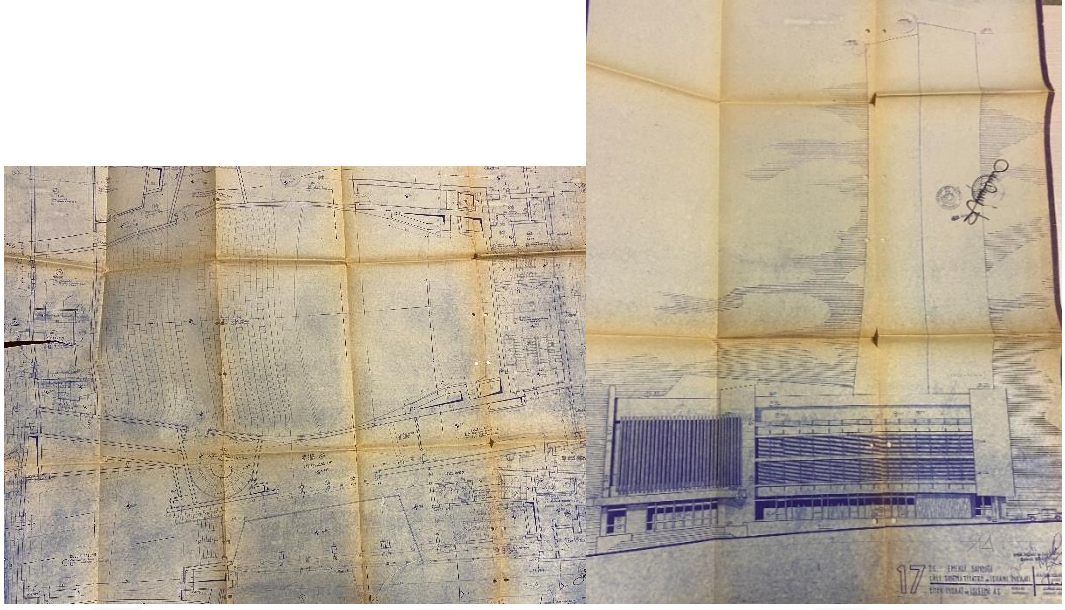

Şekil 102: Lale Sineması Plan Görünüş (ABB Arşivi 2022)

Atatürk Bulvarı'nın bitiminde, Şili Meydanı'na yakın yer alan Lale Sitesi aynı zamanda birbirine paralel olan Atatürk Bulvarı ile Tunus Caddesi'ni de birbirine bağlamaktadır. Ankara için önemli bir konumda yer alan yapı, önemli bir ticaret ve sosyal tesis yapısıdır. Yapı içerisinde ofisler, sinema salonu ve tiyatro salonu bulunmaktadır. Yapının ilk olarak Lale Sineması ve Lale Tiyatrosu (bugün Şinasi Sahnesi) bölümü inşa edilmiştir. İş bloğu olan yüksek yapı ise daha sonra inşa edilmiştir (Aycı 2016:115).

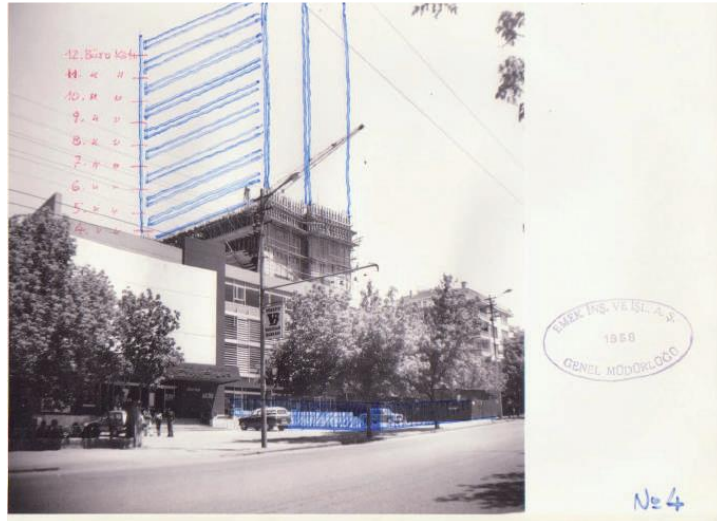

Şekil 103: Lale Sineması Yüksek Blok İnşaatı (Aycı 2016:115)

Lale Sitesi karma işlevli bir yapıdır. Yapının Atatürk Bulvarı ve Tunus Caddesi'nden olmak üzere iki adet ana girişi bulunmaktadır. Her ne kadar kentin önemli bir aksı olmasından dolayı Atatürk Bulvarı yönündeki giriş, Tunus Caddesi'ndeki girişi ikinci plana atsa da, bu giriş de bir ana giriş olarak tasarlanmıştır. Bulvar cephesinde Lale Sineması girişi, firma girişleri ve Emek İnşaat'ın bulunduğu yüksek blok girişi yer almaktadır. Tunus Caddesi cephesinde ise, tiyatro salonu girişi, garaj girişi ve yemekhane girişi bulunmaktadır. Lale Sitesi'nde yer alan Lale Sineması daha sonra el değiştirmiş ve sahipleri olan Recai Akçaoğlu ve İrfan Ünal'ın soyadlarının ilk hecelerinin birleşimiyle oluşan Akün Sineması olarak adlandırılmıştır (Aycı 2016:115).

Akün Sineması 2002 yılına kadar 27 yıl hizmet vermiş, kent belleğinde önemli yer edinmiş bir sinemadır. Akün Sineması, 900 kişilik seyirci kapasitesine sahiptir. Beyaz perdenin altında ufak bir sahne bulunmaktadır. İlerleyen yıllarda açılan ve birden fazla salon bulduran sinemalarla rekabet edemeyen Akün Sineması'nın, tiyatro salonunu Şinasi Sahnesi olarak kullanan Devlet Tiyatroları, Akün Sineması'nı da 2002 yılında tiyatro sahnesine dönüştürmüştür (Sütlüoğlu 2007:89).

Tiyatro ve sinema yapıları teknik olarak farklı özelliklere sahip mekanlar oldukları için, Akün Sineması'nın, tiyatroya çevrilmesi için kapsamlı bir tadilat yapılması gerekmiştir. Çünkü tiyatro yapılarında geniş bir sahne, sahne arkasında teknik birimler, dekor alanları, depolar, kulisler, soyunma ve dinlenme odaları gibi ekstra mekânlara ihtiyaç duyulmaktadır. Bu dönüşüm, Mimar Özgür Ecevit tarafından gerçekleştirilmiştir. Ecevit, bu tadilatın bir koruma olmadığını "yeni iç düzenleme" olduğunu ifade etmiştir (Yapı Dergisi 2004: 77).

Tiyatro Sahnesine Dönüşüm:

Akün Sineması'nın dönüşümünde cephelere müdahale edilmeden fuaye ve salonlar yeniden düzenlenmiştir. Planlamada mevcut altlık değiştirilmeden kullanılarak, kullanıcının tiyatro yapısına girdiğinde gündelik hayatından "yeni ve değişik bir dünyaya" girdiği hissi yaratılmak istenmiştir (Sütlüoğlu 2007:89).

Akün Sineması'nın fuayelerinde bulunan merdivenler yeni tasarımda mevcut halleriyle kullanılmıştır. Ayrıca, fuaye ve bilet satış noktası arasında bulunan duvarın ön ve arka yüzeylerinde Attila Galatalı'ya ait duvar seramik panoları yer almaktadır (Can 2018:147).



Şekil 104: Akün Sahnesi Seramik Duvar Panosu (Can 2018:148)

Sinema salonu, tiyatro salonuna çevrilirken giriş holüne, giriş ve vestiyer yerleştirilmiştir. Fuayelerde bulunan pencereler dış mekanın görünmesi ve fuaye bütünlüğünü bozması nedeniyle cam panellerle kapatılmıştır. Zemin katta cam panellerin arkasına koyulan ışık sistemi ile fuaye alanında renk oyunları sağlanmıştır. Bu sayede sahneye konulan oyunun etkisini arttırmak için fuayede istenilen atmosfer yaratılabilmektedir. Ayrıca fuaye, konserler, sergiler ve konferansların da yapılabildiği bir alana dönüştürülmüştür. Fuayenin salonla birleşen duvarlarında teşhir vitrinleri yer almaktadır. Bu vitrinlerde tiyatronun dekorları, kostümleri veya bunların hazırlanış aşamalarına dair belgeler yer almaktadır. Böylece seyirci sadece sahnedeki oyuna değil, bu oyunun arka planına da tanıklık edebilmektedir. Bu bölümdeki ahşap tavan elemanları sökülerek yerine alçı paneller kullanılmıştır. Salon ile bitişik olan fuaye duvarlarında kullanılan antik taş kaplama korunmuş ancak fuayelerin geri kalan duvarları alçı panellerle kaplanmış ve fuayede hâkim renk beyaza dönüşmüştür. Zemin kat giriş fuayesinde bulunan Elazığ vişne doğal taş döşeme kaplaması korunmuş, mekâna yeni eklenen vestiyer bölümü aynı malzeme ile kaplanmıştır. Geri kalan bölüm için ise Romans bej doğal taş malzeme kullanılmıştır (Yapı Dergisi 2004: 82).

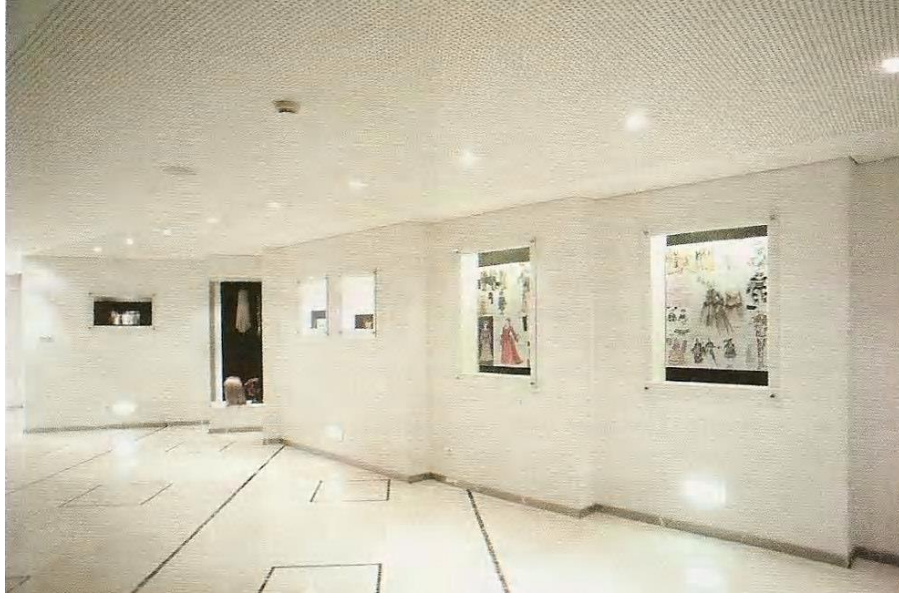

Şekil 105: Ankara Akün Sahnesi Fuayesi (Yapı Dergisi 2004: 78)

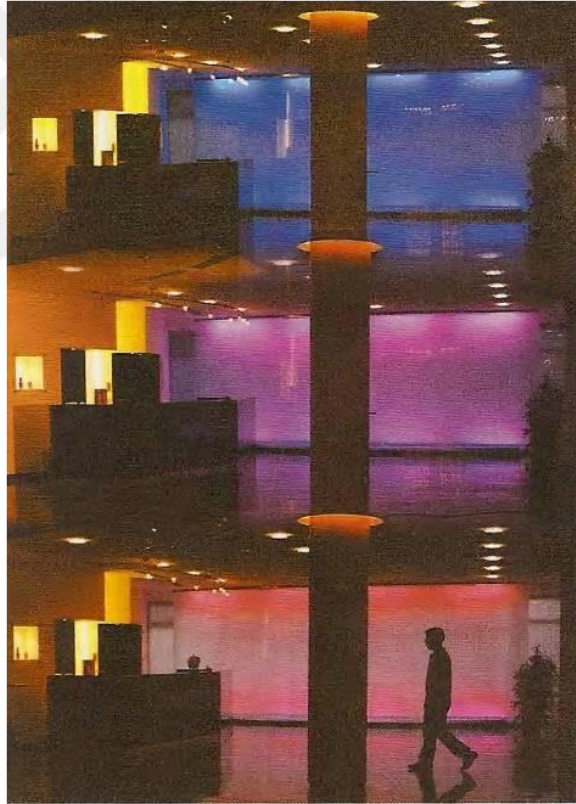

Şekil 106: Ankara Akün Sahnesi Fuayedeki Işık Oyunları (Yapı Dergisi 2004: 78)

Akün Sahnesi'nin salonu tasarlanırken ana fikir, mevcut salonun yatay olarak ikiye bölünerek, eski balkona ihtiyaç halinde yedi sıra daha ekleyip, değişken sahneli bir salon oluşturmaktır. Yeni oluşan tiyatro salonunun altında kalan katta ise değişken sahne için yapılan asansör teknik mahalleri, kulisler, malzeme deposu, vestiyer ve

kantin tasarlanmıştır. Dönüştürülen salonda kat yüksekliği izin vermediği için sahne kulesi yapılamamıştır. Sahnenin 4,5 metre üstünde bir galeri oluşturulmuştur. Salon içerisinde, akustik için ses emici ve ses itici ahşap paneller kullanılmıştır. Oluşturulan yeni sahnenin hem çerçeve sahne hem arena sahne olarak kullanılması planlanmıştır. Yapılan planlama ile sahne dört farklı şekilde kullanılabilir.

- a. Çerçeve sahne (İtalyan sahne- alışlagelmiş perdeli sahne): 554 izleyici
- b. Ön sahne veya orkestra çukuru kullanılan çerçeve sahne: 503 izleyici
- c. Yarım arena sahne: 444 izleyici
- d. Arena sahne: 362 izleyici (Yapı Dergisi 2004: 78).

Salonda balkon bulunmamaktadır. Koltuklar ahşap kolçaklı kırmızı kumaş kaplıdır. Salon zemini halı kaplıdır. Salon basamaklı bir oturma sistemine sahiptir. Salonun iki duvarına yasal iki adet koridor bulunmaktadır. Yapı günümüzde hala aktif olarak kullanılmakta ve Ankara sosyal hayatında önemli yer tutmaktadır.

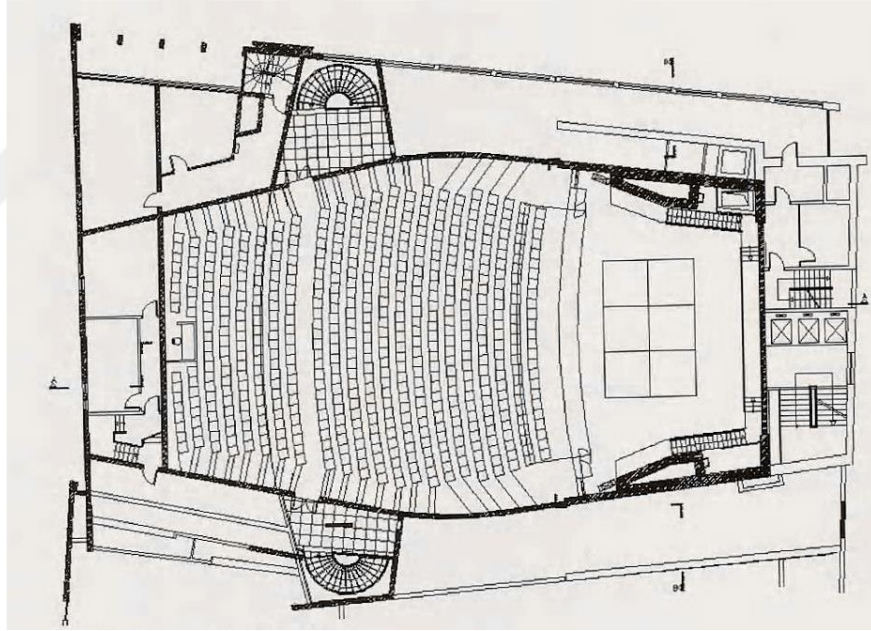

Şekil 107: Ankara Akün Sahnesi Salon Planı (Yapı Dergisi 2004: 81)

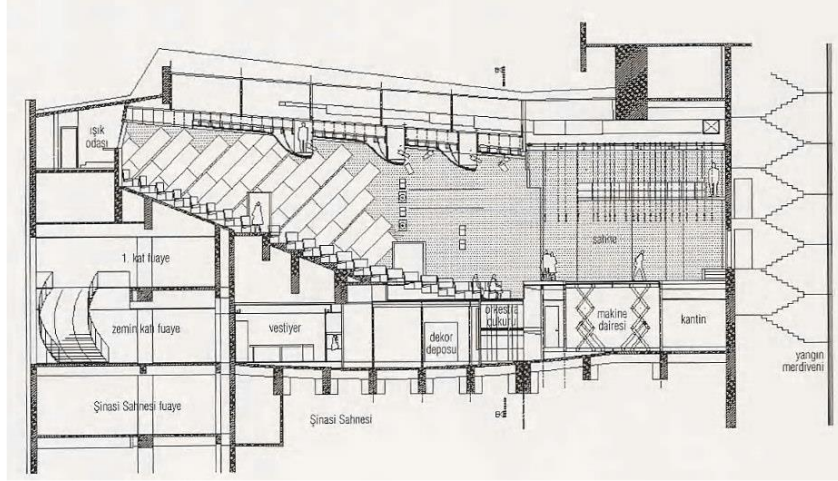

Şekil 108: Ankara Akün Sahnesi Salon Kesiti (Yapı Dergisi 2004: 80)

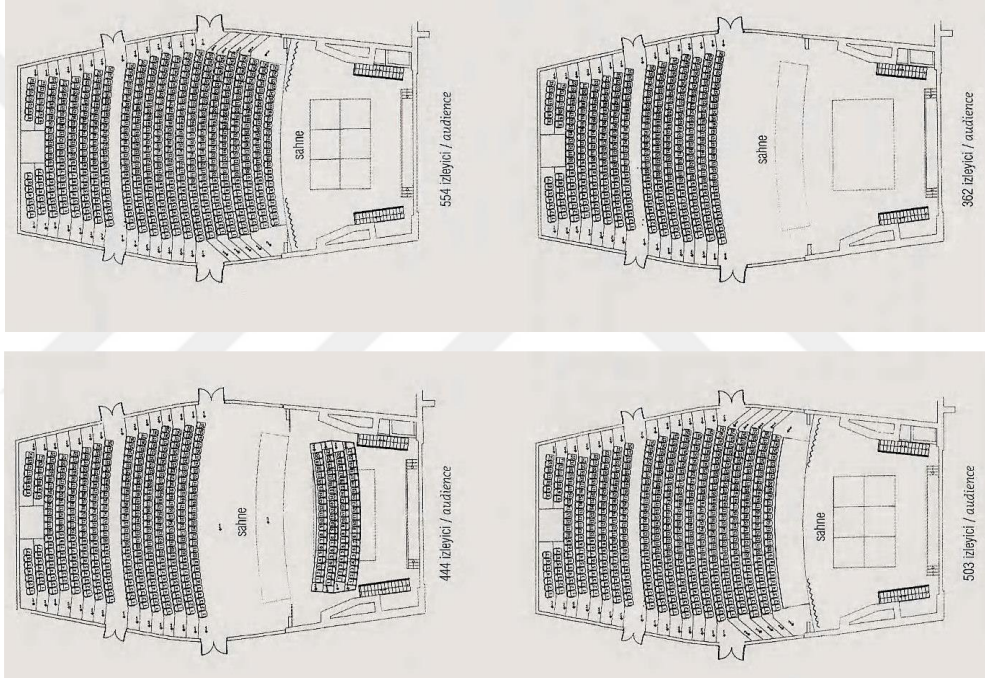

Şekil 109: Ankara Akün Sahnesi Salon Değişken Sahne Düzenleri (Yapı Dergisi 2004: 82)

Akün Sahnesi Joshua Sobol'un "Ghetto" adlı oyunu ile 12 Ocak 2003 yılında açılmıştır (Aysan 2019:88). "Ghetto" Yahudi gettolarda yaşayan insanların hayatta kalma mücadelesini konu alan bir tiyatro oyunudur. Oyun, II. Dünya Savaşı sırasında Nazilerin Yahudilere uyguladığı zulmü anlatmaktadır. Oyun, Lodz Gettosu'nda yaşayan bir grup Yahudi sanatçının tiyatro oyununun yapımında çalışmasını konu almaktadır. Bu sanatçılar, hayatta kalmaya çalışırken aynı zamanda günlük hayatta zorluklarla mücadele edip insanlık değerlerini korumak için mücadele verirler. Oyun, insanların acımasızlığına ve aynı zamanda insanların dayanma gücüne ve dayanışma

ruhuna da odaklanmaktadır. "Ghetto", birçok dilde sahnelenmiş ve birçok ödül kazanmış bir tiyatro klasiği olarak kabul edilmektedir (Birkiye 2015:25-39).



Şekil 110: "Ghetto" oyununa ait görseller (Aysan 2019:88)

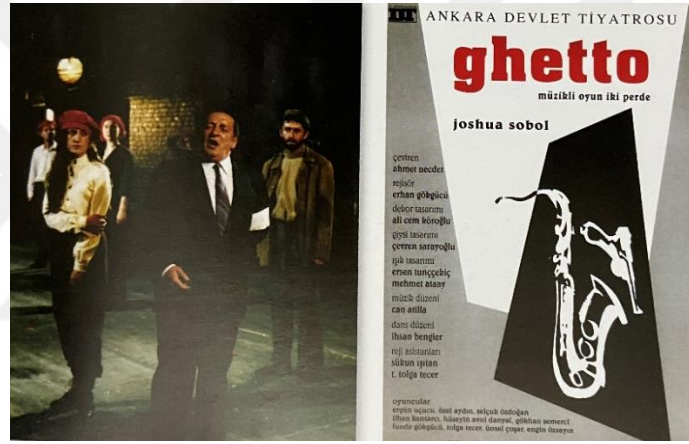

Şekil 111: "Ghetto" oyununa ait görseller (Aysan 2019:89)

3.4.9 İrfan Şahinbaş Atölye Sahnesi



Şekil 112: İrfan Şahinbaş Atölye Sahne Girişi [URL 7]

Ankara Macunköy’de bulunan sahne Devlet Tiyatroları’na ait bir tiyatro kampüsünün içerisinde yer almaktadır. Tiyatro Kampüsü içerisinde İrfan Şahinbaş Atölye Sahnesi, Stüdyo Sahne, Sanat Teknik Müdürlüğü ve Tesisler Şube Müdürlüğü bulunmaktadır. Macunköy Sosyal Tesisi içerisinde ayrıca, tiyatrolara ait dekorların, kostümlerin yapıldığı atölyeler ve oyuncu prova atölyeleri de yer almaktadır. Tiyatro Kampüsü Devlet Tiyatroları Kurumu için 1978-1979 yıllarında Mehmet Yenice tarafından depo, atölye, lojman ve sosyal tesis olarak tasarlanmıştır (ABB Arşivi 2022).

Tiyatro kampüsünde yer alan İrfan Şahinbaş Atölye Sahnesi, 1990 yılında deneysel oyunlar sergilemek amacıyla açılmıştır. Yapının ana giriş kapısından fuaye alanına girilmektedir. Fuaye alanında açık bir vestiyer ile bir masa üzerinde satış yapılan kantin ve vitrinler bulunmaktadır. Fuaye içerisinden paravanla ayrılmış bir kapıdan tiyatro müdürünün odasına girilmektedir (Yılmaz - Şağban 2017:82).

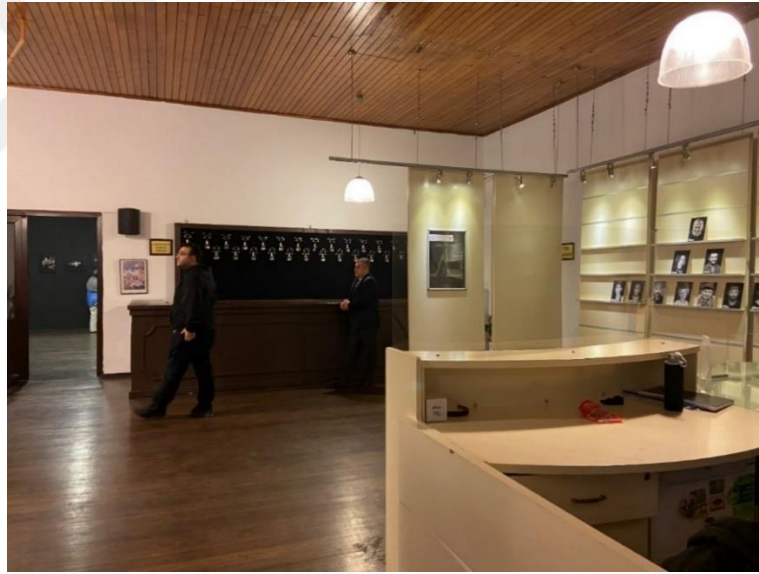

Şekil 113: İrfan Şahinbaş Atölye Sahne Fuaye (Yazar tarafından çekilmiştir 2022)

Fuayeden tiyatro salonuna geçişte ara bir mekân bulunmaktadır. Bu alanda kadın ve erkek tuvaleti yer almaktadır. Ayrıca bu alanda bulunan çelik döner bir merdivenle tiyatronun teknik aksamalarının (ışık, ses vb.) kontrol edildiği bölüme çıkılmaktadır.

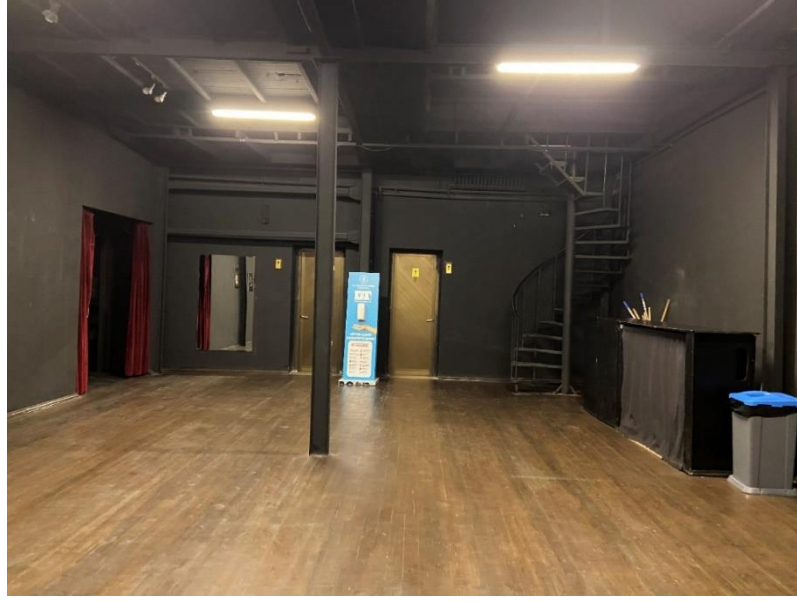

Şekil 114: İrfan Şahinbaş Atölye Sahne Ara Mekân (Yazar tarafından çekilmiştir 2022)

Tiyatro 109 adet koltuğa sahiptir, bu özelliğiyle Ankara’da yer alan en küçük devlet tiyatrosu salonlarından biridir (Yılmaz - Şağban 2017:82). Salon ölçüleri yaklaşık 34 metreye 14 metredir. Koltuklar kırmızı kumaş kaplıdır. Çelik konstrüksiyonla yapılmış oturma alanı üç bölümden altı sıradan oluşmaktadır. Her bölümde 36 adet koltuk yer almaktadır. Salon duvarları siyah kumaş kaplama, zemin döşemesi ahşap kaplamadır. Tavanda çelik konstrüksiyonla oluşturulmuş ses ve ışık aksamları bulunmaktadır.



Şekil 115: İrfan Şahinbaş Atölye Sahne Salon (Yazar tarafından çekilmiştir 2022)

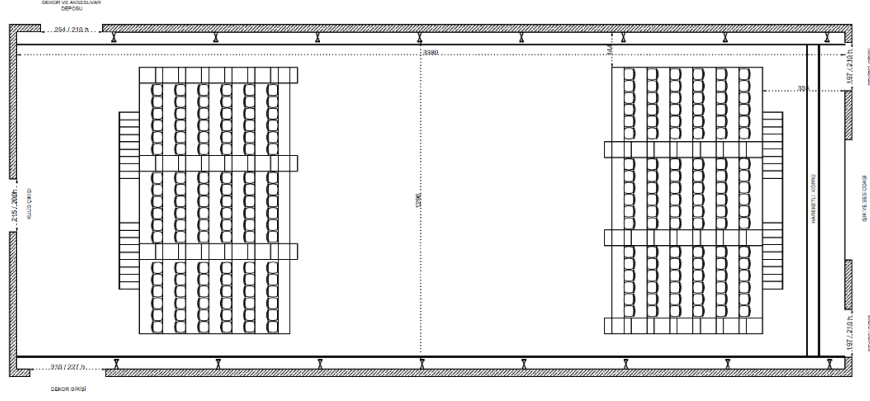

Şekil 116: İrfan Şahinbaş Atölye Sahnesi Planı [URL 9]

Bu sahnede sergilenen ilk oyun "Mezarsız Ölüler" dir (Aysan 2019:62). "Mezarsız Ölüler" (Les Morts sans Sépulture), Fransız yazar ve filozof Jean-Paul Sartre tarafından 1945 yılında yazılmış bir tiyatro oyunudur. Oyun, İspanya İç Savaşı sırasında General Franco'nun faşist rejimine karşı savaşan komünist direnişçilerin hayatını anlatır. Oyun, Direnişçi kadın Eva ve hapishane müdürü Hernandez arasındaki ilişkiyi konu alır. Hernandez, Franco rejimi tarafından tutuklanmış ve cezaevine konulmuş olan direnişçileri sorgulamakta ve öldürmektedir. Eva da bu cezaevinde tutuklu olan direnişçilerden biridir ve kendisi de sorgulanmaktadır. Oyun, insan hakları, özgürlük, vicdan, ahlak ve insanlık değerlerini ele alır. Sartre, "Mezarsız Ölüler"de insanın özgürlüğüne vurgu yapmaktadır. Oyun, yazarın felsefi görüşlerinin ve politik duruşunun izlerini taşımaktadır. Sartre, oyunuyla insanın varoluşsal krizlerini, ahlaki sorunlarını ve insanların özgürlüğü ile sorumluluğu arasındaki bağlantıları sorgulamaktadır (Gezek 2016).



Şekil 117: “Mezarsız Ölüler” oyununa ait görseller (Aysan 2019:62)

3.4.10 Stüdyo Sahnesi



Şekil 118: Stüdyo Sahne Görünüş (Yılmaz - Şağban 2017:86)

Macunköy Sosyal Tesisi Tiyatro Kampüsü içerisinde yer alan salon ilk olarak prova salonu ve depo olarak kullanılırken yeniden düzenlenerek tiyatro salonuna çevrilmiştir. Mevcut hali 4 Ocak 2008 yılında açılmıştır (Yılmaz - Şağban 2017:86). Yapının dış cephesi sıva ve boyalıdır. Cepheleri görsel olarak hareketlendirmek için köşelerde ve kat silmelerinde ahşap öğeler kullanılmıştır.

Stüdyo Sahne'nin ana girişi iki adet kütleli birbirine bağlayan tünelde bulunmaktadır. Giriş kapısının sol tarafında kalan kütlede bir bekleme alanı, içerisinde oturma alanının da olduğu kantin ve prova salonları bulunmaktadır. Ana giriş kapısı giriş holüne açılmaktadır bu alandan birkaç basamakla tiyatro salonunun fuaye bölümüne erişilmektedir. Fuaye içerisinde açık bir vestiyer bulunmaktadır. Fuaye mekânının tavanı alçı kaplama, duvarlar beyaz boyalı ve zemin kaplaması ahşaptır.



Şekil 119: Stüdyo Sahne Giriş [URL 9]

Fuayeden tiyatro salonuna geçişte bulunan ara mekândan çelik bir merdivenle tiyatronun teknik aksamlarının (ışık, ses vb.) kontrol edildiği bölüme çıkılmaktadır. Burada, duvarlar siyah kumaş ile kaplamadır. Zemin ise, ahşap kaplamadır.



Şekil 120: Stüdyo Sahne Fuaye (Yazar tarafından çekilmiştir 2022)



Şekil 121: Stüdyo Sahne Ara Mekân (Yazar tarafından çekilmiştir 2022)

Tiyatro, oyun türüne göre biçimlendirilen esnek sahne tipine ve oturma planına sahiptir. Salon ölçüsü yaklaşık 25 metreye 14 metre, sahne ölçüleri ise yaklaşık 14 metreye 8 metredir. Günümüzde seyirci bölümünde çelik konstrüksiyondan yapılmış, basamaklı bir oturma alanı mevcuttur. Altı sıradan oluşan oturma alanı üç bölümden oluşmaktadır. Her bölümde 36 koltuk bulunmaktadır. Salon duvarları siyah kumaş

kaplama, zemin ise ahşap kaplamadır. Tavan bölümünde, çelik konstrüksiyondan oluşan ses ve ışık aksamları bulunmaktadır.



Şekil 122: Stüdyo Sahne Salon (Yazar tarafından çekilmiştir 2022)

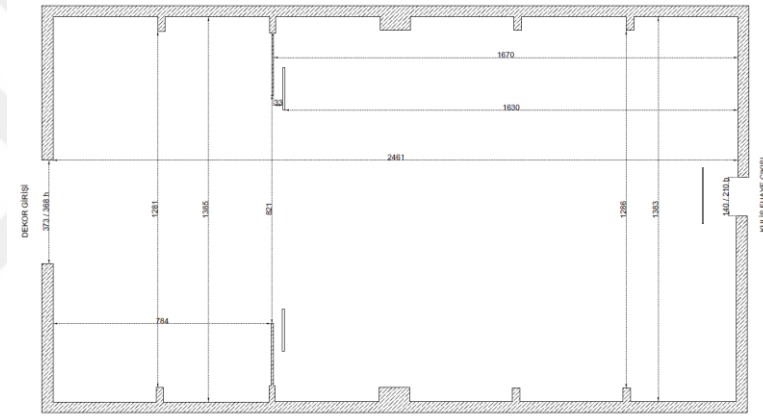

Şekil 123: Stüdyo Sahne Planı [URL 9]

Stüdyo sahnesi “Bir Deli’nin Hatıra Defteri” adlı oyunla açılmıştır (Aysan 2019:108). Nikolay Gogol tarafında yazılan oyun, akıl hastanesinde kalan bir adamın hatıra defteri üzerinden anlattığı hayat hikâyesini konu alır. Oyun, Rus toplumunun ve devletin çeşitli yönlerini eleştiren bir türdedir. “Bir Deli’nin Hatıra Defteri” bireysel özgürlük, toplumsal baskı, ahlaki çöküntü ve insanlık değerleri gibi konulara değinmektedir. Eser Gogol'un diğer eserleri gibi, gerçeklik ve gerçeküstüçülük arasındaki sınırları zorlamaktadır. Oyundaki karakterler ve olaylar, gerçeküstü ve tuhaf bir atmosfer yaratır. Oyun aynı zamanda, halk arasında yaygın olan büyü, hurafe ve sahte bilim gibi konulara da göndermeler yapmaktadır (Öngen 2019:6-19).

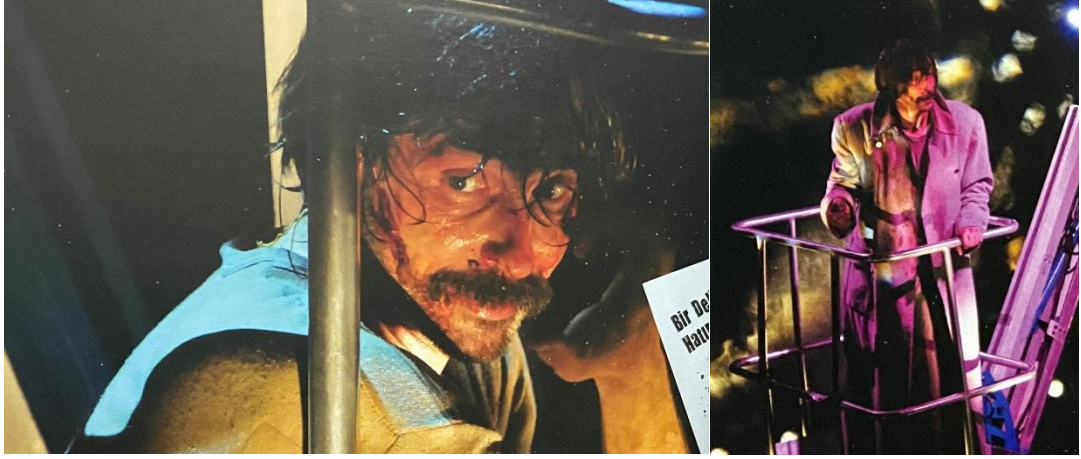

Şekil 124: “Bir Deli’nin Hatıra Defteri” oyununa ait görseller (Aysan 2019:108)

3.4.11 75. Yıl Sahnesi



Şekil 125: 75. Yıl Sahne Girişi (Yazar tarafından çekilmiştir 2022)

Mithatpaşa Caddesi üzerinde bulunan tiyatro 13 Ekim 2009 yılında açılmıştır (Yılmaz - Şağban 2017:89). 10 katlı bir yapının zemin katında bulunan salona yan cepheden girilmektedir. Giriş üzerinde tonoz saçaklı bir pergola bulunmaktadır. Salonun yer aldığı yapının zemin katında Kültür Bakanlığı'na bağlı geleneksel el sanatları mağazası yer almaktadır. Giriş holünden merdivenlerle bir kat aşağıya inildiğinde küçük bir kantin ve vestiyer biriminin yer aldığı fuayeye ulaşılmaktadır. Fuayeden açılan iki kapı yardımıyla salona girilmektedir. Fuaye tavanı alçı panellerle kaplıdır. Zemin mermer kaplama, duvarlar ise yarıya kadar ahşap kaplama ve üst yarısı boyalıdır.



Şekil 126: 75. Yıl Sahne Fuaye [URL 12]

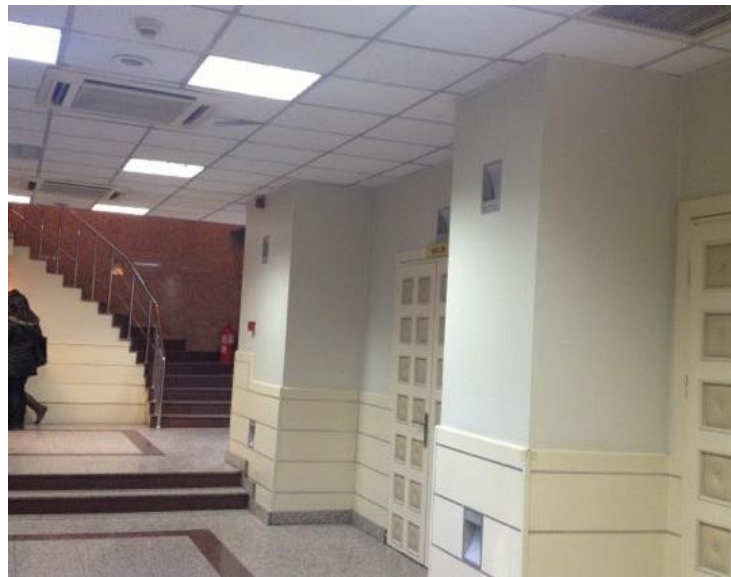

Şekil 127: 75. Yıl Sahne Fuaye [URL 13]

Tiyatro salonu iki kattan oluşmaktadır. Ana salon ve balkon olmak üzere 485 koltuk kapasitesine sahip, dikdörtgen planlıdır. Koltuk sıralarının sağ ve sol kenarlarında seyirci koridorları yer almaktadır. Salon duvarları ahşap kaplama ve boyalıdır. Tavan alçı panellerle kaplanmış, zemin ise halı kaplıdır.

Klasik çerçeve sahne tipine sahiptir. Sahne önünde birkaç basamakla yükseltilmiş apron bölümü bulunmaktadır. Seyirci bağlantı çizgisi hafif yay şeklindedir. Sahne tesisat bölümü balkon katının üstünde yer almaktadır. Küçük bir sahneye sahip olmasından dolayı genellikle az oyuncusu olan oyunlar bu salonda oynanmaktadır. Ancak, 2022-2023 sezonunda salonda temsil verilmemektedir.



Şekil 128: 75. Yıl Sahne [URL 14]



Şekil 129: 75. Yıl Sahne [URL 14]

75. Yıl Sahnesi ilk olarak Ulviye Karaca'nın yazdığı ve bir kukla oyunu olan “Kırmızı Başlıklı Kız” adlı çocuk oyunu ile açılmıştır (Aysan 2019:120).

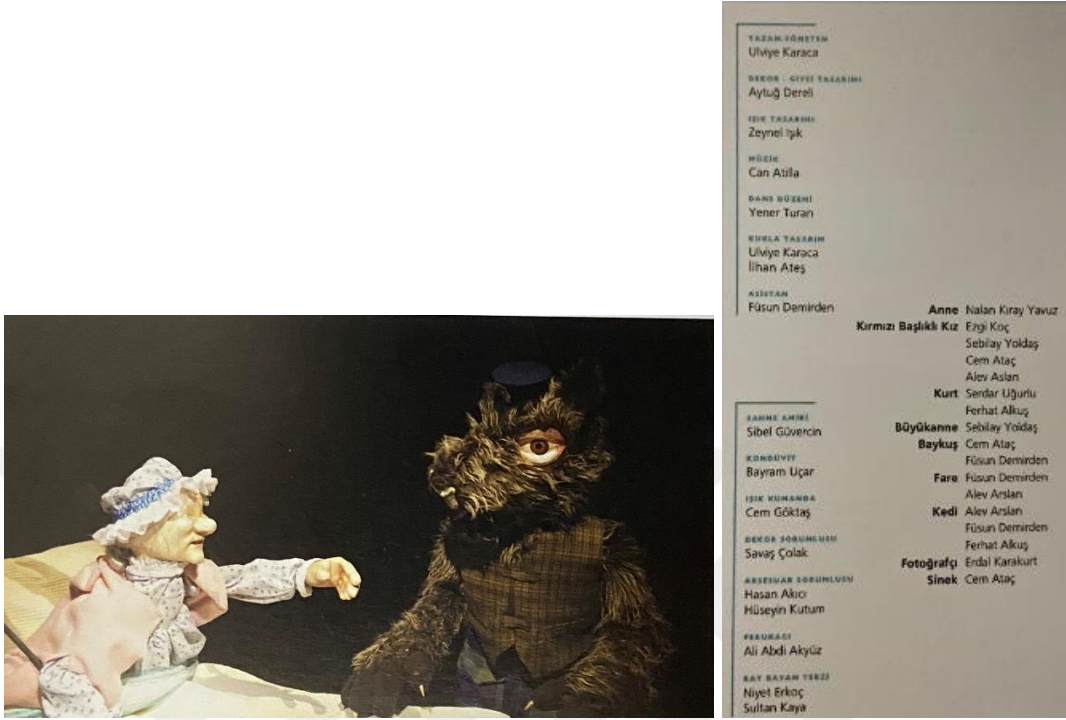

Şekil 130: “Kırmızı Başlıklı Kız” oyununa ait görseller (Aysan 2019:120)

3.4.12 Ziraat Sahnesi



Şekil 131: Ziraat Sahne Ön Cephe (Yazar tarafından çekilmiştir 2022)

Ziraat Sahnesi, Kızılay Semti Mithatpaşa Caddesi üzerinde yer almaktadır. Oldukça merkezi bir konumdadır. Yapı 1975 yılında inşa edilmiştir. Altı katlı bir apartmanın zemin ve bodrum katlarında yer almaktadır. Yapının diğer katlarında çeşitli ofisler bulunmaktadır. Ziraat Bankası'na ait sinemanın 2015 yılında tiyatroya dönüştürülmesiyle oluşturulmuş bir sahnedir.

Yapıya ana cadde üzerinden girilmektedir. Giriş holünden bir kat aşağıya inerek küçük bir fuayeye ulaşılmaktadır. Yenilenmiş bir fuaye alanı olan bu alanda bir iki basamakla inilen bir vestiyer alanı, sergi panoları ve kantin bulunmaktadır. Bekleme alanı küçüktür. Fuaye alanından bir kat aşağıda sahne girişleri yer almaktadır. Sinemadan dönüştürülen mekânın iki katına yerleştirilen fuayede kat yüksekliği alçaktır. Fuayenin duvar ve tavanı düz sıva ve boyalıdır. Zemin ise mermer kaplamadır.



Şekil 132: Ziraat Sahne Fuaye [URL 15]



Şekil 133: Ziraat Sahne Fuaye [URL 16]

Fuayenin alt katında yer alan salona tek bir giriş kapısı bulunmaktadır. Balkona fuayeden çıkılan merdivenle ulaşılmaktadır. Seyirci alanı ise, ana salon ve balkon olmak üzere iki kattan oluşmaktadır. Sinema salonundan dönüştürülen tiyatro salonunda seyirci koltuklarının kademelendirilmesi yeterli değildir. Salon 198 adet koltuk sayısına sahip, dikdörtgen planlı bir tiyatro salonudur (Yılmaz - Şağban 2017:88). Salon duvarları ahşap akustik panellerle ve kumaş panellerle kaplıdır.

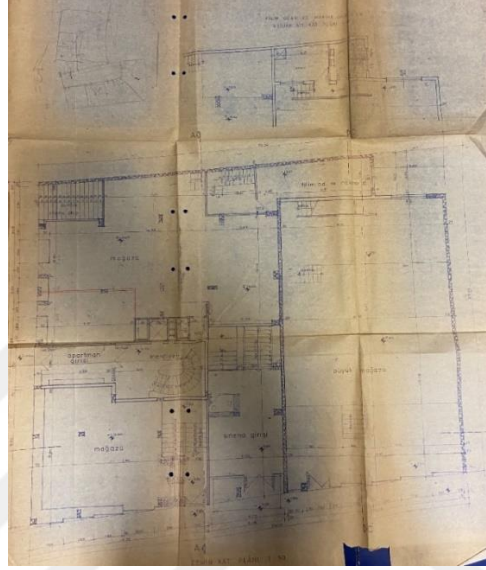

Şekil 134: Ziraat Sahne Apartman Planı (ABB Arşivi 2022)

Sahne tipi klasik çerçeve sahnedir. Sahne önünde apron bölümü bulunmamaktadır. Seyirci bağlantı çizgisi düzdür. Kulis girişleri sahne arkasından yapılmaktadır. Küçük bir sahneye sahip olan tiyatro günümüzde çoğunlukla çocuk oyunları için kullanılmaktadır.



Şekil 135: Ziraat Sahnesi [URL 17]



Şekil 136: Ziraat Sahnesi [URL 17]

Sahne 22 Ekim 2015'te Güner Sümer'in yazdığı "Hüzzam" adlı oyunla açılmıştır (Aysan 2019:134). "Hüzzam" Oyunu, 20. yüzyılın başlarında İstanbul'da bir konak hikayesini anlatır. Ailenin babası, bir müzisyen ve ud sanatçısıdır ve ailesinin geçimini sağlamak için farklı müzik gruplarına katılarak çalışmaktadır. Ancak ailenin maddi durumu kötüdür ve müzisyen baba, ailesini geçindirmek için çeşitli zorluklarla karşı karşıya kalır. Oyun, ailenin farklı üyelerinin yaşadığı sıkıntıları, zorlukları ve umutlarını anlatır. Hüzzam'ın, oyunun adı olarak seçilmesinin nedeni oyun boyunca müzik, özellikle de udi müziği, önemli bir rol oynamaktadır. Hüzzam, Arap müziğinde kullanılan bir makamdır ve müzik, oyunda karakterlerin yaşadığı duyguları yansıtmak için kullanılmaktadır. Oyun, aile bağları, kültürel kimlik ve sınıfsal eşitsizlik gibi konuları işleyerek seyircileri düşündürmektedir (Teker 2018).



Şekil 137: "Hüzzam" oyununa ait görseller (Aysan 2019:134)

3.4.13 CerModern Sahnesi



Şekil 138: CerModern Görünüş [URL 18]

CerModern yapısı, Cer Atölyeleri'nin dönüştürüldüğü yerleşke içerisinde yer almaktadır. Yapı Ankara'nın önemli bulvarlarından Celal Bayar, Atatürk ve Talat Paşa bulvarları arasında bulunmaktadır (Eyce 2011: 83).

Sezer'in Yüksek Lisans Tezi'ndeki tanıma göre:

“Cer kelimesi; çekme ve sürükleyerek götürme anlamına gelmekle birlikte Cer Atölyesi, çeken (lokomotif) ve çekilen (vagon) araçların bakım ve onarımlarının birlikte yapıldığı yer anlamındadır” (Sezer 2013:77)

Cer Atölyeleri'nin ilk inşası hakkında iki farklı görüş yer almaktadır. Bu görüşlerden biri Cer Atölyeleri'ni CerModern'e dönüşümünü gerçekleştiren Uygur Mimarlık ofisinin kurucu mimarı Semra Uygur'a aittir. Bu görüşe göre Cumhuriyet'in ilk yıllarında demir yollarının geliştirilmesi politikasıyla 1926 yılında inşa edildiği düşünülmektedir. Cumhuriyet'in ilanından hemen sonra yapılması bu yapıların tarihsel önemini artırmaktadır (Uygur 2013, aktaran Sezer 2013:78).



Şekil 139: Cer Atölyeleri (Uygur Mimarlık Arşivi, aktaran Sezer 2013:78)

Sezer'in Yüksek Lisans Tezi'nde yer alan ikinci görüş ise Türkiye Cumhuriyeti Devlet Demiryolları Basın Müşavirliği'nde görev yapan, Kardelen Dergisi Demiryolu Tarihi Yazarı İbrahim Kekeç'e ait olan görüştür. Bu görüşe göre ise Alman mimarların projesini çizdiği Cer Atölyeleri'nin Cumhuriyet'in ilanından önce 1892 yılında yapıldığı düşünülmektedir. Atölyeler Osmanlı Dönemi'nde inşa edilen Anadolu-Bağdat Hattı kapsamında, bu hattı kullanan tren ve vagonların tamirinden doğan ihtiyaç ile oluşturulmuştur (Kekeç 2013, aktaran Sezer 2013:78).

İlk olarak inşa edilen üç adet atölye yapısı, betonarme kolonlar üzerine oturtulmuş çelik strüktürlü beşik çatıdan oluşmaktadır. Kolonlar arası duvar malzemesi taştır. Bu üç yapıya göre daha geç dönemde inşa edilen hangar binası da bu yapılar gibi betonarme kolon, taş duvar ve çelik strüktürlü çatıdan oluşmaktadır. Atölyelerde dönemin tipik endüstri yapılarının özelliğini taşıyan geniş açıklıklar, güneş ışığını içeriye daha fazla alabilmek için çatı açıklıkları ve yüksek geniş pencereler bulunmaktadır (Sezer 2013:82).

Yapıların tümü tek katlıdır. Duvar kalınlıkları 50 cm, kolonlar ise 80x80 cm kesite sahiptir. Cephe uzunlukları 12,40 ile 93,40 m arasında değişiklik göstermektedir. Birlikte inşa edilen üç yapının çatı makas yükseklikleri ve ölçüleri benzer özellikte iken sonradan eklenen hangar yapısının çatı yüksekliği diğer üç yapıdan daha yüksek, makas genişliği ise daha azdır (Torunbalcı vd. 2022:338).



Şekil 140: Çelik Çatı Strüktürü [URL 18]

Cer Atölyeleri mimarisi, yapılış amacı ve inşa edildiği dönemi ile bugün Endüstri Mirası niteliği kazanmıştır. Cer Atölyesi olarak demir yollarının kullandığı bu yapıların 1995 yılında Ankara Çağdaş Sanatlar Merkezi ve Güzel Sanatlar Galerisi olarak yeniden işlevlendirilmesine karar verilmiştir. Bu amaçla Semra ve Özcan Uygur tarafından yeniden işlevlendirme projesi hazırlanmıştır. 2010 yılında yapının inşası bitmiş ve CerModern Modern Sanatlar Müzesi olarak kullanılmaya başlanmıştır (Eyce 2011:85).



Şekil 141: CerModern Kuşbakışı Görünüş [URL 19]

Restorasyondan önce hangar yapıları atıl durumdadır. Atölyelerin boyutları ve mekânsal özellikleri, tasarlanan galerilerle örtüştüğü için atölyeler ve hangar yapısı aslına uygun olarak restore edilmiştir. Ancak çok amaçlı salonlar, müze mağaza, kafeterya, küçük galeriler ve servis alanları gibi ek mekânlar için yeterli mahal yoktur. Bu ihtiyacı karşılamak için atölyelere bağlantılı olacak biçimde çağdaş bir bina eklenmiştir. Yapıların özgün kat sayısı korunmuş ve tek katlı olarak restore edilmiştir. Ancak sonradan eklenen yapıya idari birimler için bodrum kat yapılmıştır. Ek bina ile ortadaki açık alan çevrelenmiş ve bir avlu oluşumunu sağlamıştır (Url 18).



Şekil 142: CerModern Avlu [URL 18]

Proje tasarlanırken oluşturulan fikir yapının tren ve tren yolu ile ilişkisini devam ettirmek yönündedir. Bu amaçla tarihi yapılar ile yeni eklenen yapının cephesi şeffaf bir duvarla sarılmıştır. Proje mimarlarının aktarımına göre bu şeffaf duvar yaralı yapıyı saran bir rulo sargıyı temsil etmektedir. Bu şeffaf duvar sayesinde yapı içerisinden aktif olan tren güzergâhının görünmesi sağlanmıştır. Ayrıca avluda yer alan demiryolu rayları korunmuş ve araları traversleri çağrıştıran ahşap malzeme ile doldurulmuştur. Yapının ana girişi bu avluya açılan yeni ek yapıdan sağlanmaktadır. Avlu kotundan girildiğinde zemin katta giriş holü, müze dükkân ve kafeteryanın yanı sıra atölyelerden dönüştürülmüş ana teşhir salonları yer almaktadır. Yeni ek yapının bodrum katında ise galeriler, oditoryum, atölyeler ve teknik mekanlar bulunmaktadır (Url 18).

Yapılarda erişiminin ve bütünlüğün sağlanması için, dış yığma duvarlar ve sonradan eklenen hangar yapısını atölyelerden ayıran bölücü duvarlar hariç, tüm iç duvarlar kaldırılmıştır. Ancak bu durumda yapıların yanal yükleri karşılayamama riski ortaya çıktığı için gerekli görüldüğü yerlerde çelik I kirişler ve çelik çaprazlar kullanılmıştır. Restorasyon aşamasında çatı makasları korozyon nedeniyle tümüyle yenilenmiştir. Kolon kesitleri 120x120 cm'ye çıkarılarak güçlendirilmiştir. Yeni ek yapının ana taşıyıcı sistemi betonarme karkas sistemi olup, çatı ve kat konsollarında 20 cm çapında çelik taşıyıcı kolonlar kullanılmıştır (Torunbalcı vd. 2022:340-343).

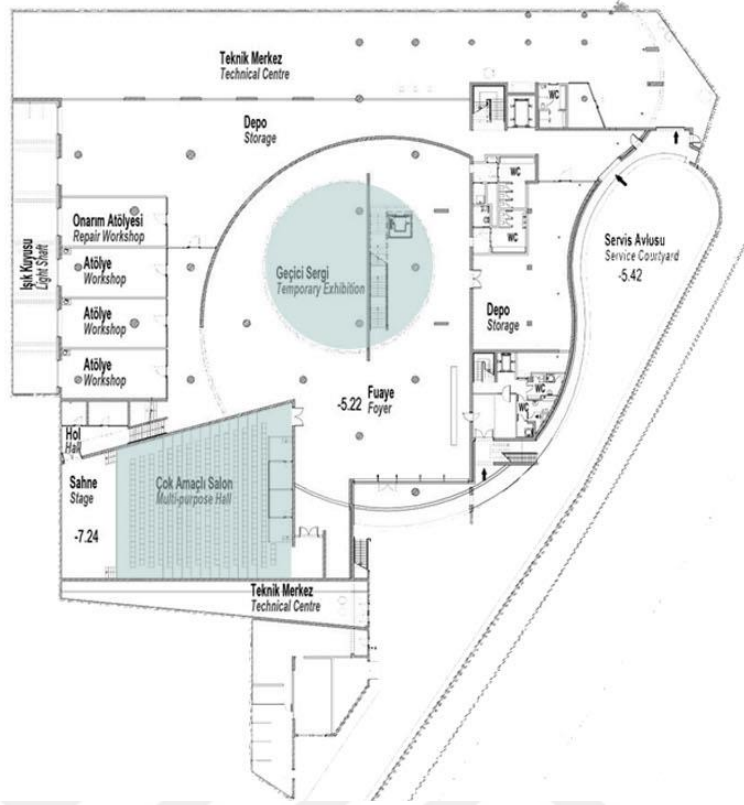

Şekil 143: CerModern Bodrum Kat Planı [URL 20]

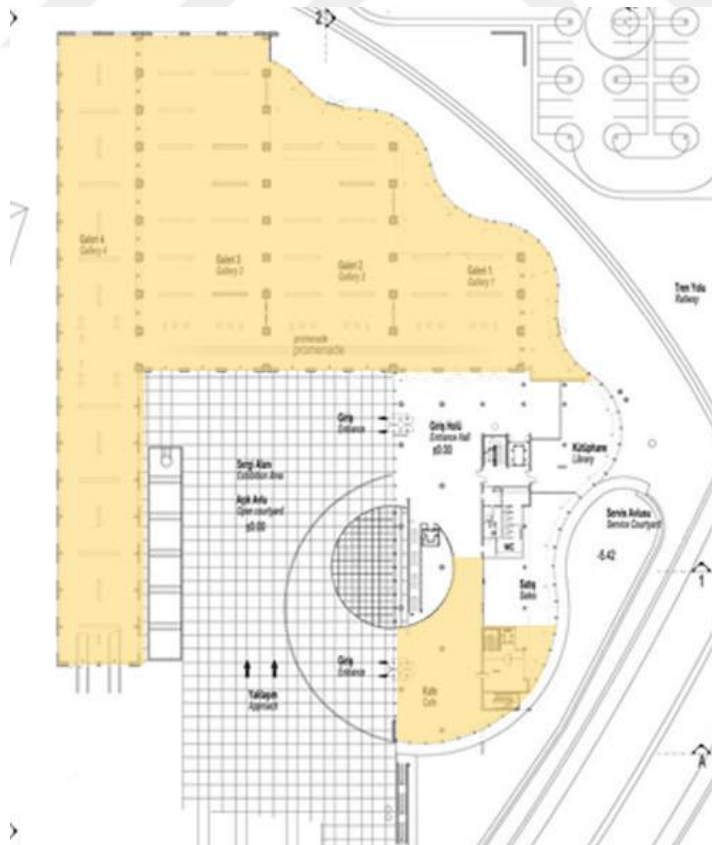

Şekil 144: CerModern Zemin Kat Planı [URL 20]



Şekil 145: CerModern Kesit [URL 18]

CerModern içerisinde yer alan çok amaçlı salon 11 Ekim 2019 tarihinde Devlet Tiyatrosu sahnesi olarak kullanılmaya başlanmıştır. Salona bodrum katta bulunan geniş fuayeden girilmektedir. Fuaye alanı yaklaşık 600 m²'dir (Url 22). Fuaye alanında geçici sergi alanı bulunmaktadır. Salona girişler iki ayrı kapıdan sağlanmaktadır, bu kapılar oturma sıralarının sağında ve solunda yer alan koridorlara açılmaktadır. Salon seyirci koltukları kademeli biçimde oluşturulmuştur. Salon 370 koltuk sayısına sahiptir (Url 22). Salon tipi, yelpaze plan tipine yakındır. *Salon koltukları kırmızı kumaş kaplıdır. Salon duvarları ahşap ve kumaş panellerle kaplıdır. Zemin ahşap kaplamadır.*

Salonun sahne tipi klasik çerçeve sahnedir. Sahne önünde küçük apron bölümü bulunmaktadır. Sahne salondan birkaç basamak yukarıda yer almaktadır. Seyirci bağlantı çizgisi düzdür. Sahne duvarları ahşap panellerle kaplıdır. Kulis girişleri sahnenin sağ tarafında bulunmaktadır.



Şekil 146: CerModern Tiyatro Salonu [URL 21]



Şekil 147: CerModern Tiyatro Salonu [URL 22]

3.4.14 Cüneyt Gökçer Sahnesi



Şekil 148: Cüneyt Gökçer Sahnesi (Yazar tarafından çekilmiştir 2022)

Cüneyt Gökçer Sahnesi Ankara Çayyolu semtinde yer almaktadır. Boyut olarak, Ankara’da bulunan en büyük tiyatro yapılarından biridir. Yapının cepheleri günümüzde yoğun olarak kullanılan alüminyum ve cam giydirme cephe ile tasarlanmıştır. Yapı, kendine ait büyük bir parsel içerisine yerleşmiştir. Yine, kendine ait geniş bir açık otoparkı bulunmaktadır.



Şekil 149: Cüneyt Gökçer Sahnesi Maketi (Yazar tarafından çekilmiştir 2022)

Yapının ana girişi bilet gişesinin bulunduğu bölüme açılmaktadır. Bu mekândan geniş bir ana fuayeye girilmektedir. Fuayede oynanan oyunlarla ilgili resimler, dekorlar ve bilgiler sergilenmektedir. Ana fuayenin ortasında ana salon, danışma ve tuvaletler ile idari birimler yer almaktadır. Fuayede aynı zamanda balkon katına çıkılan merdivenler bulunmaktadır. Burada da bir fuaye bulunmakta ve bu fuayeden iki koldan balkon bölümüne erişilmektedir.



Şekil 150: Cüneyt Gökçer Sahnesi Giriş Holü - Fuaye Bağlantısı (Yazar tarafından çekilmiştir 2022)

Ana salon ve balkon olmak üzere, tiyatro salonu iki katlıdır. Salon girişleri ana fuayeden, balkon girişleri ise üst fuayeden, iki ayrı kapıdan sağlanmakta, bu kapılar oturma sıralarının sağında ve solunda olan koridorlara açılmaktadır. Salon seyirci koltukları kademeli biçimde oluşturulmuştur. İki katlı salon 531 seyirci kapasitesine sahiptir (Yılmaz - Şağban 2017:81). Salon tipi at nalı plan tipine yakındır. Koltuklar yeşil kumaş kaplıdır. Salon duvarlarının bir bölümü ahşap panellerle kaplıdır. Duvarların bazı bölümlerinde ahşap dekoratif elemanlar kullanılmıştır. Zemin, gri renkli halı kaplamadır.



Şekil 151: Cüneyt Gökçer Sahnesi (Yazar tarafından çekilmiştir 2022)

Salonun sahne tipi klasik çerçeve sahnedir. Sahne önünde apron bölümü bulunmaktadır. Seyirci bağlantı çizgisi yay şeklindedir. Sahne duvarları kumaş panellerle kaplıdır. Sahne ölçüleri yaklaşık 20 metreye 19 metredir. Kulis girişleri sahnenin sağ tarafında bulunmaktadır. Sahnenin sol tarafında ise yan sahne bulunmaktadır. Sahne üzerinde sofita kulesi yer almaktadır. Sofita kulesinin yüksekliği 2 metredir. Balkon katının üstünde tesisat kontrol odası yer almaktadır.



Şekil 152: Cüneyt Gökçer Sahnesi (Yazar tarafından çekilmiştir 2022)

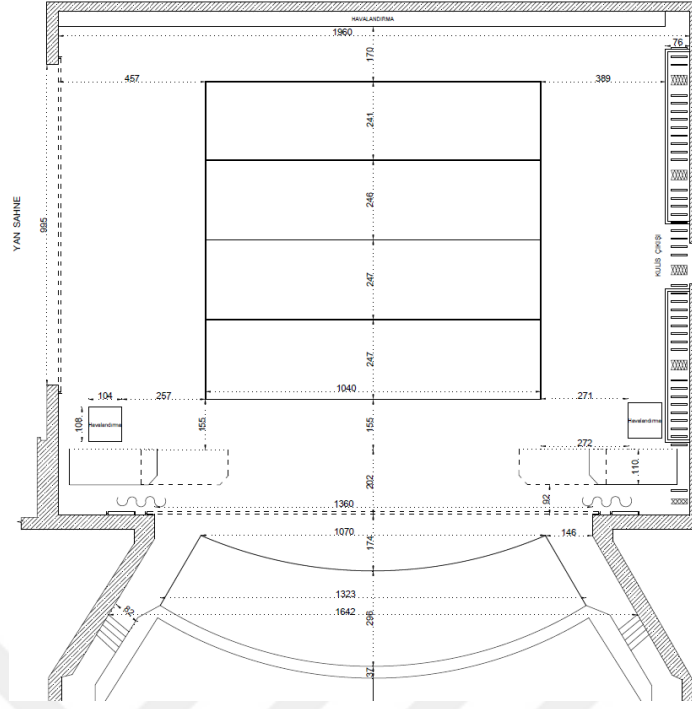

Şekil 153: Cüneyt Gökçer Sahne Planı [URL 9]

11 Nisan 2006 yılında “El Ele” aldı oyunla açılmıştır (Aysan 2019:98).



Şekil 154: “El Ele” oyunundan bir sahne (Aysan 2019:98)

3.4.15 Pursaklar Sahnesi



Şekil 155: Selçuklu Kültür ve Kongre Merkezi Pursaklar Sahne Giriş Cephesi (Yazar tarafından çekilmiştir 2022)

Pursaklar Saray Mahallesi’nde yer alan tiyatro salonu, 12 Ekim 2021 yılında Sönmez Atasoy’un yazdığı “Bizim Yunus” oyunuyla açılmıştır. Pursaklar Belediyesi’ne ait Selçuklu Kültür ve Kongre Merkezi’nde bulunmaktadır. Yapının kendine ait bir bahçesi ve açık otoparkı bulunmaktadır. Yapıya Fatih Sultan Mehmet Caddesi’ne bakan ön cephesinden girilmektedir. Yapının açık otoparkına Mavi Tuna Sokak’tan erişilmektedir.

Yapıda giriş holü yer almamaktadır. Ön cephedeki ana girişten doğrudan fuayeye girilmektedir. Üst katta ve zemin katta iki adet fuaye bulunmaktadır. Zemin kat fuaye alanında bilet gişesi, açık bir kantin, danışma, sergi alanları, erkeklere ait tuvalet ve mescit yer almaktadır. Fuayeden tiyatro salonuna doğrudan ulaşılmaktadır. Ayrıca idari mekânlar, zemin kat fuayede yer almaktadır. Yapıda fuayeye bakan bir galeri boşluğu vardır. Birinci katta bulunan fuayeden tiyatro salonunun balkon bölümüne erişilmektedir. Birinci kat fuayede kadın tuvaleti ve mescidi bulunmaktadır. Yapıda asansör yer almaktadır. Fuayede yangın çıkışları vardır. Çağdaş malzemeler kullanılan fuayede tavanlar alçı levhalarla kaplıdır. Duvarlar düz sıva ve boyalıdır. Zemin malzemesi granit kaplamadır.

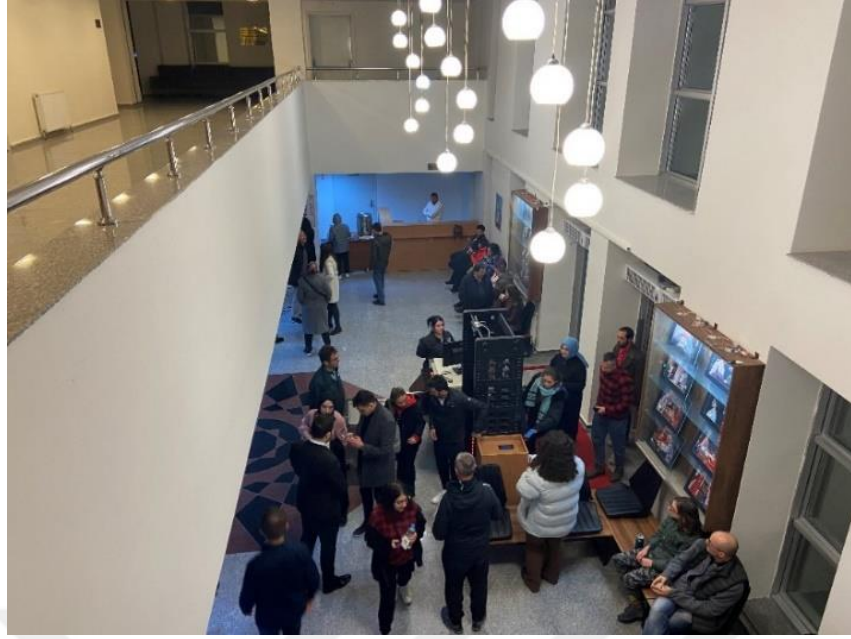

Şekil 156: Porsaklar Sahnesi Fuayesi (Yazar tarafından çekilmiştir 2022)

Tiyatro salonu ana salon ve balkon olmak üzere iki katlı seyirci alanından oluşmaktadır. Tiyatro salonunun, zemin kat fuayeden sağlanan iki adet giriş kapısı bulunmaktadır. Bu kapılar koltuk sıralarının iki kenarındaki koridorlara açılmaktadır. Üst kattaki fuayeden de benzer biçimde balkon sıralarına erişilmektedir. Ana salon ve balkonda toplam 679 koltuk bulunmaktadır. Seyirci koltukları basamaklar üzerine kademeli olarak yerleştirilmiştir. Salon koltukları kırmızı renkli kumaş kaplı, katlanır biçimdedir. Koltuk kapasitesi ve sahne boyutlarıyla Ankara’da bulunan en büyük sahnedir. Yelpaze plan tipine yakın bir plan tipine sahiptir. Salon tavanı alçı levha, duvarları açık kahve rengi ahşap akustik paneller, zemin ise bej rengi halı ile kaplıdır.

Seyir alanından birkaç basamakla ayrılmış oyun alanı klasik çerçeve sahne tipine sahiptir. Sahne önünde küçük bir apron bölümü bulunmaktadır. Yay şeklinde seyirci bağlantı çizgisine sahiptir. Kulis mekânları sahne arkasında yer almaktadır. Balkon katının üstünde tesisat bölümü yer almaktadır.



Şekil 157: Pursaklar Sahnesi (Yazar tarafından çekilmiştir 2022)



Şekil 158: Pursaklar Sahnesi (Yazar tarafından çekilmiştir 2022)

BÖLÜM IV

4. DEĞERLENDİRME

Cumhuriyet'in ilanı ile gündeme gelen çağdaş bir toplum oluşturma fikri içerisinde Başkent Ankara öncü bir kent olmuştur. Çağdaş bir toplumun kültürel yaşamı için önemli bir olgu olan tiyatro sanatı, her ne kadar Türkiye Cumhuriyeti'nde ilk olarak Ankara'da başlamamış olsa da, bu dönemde yeni inşa edilmeye başlanan kamu tiyatro yapıları ile Ankara'da yeşermeye başlamıştır.

Bu çalışmada, Cumhuriyet'in ilanından günümüze Ankara'da kurulan ve günümüze ulaşan devlet tiyatrosuna ait yapılar ve sahnelerin mimari özellikleri incelenmiştir. Bu bölümde, tiyatro sahnelerinin yer aldığı binaların yapım yıllarına göre yapılan bir sıralama doğrultusunda benzerlikleri ve farklılıkları konumlarına, parça-bütün özelliklerine, ilk işlevlerine, salon plan tiplerine, seyirci oturma alanlarına ve sahne tiplerine göre karşılaştırılmalı olarak değerlendirilecektir.

Araştırma kapsamında incelenen sahneler, Türkocağı Binası Tiyatro Salonu, Küçük Tiyatro, Ankara Büyük Tiyatro (Opera Sahnesi), Oda Tiyatrosu, Altındağ Tiyatrosu, Şinasi Sahnesi, İrfan Şahinbaş Atölye Sahnesi, Akün Sahnesi, Muhsin Ertuğrul Sahnesi, Cüneyt Gökçer Sahnesi, Stüdyo Sahne, 75. Yıl Sahnesi, Ziraat Sahnesi, CerModern Sahnesi ve Pursaklar Sahnesi'dir. Bu tiyatro yapılarında çoğunlukla giriş katta fuaye yer almakta; fuayeler içerisinde bilet gişesi, vestiyer, sergilenen performanslara ait görsel ve yazılı bilgiler, dekoratif öğeler, idari personele ait mahaller ve tuvaletler bulunmaktadır. Seyirci girişleri de çoğunlukla ana caddeler üzerinden sağlanmaktadır.

Türkocağı Binası Tiyatro Salonu, Küçük Tiyatro, Büyük Tiyatro (Opera Sahnesi), Oda Tiyatrosu, Altındağ Tiyatrosu, Şinasi Sahnesi ve İrfan Şahinbaş Atölye Sahnesi yirminci yüzyılda; Akün Sahnesi, Muhsin Ertuğrul Sahnesi, Cüneyt Gökçer Sahnesi, Stüdyo Sahne, 75. Yıl Sahnesi, Ziraat Sahnesi, CerModern Sahnesi ve Pursaklar Sahnesi de içinde bulunduğumuz yüzyılda açılmıştır (Tablo 1).

Tablo 1: Ankara Devlet Tiyatrosu salonlarının açılış tarihine göre sıralaması

TİYATRO SALONU AÇILIŞ TARİHİNE GÖRE (Kronolojik Olarak)	Yirminci Yüzyıl	Yirmi birinci Yüzyıl
Küçük Tiyatro	27 Aralık 1947	
Ankara Büyük Tiyatro (Opera Sahnesi)	1 Ekim 1949	
Türkocağı Binası Tiyatro Salonu – Üçüncü Tiyatro	4 Şubat 1956	
Oda Tiyatrosu	5 Ekim 1956	
Altındağ Tiyatrosu	27 Mart 1964	
Şinasi Sahnesi	13 Mart 1988	
İrfan Şahinbaş Atölye Sahnesi	4 Nisan 1990	
Akün Sahnesi		12 Ocak 2003
Muhsin Ertuğrul Sahnesi		9 Mart 2006
Cüneyt Gökçer Sahnesi		11 Nisan 2006
Stüdyo Sahne		4 Ocak 2008
75. Yıl Sahnesi		13 Ekim 2009
Ziraat Sahnesi		22 Ekim 2015
CerModern Sahnesi		11 Ekim 2019
Pursaklar Sahnesi		12 Ekim 2021

Yazar tarafından oluşturulmuştur (2022).

Muhsin Ertuğrul Sahnesi, Türkocağı Binası Tiyatro Salonu, Küçük Tiyatro, Büyük Tiyatro (Opera Sahnesi), Oda Tiyatrosu, Altındağ Tiyatrosu, Şinasi Sahnesi ve İrfan Şahinbaş Atölye Sahnesi, Akün Sahnesi, Stüdyo Sahne, 75. Yıl Sahnesi ve Ziraat Sahnesi yirminci yüzyılda; CerModern Sahnesi, Cüneyt Gökçer Sahnesi ve Pursaklar Sahnesi ise yirmi birinci yüzyılda inşa edilmiştir (Tablo 2).

Tablo 2 : Ankara Devlet Tiyatrosu salonlarının bina yapım yılına göre sıralaması

BİNA YAPIM YILINA GÖRE (Kronolojik Olarak)	Yirminci Yüzyıl	Yirmi birinci Yüzyıl
Muhsin Ertuğrul Sahnesi	1927-1929	
Türkocağı Binası Tiyatro Salonu – Üçüncü Tiyatro	1927-1930	
Küçük Tiyatro	1928-1930	
Oda Tiyatrosu	1928-1930	
Ankara Büyük Tiyatro (Opera Sahnesi)	1933-1934	
Altındağ Tiyatrosu	1962	
Şinasi Sahnesi	1967-1973	
Akün Sahnesi	1967-1973	
İrfan Şahinbaş Atölye Sahnesi	1974	
Stüdyo Sahne	1974	
75. Yıl Sahnesi	1975	
Ziraat Sahnesi	1975	
CerModern Sahnesi		2010 (Restorasyon)
Cüneyt Gökçer Sahnesi		2015
Pursaklar Sahnesi		2021

Yazar tarafından oluşturulmuştur (2022).

İncelenen yapılardan Türkocağı Binası Tiyatro Salonu, Küçük Tiyatro, Ankara Büyük Tiyatro (Opera Sahnesi), Oda Tiyatrosu ve CerModern Sahnesi Cumhuriyet'in ilk meydanlarından olan Ulus Meydanı'na yakın konumdadır. İlerleyen yıllarda Ankara'nın güneye doğru gelişmesiyle kent merkezi Kızılay Meydanı'na doğru yönelmiştir. Daha sonra açılan Şinasi Sahnesi, Akün Sahnesi, 75. Yıl Sahnesi ve Ziraat Sahnesi ise, bu bölgeye yakın konumlanmıştır. Altındağ Tiyatrosu, İrfan Şahinbaş Atölye Sahnesi, Muhsin Ertuğrul Sahnesi, Cüneyt Gökçer Sahnesi, Stüdyo Sahne ve Pursaklar Sahnesi ise semt tiyatroları olarak açılmış ve tüm kentliyi kucaklaması için kent merkezi dışındaki diğer semtlere dağılmıştır (Tablo 3).

Tablo 3: Ankara Devlet Tiyatrosu salonlarının konumlarına göre karşılaştırılması

KONUMLARINA GÖRE	Ulus Bölgesi	Kızılay Bölgesi	Çevre Semtler
Türkocağı Binası Tiyatro Salonu			
Küçük Tiyatro			
Ankara Büyük Tiyatro (Opera Sahnesi)			
Oda Tiyatrosu			
Altındağ Tiyatrosu			
Şinasi Sahnesi			
İrfan Şahinbaş Atölye Sahnesi			
Akün Sahnesi			
Muhsin Ertuğrul Sahnesi			
Cüneyt Gökçer Sahnesi			
Stüdyo Sahne			
75. Yıl Sahnesi			
Ziraat Sahnesi			
CerModern Sahnesi			
Pursaklar Sahnesi			

Yazar tarafından oluşturulmuştur (2022).

On beş tiyatro sahnesinin yedi tanesi bağımsız bir tiyatro yapısının içinde yer alırken, sekiz tanesi karma işlevli bir yapının parçasıdır. Bir yapının parçası olanlar Türkocağı Binası Tiyatro Salonu, Küçük Tiyatro, Oda Tiyatrosu, Altındağ Tiyatrosu, Muhsin Ertuğrul Sahnesi, 75. Yıl Sahnesi, Ziraat Sahnesi ve CerModern Sahnesi iken, tiyatro yapısı olanlar, Büyük Tiyatro (Opera Sahnesi), Şinasi Sahnesi, İrfan Şahinbaş Atölye Sahnesi, Akün Sahnesi, Cüneyt Gökçer Sahnesi, Stüdyo Sahne ve Pursaklar Sahnesi'dir (Tablo 4)

Tablo 4: Ankara Devlet Tiyatrosu salonlarının parça-bütüne göre karşılaştırılması

PARÇA-BÜTÜNE GÖRE	Bir Yapının Parçası Olan Tiyatro Salonları	Bağımsız Tiyatro Yapısı Olanlar
Türkocağı Binası Tiyatro Salonu		
Küçük Tiyatro		
Ankara Büyük Tiyatro (Opera Sahnesi)		
Oda Tiyatrosu		
Altındağ Tiyatrosu		
Şinasi Sahnesi		
İrfan Şahinbaş Atölye Sahnesi		
Akün Sahnesi		
Muhsin Ertuğrul Sahnesi		
Cüneyt Gökçer Sahnesi		
Stüdyo Sahne		
75. Yıl Sahnesi		
Ziraat Sahnesi		
CerModern Sahnesi		
Pursaklar Sahnesi		

Yazar tarafından oluşturulmuştur (2022).

Türkocağı Binası Tiyatro Salonu, Küçük Tiyatro ve Muhsin Ertuğrul Sahnesi, sadece tiyatro oyunlarının oynanması amacıyla kurulmamış; temsiller yapılması, konferanslar verilmesi ve çeşitli etkinliklerin düzenlenmesi amacıyla inşa edilmiştir. Akün Sahnesi ve Ziraat Sahnesi ise ilk olarak sinema salonu olarak açılmış, daha sonra tiyatro salonuna dönüştürülmüştür. Büyük Tiyatro, Oda Tiyatrosu, Altındağ Tiyatrosu, Stüdyo Sahnesi ve CerModern Sahnesi farklı işlevlerle inşa edilen, sonradan tiyatro salonuna ve/veya yapılarına dönüştürülenlerdir. Şinasi Sahnesi, İrfan Şahinbaş Atölye Sahnesi, Cüneyt Gökçer Sahnesi ve Pursaklar Sahnesi ise tiyatro yapısı olarak inşa edilmiştir (Tablo 5).

Tablo 5: Ankara Devlet Tiyatrosu salonlarının ilk işlevlerine göre karşılaştırılması

İLK İŞLEVLERİNE GÖRE	Tiyatro Salonu	Sinema Salonu	Çok Amaçlı Salon	Diğer
Türkocağı Binası Tiyatro Salonu				
Küçük Tiyatro				
Ankara Büyük Tiyatro (Opera Sahnesi)				Sergi Evi
Oda Tiyatrosu				Dükkan
Altındağ Tiyatrosu				
Şinasi Sahnesi				
İrfan Şahinbaş Atölye Sahnesi¹				
Akün Sahnesi				
Muhsin Ertuğrul Sahnesi				
Cüneyt Gökçer Sahnesi				
Stüdyo Sahne				Depo
75. Yıl Sahnesi¹				
Ziraat Sahnesi				
CerModern Sahnesi				Cer Atölyesi
Pursaklar Sahnesi				

Yazar tarafından oluşturulmuştur (2022).

¹ Bilinmiyor

Tiyatro salonu plan tiplerine göre, Türkocağı Binası Tiyatro Salonu, Küçük Tiyatro, Büyük Tiyatro (Opera Sahnesi), Şinasi Sahnesi, Akün Sahnesi ve Cüneyt Gökçer Sahnesi at nalı plan tipine sahiptir. Oda Tiyatrosu, Altındağ Tiyatrosu, İrfan Şahinbaş Atölye Sahnesi, Muhsin Ertuğrul Sahnesi, Stüdyo Sahne, 75. Yıl Sahnesi ve Ziraat Sahnesi'nde ise dikdörtgen plan tipi görülmektedir. CerModern Sahnesi ve Pursaklar Sahnesi'nin de yelpaze plan tipine yakın olduğu söylenebilir (Tablo 6).

Tablo 6: Ankara Devlet Tiyatrosu salonlarının salon plan tipine göre karşılaştırılması

SALON PLAN TİPİNE GÖRE	At Nalı Plan Tipi	Dikdörtgen Plan Tipi	Yelpaze Plan Tipi
Türkocağı Binası Tiyatro Salonu			
Küçük Tiyatro			
Ankara Büyük Tiyatro (Opera Sahnesi)			
Oda Tiyatrosu			
Altındağ Tiyatrosu			
Şinasi Sahnesi			
İrfan Şahinbaş Atölye Sahnesi			
Akün Sahnesi			
Muhsin Ertuğrul Sahnesi			
Cüneyt Gökçer Sahnesi			
Stüdyo Sahne			
75. Yıl Sahnesi			
Ziraat Sahnesi			
CerModern Sahnesi			
Pursaklar Sahnesi			

Yazar tarafından oluşturulmuştur (2022).

Türkocağı Binası Tiyatro Salonu, Küçük Tiyatro, Büyük Tiyatro (Opera Sahnesi), Akün Sahnesi, Muhsin Ertuğrul Sahnesi, Cüneyt Gökçer Sahnesi, 75. Yıl Sahnesi, Ziraat Sahnesi ve Pursaklar Sahnesi'nin seyirci alanları iki katlıdır ve ana seyirci salonu ile balkondan oluşmaktadır. Oda Tiyatrosu, Altındağ Tiyatrosu, Şinasi Sahnesi, İrfan Şahinbaş Atölye Sahnesi Stüdyo Sahne ve CerModern Sahnesi'nde sadece seyirci ana salonu bulunmaktadır (Tablo 7).

Tablo 7: Ankara Devlet Tiyatrosu salonlarının seyirci oturma alanına göre karşılaştırılması

SEYİRCİ OTURMA ALANINA GÖRE	Seyirci Ana Salonu ve Balkon-Locası Olanlar	Sadece Seyirci Ana Salonu Olanlar
Türkocağı Binası Tiyatro Salonu		
Küçük Tiyatro		
Ankara Büyük Tiyatro (Opera Sahnesi)		
Oda Tiyatrosu		
Altındağ Tiyatrosu		
Şinasi Sahnesi		
İrfan Şahinbaş Atölye Sahnesi		
Akün Sahnesi		
Muhsin Ertuğrul Sahnesi		
Cüneyt Gökçer Sahnesi		
Stüdyo Sahne		
75. Yıl Sahnesi		
Ziraat Sahnesi		
CerModern Sahnesi		
Pursaklar Sahnesi		

Yazar tarafından oluşturulmuştur (2022).

Ülkemizde Cumhuriyet Dönemi'nde inşa edilen tiyatro mimarisi, büyük ölçüde Avrupa'daki tiyatro yapılarından etkilenmiştir. Avrupa'da Rönesans Dönemi'nde ortaya çıkıp yaygınlaşan çerçeve sahne tipi ülkemizde de yoğun olarak kullanılmıştır. Türkocağı Binası Tiyatro Salonu, Küçük Tiyatro, Ankara Büyük Tiyatro (Opera Sahnesi), Oda Tiyatrosu, Altındağ Tiyatrosu, Şinasi Sahnesi, Akün Sahnesi, Muhsin Ertuğrul Sahnesi, Cüneyt Gökçer Sahnesi, 75. Yıl Sahnesi, Ziraat Sahnesi, CerModern Sahnesi ve Pursaklar Sahnesi, çerçeve sahne tipine sahiptir. İrfan Şahinbaş Atölye Sahnesi ve Stüdyo Sahne'nin ise, sahne tipleri esnektir (Tablo 8).

Tablo 8: Ankara Devlet Tiyatrosu salonlarının sahne tipine göre karşılaştırılması

SAHNE TİPİNE GÖRE	Çerçeve Sahne Tipi	Esnek Sahne Tipi
Türkocağı Binası Tiyatro Salonu		
Küçük Tiyatro		
Ankara Büyük Tiyatro (Opera Sahnesi)		
Oda Tiyatrosu		
Altındağ Tiyatrosu		
Şinasi Sahnesi		
İrfan Şahinbaş Atölye Sahnesi		
Akün Sahnesi		
Muhsin Ertuğrul Sahnesi		
Cüneyt Gökçer Sahnesi		
Stüdyo Sahne		
75. Yıl Sahnesi		
Ziraat Sahnesi		
CerModern Sahnesi		
Pursaklar Sahnesi		

Yazar tarafından oluşturulmuştur (2022).

Tiyatro sahnelerinin yer aldığı binaların, yapım yıllarına göre yapılan bir sıralama doğrultusunda, konumları, parça-bütün özellikleri, ilk işlevleri, salon plan tipleri, seyirci oturma alanları ve sahne tipleri karşılaştırmalı olarak Tablo 4.9'da değerlendirilmiştir. Buna göre, Ulus ve çevresinde konumlanan tiyatro salonlarının ilk inşa edilenler oldukları; Büyük Tiyatro dışında, yapı parçaları olarak, çerçeve sahne tipine sahip çok amaçlı salon işleviyle tasarlandıkları ve daha sonra tiyatro salonuna dönüştürüldükleri; Oda Tiyatrosu dışında, balkon ve/veya localarının bulunduğu

söylenir. Kızılay Bölgesi'nde ilk açılan tiyatro salonları ile 21. yüzyılda inşa edilenler bağımsız tiyatro yapılarıdır. İlk semt tiyatro yapısı olan Altındağ Tiyatrosu, Ulus Bölgesi'ndeki tiyatro yapılarından sonra açılan ilk tiyatro sahnesidir. Şinasi Sahnesi dışında, tiyatro salonu olarak tasarlananlar, bulunduğumuz yüzyılda inşa edilmiştir.



Tablo 9: Ankara Devlet Tiyatrosu salonlarının karşılaştırılması

	BİNA YAPIM YILINA GÖRE		TİYATRO SALONU AÇILIŞ TARİHİNE GÖRE		KONUMLARINA GÖRE			PARÇA BÜTÜNE GÖRE		İLK İŞLEVLERİNE GÖRE				SALON PLAN TİPİNE GÖRE			SALON KAT ADEDİNE GÖRE		SAHNE TİPİNE GÖRE	
	20. Yüzyıl	21. Yüzyıl	20. Yüzyıl	21. Yüzyıl	Ulus Bölgesi	Kızılay Bölgesi	Çevre Semtler	Yapının Parçası Olan	Tiyatro Yapısı	Tiyatro Salonu	Sinema Salonu	Çok Amaçlı Salon	Diğer	At Nalı Plan Tipi	Dikdörtgen Plan Tipi	Yelpaze Plan Tipi	Seyirci Balkon- Locası Olan	Seyirci Balkon- Locası Olmayan	Çerçeve Sahne Tipi	Esnek Sahne Tipi
Muhsin Ertuğrul Sahnesi																				
Türkocağı Binası Tiyatro Salonu																				
Küçük Tiyatro																				
Oda Tiyatrosu																				
Ankara Büyük Tiyatro (Opera Sahnesi)																				
Altındağ Tiyatrosu																				
Şinasi Sahnesi																				
Akün Sahnesi																				
İrfan Şahinbaş Atölye Sahnesi																				
Stüdyo Sahne																				
75. Yıl Sahnesi																				
Ziraat Sahnesi																				
CerModern Sahnesi																				
Cüneyt Gökçer Sahnesi																				
Pursaklar Sahnesi																				

BÖLÜM V

5. SONUÇ

Ankara, Cumhuriyet'in ilanı ile birlikte başkent olmuş, tarihi kale surlarının dışında, kuzey-güney doğrultusunda çağdaş bir kent kurulması için hazırlanan planlar doğrultusunda imar faaliyetlerine başlanmıştır. Anadolu için örnek bir kent olarak inşa edilen Başkent Ankara, bu dönemde çok sayıda yeni yapı tipolojisine de ev sahipliğini yapmıştır. Bu çağdaş yapı tipolojileri içerisinde, kentteki sosyal ve kültürel yaşamı canlandırabileceklerden biri de tiyatro yapılarıdır. Başkent'in, dolayısıyla Türkiye Cumhuriyeti'nin sosyal ve kültürel tarihini temsil eden yapılardan olan kamu tiyatro yapıları, kentin Cumhuriyet Dönemi mimarisinin önemli temsilidir ve toplumsal belleğin ayrılmaz parçalarıdır. Pandemi sürecinde uzun süre kapalı kalan, güvenlik ve bürokratik nedenlerle sadece belirli alanları kamuya açık olan bu yapıların belgelenmesi kültür tarihinin sürekliliği için gereklidir. Cumhuriyet'in ilanından itibaren kurulmuş ve hala varlığını sürdüren Ankara Devlet Tiyatrosu yapılarının mimari özelliklerinin incelendiği bu çalışma ile kentin yirminci yüzyıldan beri şekillenen çağdaş kültürel belleğine ışık tutulması amaçlanmıştır.

Bu çalışmada toplam on beş tiyatro salonu incelenmiştir. Yüzde 85'i yirminci yüzyılda inşa edilen bu yapıların yarısından fazlasının sahnesi yirmi birinci yüzyılda açılmıştır. Dolayısıyla, sahnelerin çoğu günümüz mimari yaklaşımlarını ve teknolojisini taşımaktadır. Ancak, yine de kültür mirası kapsamında değerlendirilmesi gereken yapı ve sahneler de bulunmaktadır. Her ne kadar çok amaçlı salonlar olarak tasarlanıp, daha sonra tiyatro salonlarına dönüştürülseler de Arif Hikmet Koyunoğlu'nun Türkocağı Binası, Küçük Tiyatro ve Oda Tiyatrosu'nun yer aldığı Mimar Kemalettin'in II. Vakıf Apartmanı ve Muhsin Ertuğrul Sahnesi'nin yer aldığı Ernst Egli'nin Musiki Muallim Mektebi korunması gerekli kültür varlıklarıdır. Şevki Balmumcu tarafından Sergi Evi olarak tasarlanan, ardından Paul Bonatz tarafından Opera Binası'na dönüştürülen ve bugün aynı zamanda tiyatro sahnesi olarak da kullanılan Büyük Tiyatro, çok katmanlı kimliği ile kentin bir diğer önemli kültür

varlığıdır. CerModern Sahnesi, demiryolu mirası olan Cer Atölyeleri'nden dönüştürülen CerModern yerleşkesi içinde yer almaktadır. Bu yapılar içindeki salonlar da bu bağlamda bütüncül olarak korunmalıdır. Henüz kültür varlığı olarak ele alınmayan fakat bu çalışma aracılığıyla tavsiye edilen diğer yapılar da Şinasi Sahnesi ve Akün Sahnesi'dir. Lale Sitesi'nin unsurları olan Şinasi Sahnesi ve Akün Sahnesi eş zamanlı inşa edilmiş olsa da Akün Sahnesi sinema salonu olarak tasarlanmış ve uzun yıllar bu işlevle kullanıldıktan sonra tiyatro salonuna dönüştürülmüştür. Şinasi Sahnesi ise, inşa edildiği zamandan beri özgünlüğünü korumaktadır. Şinasi sahnesi, ayrıca, Ankara'da yirminci yüzyılda tiyatro yapısı olarak tasarlanmış tek kamu tiyatrosudur. Bir okul yapısından dönüştürülen Altındağ Tiyatrosu ise kentin en eski semt tiyatrosu olarak kültürel belleğin önemli bir ögesidir. Ankara, aynı zamanda kostüm, dekor gibi tiyatro araçlarının üretimlerinin yapıldığı bir tiyatro kampüsüne sahiptir. Bu kampüs içinde de İrfan Şahinbaş Atölye Sahnesi ve Stüdyo Sahne yer almaktadır. Ankara'da yalnızca bu tiyatro yapıları esnek sahne tipine sahiptir ve bu özellikleri ile deneysel tiyatro oyunlarına ev sahipliği yapabilmektedirler. Kentteki diğer Devlet Tiyatrosu salonları, Rönesans Dönemi çerçeve sahne tipinden esinlenilerek tasarlanmış klasik plan şemaları sergilemektedirler. Tiyatro salonlarının hepsi günümüzde kullanılabilir ve iyi durumdadır. Ancak araştırmanın yapıldığı 2022-2023 döneminde Muhsin Ertuğrul Sahnesi ve 75. Yıl Sahnesi'nde temsiller sergilenmemiştir.

Cumhuriyet'in ilanından sonra Ankara'nın kültürel hayatının şekillenişinde önemli rol oynayan nitelikli tiyatro yapılarının korunması ve gelecek nesillere aktarılması, kültürel mirasın ve kent belleğinin sürekliliği için önemlidir. Ankara'nın modern kültür yaşamını temsil etmelerinden dolayı sosyal değere sahip olan bu yapılar, aynı zamanda dönemlerinin sahne ve performans teknolojilerini de sergilerler. Ayrıca, bu yapıların bazılarının döneminin ikonik yapıları olması ve/veya öncü mimarlar tarafından tasarlanması da mimari değer olarak korunmalarını gerektirir. Kent ve konumlandıkları çevre için önemli röper noktalarıdır, bu bağlamda kentsel değerleri vardır. Tiyatro tarihimizde önemli yer tutan oyun ve temsillere ev sahipliği yapmışlardır. Didaktik açıdan ele alındığında, tiyatro sanatının, eğitim değerinin olduğu da söylenebilir.

Ankara Devlet Tiyatrosu yapılarının korunması ve sürdürülmesi için yapılması önerilenler şunlardır:

- Bu yapılarda sergilenen performanslar kadar yapıların kendilerinin de önemli olduğu, bir tarihi ve toplumu yansıttığı unutulmamalıdır.

- Tiyatro yapılarının mimari, yazılı ve görsel belgeleme çalışmaları yapılmalı ve detaylı envanterleri oluşturulmalıdır. Bu belgeler, kamu erişimine açık arşivlerde saklanmalıdır.
- Kültür varlığı olsun ya da olmasın, tüm tiyatro yapılarının korunması ve gelişimi için yönetim planları hazırlanmalı, koruma-onarım-yenileme-çağdaş koşullara uyarlama uygulamaları yönetim planları doğrultusunda olmalıdır.
- İçlerinde kültür varlığı olarak tescillenen yapılar bulunmaktadır. Bu konuda gerekli çalışmalar yapıldığı gözlemlenmiştir. Ancak, kültür varlığı olarak tescillenmesi önerilen yapılar hakkında da gerekli araştırma ve çalışmalar yapılarak, başvuruları gerçekleştirilmelidir.
- Tiyatro yapılarının gerekli bakım ve onarımlarının da ilgili kamu kurum ve kuruluşları tarafından periyodik olarak yapıldığı gözlemlenmiştir. Fakat, bu bakım ve onarımların belgelenecek arşivlenmesi ve bu arşivlerin kamu ile paylaşılması tavsiye edilmektedir.
- Yapılar işlevleri devam ettikçe yaşarlar. Bu nedenle, tiyatro etkinliklerinin devamlılığını sağlamak önemlidir.
- Ankara Devlet Tiyatroları'na ait yapıların tüm görsel, yazılı, mimari, vb. belgeleri derlenerek kapsamlı bir arşiv oluşturulmalı ve düzenli olarak güncellenmelidir. Bu arşiv, kamu kullanımına açık olmalıdır.
- Kamusal bilinç ve farkındalığın artırılmasına yönelik çalışmalar yapılmalıdır. Bu kapsamda, örgün eğitim müfredatında ve üniversitelerde sanat ve mimarlık tarihi derslerinde tiyatro yapıların tarihi, kültürel ve sanatsal önemi anlatılmalıdır. Yapılar hakkında bilgilerin olduğu tanıtım rehberleri ve tanıtım panoları hazırlanıp, tiyatro yapılarında sunulmalıdır. Bu bilgiler, kullanıcıların yapılara karşı daha çok özen göstermesini ve duyarlı olmasını sağlayacaktır.

Ankara Devlet Tiyatrosu yapılarını literatürde mimari olarak ele alan bütüncül bir çalışma bulunmamaktadır. Bu çalışma, bu boşluğu doldurmaya yönelik hazırlanmıştır. Ancak, güvenlik ve bürokratik nedenlerle yapıların sahne arkası bölümlerine erişim için gerekli izinler alınamamıştır. Bütüncül belgeleme çalışmalarının yapılması için araştırmacıların desteklenmesi, bilgi kaynaklarının paylaşılması ve bu kapsamda gereken izin ve girişimlerin ilgili kurumlar tarafından

sağlanması önerilmektedir. Böylelikle, bu nitelikli kültür ve sanat yapılarının belgelenmesi, korunması ve geliştirilmesine yönelik daha fazla bilimsel çalışma yapılabilir.



KAYNAKÇA

- AKÇURA G. (1993), "Küçük Tiyatro'nun İnanılmaz Maceraları", *Cumhuriyet Gazetesi*, 23 Eylül 1993.
- AKİS GAZETESİ (1956), "Oda Tiyatrosu", 27 Ekim 1956, ss. 30.
- AKPOLAT M. S. (2003), "Mimar Şevki Balmumcu'nun ve Ankara Sergi Evi Binası'nın Üzüntü Verici Öyküsü", *Kebikeç*, Sayı 16, ss. 309-321.
- ALPAGUT L. (2019), "Ankara'da Erken Cumhuriyet Döneminin Medar-ı İftiharı: Musiki Muallim Mektebi", *Mimarlık Dergisi*, Sayı 407, ss.73-78.
- AND M. (1973), *50 Yılım Türk Tiyatrosu*, İş Bankası Kültür Yayınları, İstanbul.
- AND M. (1983), *Cumhuriyet Dönemi Türk Tiyatrosu*, İş Bankası Kültür Yayınları, İstanbul.
- ANKARA BÜYÜKŞEHİR BELEDİYESİ (2022), *İmar ve Şehircilik Müdürlüğü Arşivi*, Ankara.
- APPLETON I. (2008), *Buildings for the Performing Arts*, İkinci Basım, Elsevier Limited, Oxford.
- ARKİTEKT (1933), "Sergi Evi", *Arkitekt*, sayı 5, ss.131-154.
- ARKİTEKT (1935), "Sergi Evi", *Arkitekt*, sayı 4, ss.97-107.
- ASLAN Z. (2022), "Devlet Tiyatroları ve Operası",
<https://ataturkansiklopedisi.gov.tr/bilgi/devlet-tiyatrolari-ve-operasi/>, E.T. 16.11.2022.
- ASLANOĞLU İ. (1985), "Musiki Muallim Mektebi", *Mimarlık*, sayı 211, ss.32-33.
- ASLANOĞLU İ. (2010), *Erken Cumhuriyet Dönemi Mimarlığı 1923-1938*, Bilge Kültür Sanat Yayınları, İstanbul.
- AVŞAR KARABAŞ P. ve İŞLEYEN F. (2016), "Performans Sanatının Doğuşu ve Günümüze Yansımaları", *Uluslararası Kültürel ve Sosyal Araştırmalar Dergisi*, sayı 2, ss.340-350.
- AY L. (1949), "Devlet Tiyatrosunda Faust", *ULUS GAZETESİ* 19 Ekim 1949, s. 5.

- AYCI H. (2016), "Atatürk Bulvarı'nda Bir Dönüşüm Hikâyesi: 'Lale Sitesi", *içinde, Mekânlar/Zamanlar/İnsanlar: Hamilik Ve Mimarlık Tarihi*, Der. C. Katipoğlu, E. Yavuz, ve B. Tabibi, ss. 111-119, ODTÜ Basım İşliğı, Ankara .AYSAN E. (2019), *DT 70. Yıl*, DTGM Yayınları, Ankara.
- BATUR A. (2008), *Mimar Kemaleddin Yapıları Rehberi*, TMMOB Mimarlar Odası, İstanbul.
- BAYRAKTAR A. N. (2016), "Başkent Ankara'da Cumhuriyet Sonrası Yaşanan Büyük Değişim: Modern Yaşam Kurgusu ve Modern Mekânlar", *Ankara Araştırmaları Dergisi*, sayı 4, ss. 67-80.
- BİRKİYE S. K. (2015), "Yüzleşme Oyunları: II. Dünya Savaşı ve Nazi Almanya'sının Tiyatroya Yansıması", *İstanbul Aydın Üniversitesi Güzel Sanatlar Fakültesi Dergisi*, sayı 2, ss.25-39.
- BOZDAĞ O. (2013), *Türk Ocakları İdeolojisi Ve Mimarisi* (Yüksek Lisans Tezi), Gazi Üniversitesi Fen Bilimleri Enstitüsü, Ankara.
- BROCKETT O. G. (2000), *Tiyatro Tarihi*, Dost Kitabevi Yayınları, Ankara.
- CAN BİLGE A. N. (2017), *Paul Bonatz'ın Türkiye Yılları* (Doktora Tezi), İstanbul Teknik Üniversitesi Fen Bilimleri Enstitüsü, İstanbul.
- CAN C. Ö. (2018), *Ankara'da Kamusal Alanlardaki Seramik Duvar Panoları* (Yüksek Lisans Tezi), Hacettepe Üniversitesi Sosyal Bilimleri Enstitüsü, Ankara.
- ÇALIŞLAR A. (2009), *Tiyatronun ABC'si*, Say Yayınları, İstanbul.
- ÇATLADIOĞLU A. U. (2019), *Cumhuriyetin İdeolojisinin Ulusal Kimliğe Yansımasında Ankara Resim ve Heykel Müzesi (Eski Türk Ocakları Binası) ve Değişimlerinin Analizi* (Yüksek Lisans Tezi), Atılım Üniversitesi Sosyal Bilimleri Enstitüsü, Ankara.
- DEDEKARGINOĞLU C. (2019), "Erken Cumhuriyet Ankara'sında Bir Kamusal Mekân: Millet Bahçesi", *Ankara Araştırmaları Dergisi*, sayı 7, ss.355-374.
- EMİROĞLU K. (2017), "1960'ların Ankara'sında Sanat Rüzgarı", *içinde, İcad Edilmiş Şehir Ankara*, Der. F. Cantek Şenol, ss. 301-321, İletişim Yayınları, Ankara.
- ER M. (2013), "Yüksel Pazarkaya'nın 'Mediha' Adlı Eserinde Türk Kadını İmgesi", *Diyalog Interkulturelle Zeitschrift Für Germanistik*, cilt 1, sayı 1, ss.24-31.
- EYCE N. (2011), *Çağdaş Mimarlıkta Mekân, Yer Ve Mekânsallık Tartışmaları – Cermodern Örneği* (Yüksek Lisans Tezi), Gazi Üniversitesi Fen Bilimleri Enstitüsü, Ankara.

- FİŞENK Ö. A. (2021), *Tiyatro Mimarisinin Tarihsel Gelişimi Ve Çağdaş Tiyatro İçin Bir Sahne Önerisi* (Yüksek Lisans Tezi), TC İstanbul Ticaret Üniversitesi Fen Bilimleri Enstitüsü, İstanbul.
- GEZEK M. (2016), *Jean Paul Sartre'nin Ahlak Anlayışı* (Yüksek Lisans Tezi), Fırat Üniversitesi Sosyal Bilimleri Enstitüsü, Elazığ.
- GÜLTEKİN N. ve ONSEKİZ D. (2005), "Ankara Kentinde Eğlence Mekanlarının Oluşumu Ve Yer Seçimi", *Gazi Üniversitesi Mühendislik Mimarlık Fakültesi Dergisi*, cilt 20, sayı 1, ss.137-144.
- GÜNDEM Ö. (2015), *20. Yüzyıldan Günümüze Müzik Ve Mekân: Tokyo Ve İstanbul'da Performans Sanatları Yapıları* (Doktora Tezi), Mimar Sinan Güzel Sanatlar Üniversitesi Fen Bilimleri Enstitüsü, İstanbul.
- GÜNENÇ Ö. F. (2016), "Ankara'nın İnşasında Bir Mimar: Arif Hikmet Koyunoğlu", *Sosyoloji Divanı*, Sayı 7, ss.137-154.
- HAKİMİYET-İ MİLLİYE GAZETESİ (1930), "Bir Mülakat- Üç Ders?", 18 Kasım 1930, s.4.
- HASOL D. (2020a), *20. Yüzyıl Türkiye Mimarlığı*, YEM Yayınları, İstanbul.
- HASOL D. (2020b), *Ansiklopedik Mimarlık Sözlüğü*, YEM Yayınları, İstanbul.
- HAŞAR S. (2008), *Bir Cumhuriyet Kurumu Olarak Devlet Tiyatroları, 1980 Sonrası Ortaya Çıkan Değişim Politikaları Ve Devlet Tiyatroları Sanatçılarının Geliştirdiği Yeniden Yapılanma Çalışmaları* (Yüksek Lisans Tezi), Marmara Üniversitesi Sosyal Bilimleri Enstitüsü, İstanbul.
- KOCADAĞISTAN Ş. (2021), *21. Yüzyıl Performans Sanatları Yapıları: Prof. Dr. Bülent Özer'in Tasarlama Yöntemleri Ve İç-Dış İlişkisi Anlayışı Üzerine Bir Değerlendirme* (Yüksek Lisans Tezi), Mimar Sinan Güzel Sanatlar Üniversitesi Fen Bilimleri Enstitüsü, İstanbul.
- KUTLUOĞLU O. (2019), *Mimarlık Tarihi Yazımında Alternatif Anlatı Yöntemleri: Şevki Balmumcu'nun Sergi Evi Yapısının Hikayesinin "Opera'nın Hayaleti" Grafik Romanı İle Aktarımı* (Yüksek Lisans Tezi), Başkent Üniversitesi Sosyal Bilimleri Enstitüsü, Ankara.
- NEUFERT E. (2013), *Yapı Tasarımı*, Çev. G. TERCÜME, Beta Basım Yayın Dağıtım, İstanbul.
- NUTKU Ö. (1985), *Dünya Tiyatrosu Tarihi 2*, 2. Cilt, Mitos Boyut Yayınları, İstanbul.
- NUTKU Ö. (2000), *Dünya Tiyatrosu Tarihi 1*, 1. Cilt, Mitos Boyut Yayınları, İstanbul.

- ÖNDER D. (2012), "Cumhuriyet Dönemi Ankara'sında Kentsel Eğlence-Dinlence Coğrafyasının Değişimi: Toplumsallaşmanın Mekânından Tüketimin Mekânına", *TUCAUM VII. Coğrafya Sempozyumu*, ss. 245-255, Ankara.
- ÖNGEN O. (2019), "Gogol' un "Bir Delinin Hatıra Defteri" Adlı Oyunundaki Poprişçin Karakterinin Katmanları", *Beykent Üniversitesi Sosyal Bilimler Dergisi*, sayı 12, ss.6-19.
- ÖRÜN G. (2011), *Acoustical Analysis And Taxonomy Of Performance Halls In Early Republican Period In Ankara: Resim Heykel Müzesi, Küçük Tiyatro And Opera* (Yüksek Lisans Tezi), Orta Doğu Teknik Üniversitesi Fen Bilimleri Enstitüsü, Ankara.
- ÖZEL M. (1985), *Ankara Devlet Resim ve Heykel Müzesi "Tarihi Türk Ocağı Binası" : İnşaat ve Onarıma Ait Anılar*, Ajans Türk, Ankara.
- PEKDEMİR O. (2021), *Ankara Devlet Opera Ve Bale Binası Restorasyon Şantiye Günlüğü 2017-2021*, Pelin Ofset, Ankara.
- SEZER S. (2013), *Endüstri Yapılarının Yeniden İşlevlendirme Sürecinde Aydınlatma Tasarımı: Ankara CerModern Örneği* (Yüksek Lisans Tezi), İstanbul Teknik Üniversitesi Fen Bilimleri Enstitüsü, İstanbul.
- SOYÖZ S. (1999), *Türkiye'de Başlangıcından Bugüne Gösteri Sanatları ve Mekân Gereksiniminin Değerlendirilmesi* (Yüksek Lisans Tezi), Anadolu Üniversitesi Sosyal Bilimleri Enstitüsü, Eskişehir.
- SÖZBİR D. (2010), *Tiyatro Mekânının Değişimi* (Yüksek Lisans Tezi), İstanbul Teknik Üniversitesi Fen Bilimleri Enstitüsü, İstanbul.
- SÜRMEİ P. (2010), *Başlangıçtan Rönesans'a Batı Tiyatro Mimarisinin Gelişimi* (Yüksek Lisans Tezi), Mimar Sinan Güzel Sanatlar Üniversitesi Fen Bilimleri Enstitüsü, İstanbul.
- SÜTLÜOĞLU M. Ş. (2007), *Kültür Merkezlerinde Mekân Ölçeğinde Malzeme Analizi: Büyük Salon Örneği* (Yüksek Lisans Tezi), İstanbul Teknik Üniversitesi Fen Bilimleri Enstitüsü. İstanbul.
- ŞENER S. (2006), *Dünden Bugüne Tiyatro Düşüncesi*, Dost Kitabevi Yayınları, Ankara.
- TANRIKULU D. (1985), "Ankara'da Eğlence Yaşamı 1928-38", *Mimarlık* sayı 213, ss.22-27.
- TEKER G. (2018), *Güner Sümer'in Küçük İnsanı* (Yüksek Lisans Tezi), Yıldız Teknik Üniversitesi Sosyal Bilimleri Enstitüsü. İstanbul.

- TONGA N. (2014), "Cumhuriyet Ankara'sının devraldığı edebî miras: Cumhuriyet Dönemi'ne kadar Ankara'daki edebiyat hayatı ve edebiyat mahfilleri", *Ankara Araştırmaları Dergisi*, cilt 2, sayı 2, ss.184-202.
- TORAN H. (2007), *Nâzım Kurşunlu Hayatı Ve Tiyatro Eserleri* (Yüksek Lisans Tezi), Eskişehir Osmangazi Üniversitesi Sosyal Bilimleri Enstitüsü, Eskişehir.
- TORUNBALCIN., GÜNAY H. ve KÖROĞLU N. (2022) "Adaptive Reuse of Ankara CerModern Art Gallery Evaluation of Structural System", *Gazi University Journal of Science Part B: Art Humanities Design and Planning*, sayı 10 , ss.335-345 .
- UYSAL BİLGE F. (2021), "Eğlence Kültürünün Değişiminin Mekana Etkisi: Ankara – Bahçelievler, Aşkabat Caddesi Üzerinden İncelenmesi", *Social Science Development Journal*, sayı 23, ss.27-41.
- VİDİNLİSAN S. (2010), *Tiyatroda Çağdaş Sahne Tasarımının Mimari Mekan Kapsamında Değerlendirilmesi* (Yüksek Lisans Tezi), Hacettepe Üniversitesi Sosyal Bilimleri Enstitüsü, Ankara.
- YAPI DERGİSİ (2004), "Akün Sahnesi", sayı 277, ss.76-83.
- YASA- YAMAN Z. (2012), *Ankara Resim ve Heykel Müzesi*, TC Kültür ve Turizm Bakanlığı, Ankara.
- YAVUZ Y. (2009), *İmparatorluktan Cumhuriyete Mimar Kemalettin 1870-1927*, TMMOB Mimarlar Odası, Ankara.
- YAVUZ Y. (2015), "Evkaf Nezareti İnşaat ve Tamirat Heyet-i Feniyesi İlk Baş mimarı Mimar Kemalettin", *Restorasyon Yıllığı Dergisi*, sayı 11, ss.6-24.
- YILMAZ H. ve ŞAĞBAN Y. (2017), *Ankara'da Kültür ve Sanat*, Ankara Kalkınma Ajansı, Ankara.

İNTERNET KAYNAKLARI

- URL 1: <https://www.wikiwand.com/tr/Tiyatro>, ET. 20.04.2022.
- URL 2: <https://www.wikiwand.com/tr/Bale>, ET. 20.04.2022.
- URL 3: <https://www.wikiwand.com/tr/Pantomim>, ET. 20.04.2022.
- URL 4: <https://www.gmp.de/en/projects/408/tempodrom-and-liquidrom>, ET. 11.09.2022.
- URL 5: <https://www.timetoast.com/timelines/980799>, ET. 15.09.2022.
- URL 6: <https://tiyatrolar.com.tr/sahneler/?il=6&tip=1>, ET. 06.02.2023.

- URL 7: <https://www.kulturportali.gov.tr/medya/fotograf/fotodokuman/8607/ankara-resim-ve-heykel-muze-girisi>, ET. 10.02.2023.
- URL 8: <https://arhm.ktb.gov.tr/MuseumSaloons/Detail/3/turk-ocagi-salonu>, ET. 18.10.2022.
- URL 9: <https://www.devtiyatro.gov.tr/DevletTiyatro/tr/Sahneler?bolge=1>, ET. 17.12.2022.
- URL 10: <https://v3.arkitera.com/h46008-planli-gecmisten-plansiz-gelecege.html>, ET. 17.01.2023.
- URL 11: <http://mimdap.org/2016/08/kucuk-tiyatronun-buyuk-hikayesi/>, ET. 17.01.2023.
- URL 12: https://lh3.googleusercontent.com/p/AF1QipPpkeJWWDEnsOIG5_M0KhG1FBh20zTIZK91JXu9=s1360-w1360-h1020, ET. 18.01.2023.
- URL 13: https://fastly.4sqi.net/img/general/600x600/13378435_v8RYtjzKZ6q4unRYHRFBgFHVrQHfDM8_xRFEdGIR98s.jpg, ET. 18.01.2023.
- URL 14: <https://tiyatronline.com/sahneler/75-yil-sahnesi-8703>, ET. 18.01.2023.
- URL 15: <https://yiyegeze.com/ziraat-sahnesi-hakkinda-bilgi-begenilen-yonleri-konum-bilgisi-ve-ulasim>, ET. 20.01.2023.
- URL 16: https://lh3.googleusercontent.com/HuoXZSBTtHDiz2DhtdYdUrJbmUFzI03hyvL2kHUeGdsDLVqvNrYVFnHea1_, ET. 20.01.2023.
- URL 17: https://tiyatronline.com/sahneler/ziraat-sahnesi_-ankara-3965, ET. 20.01.2023.
- URL 18: <https://www.uygurarchitects.com/site/en/projects/cermodern.html>, ET. 30.01.2023.
- URL 19: <https://earth.google.com/web/search/cer+modern/@39.93155631,32.84972877,849.02758301a,224.29083424d,35.0000203y,125.07343081h,0t,0r/data=CiGiJgokCdgv2cD5-kNAEYdorUau8ENAGUfJxBCtbUBAIXZCiSeqZ0BA>, ET. 30.01.2023.
- URL 20: <https://eylultombakoglu.files.wordpress.com/2019/04/basementplan.jpg>, ET. 30.01.2023.
- URL 21: https://www.firsat.me/Mekan/Ankara_CerModern, ET. 30.01.2023.

URL 22: <https://www.cermodern.org/hizmetler.html>, ET. 30.01.2023.

URL 23: <https://www.turkocaklari.org.tr/icerik/9/tarihi-turk-ocagi-binasi>, ET.
02.02.2023.

URL 24: https://tiyatronline.com/sahneler/kucuk-tiyatro_-ankara-3960, ET.
02.02.2023.

URL 25: https://www.wikiwand.com/tr/Ankara_Opera_Sahnesi, ET. 02.02.2023.

URL 26: https://mekan360.com/sanaltur_ankara-dt-sinasi-sahnesi_3319.html, ET.
02.02.2023.

URL 27: <http://www.emekinsaat.com.tr/contents/projedetay/316>, ET. 02.02.2023.

URL 28: https://tiyatronline.com/sahneler/irfan-sahinbas-sahnesi_-ankara-3958, ET.
02.02.2023.

URL 29: <https://tr.foursquare.com/v/st%C3%BCdyosahne/4d7a5d747654224b6f6a96ed/photos>, ET. 02.02.2023.

URL 30: <https://tiyatrolar.com.tr/sahne/ankara/cuneyt-gokcer-sahnesi>, ET.
02.02.2023.

EKLER

EK 1 Muhsin Ertuğrul Sahnesi

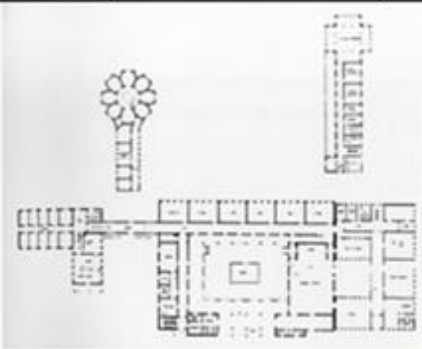
MUHSİN ERTUĞRUL SAHNESİ			
Demirliböğçe, Talatpaşa Blv No:167 Mamak / ANKARA 9018 Ada 1 Parsel		(Beril Kapsuz Balcı, aktaran Alpogut 2019: 74)	
Yapım Yılı	Tiyatro Açılış Yılı	İşlevi	Mimarı
1927	9 Mart 2006	Musiki Muallim Mektebi Devlet Konservatuarı Kültür Merkezi	Ernst A. Egli
Yapım Tekniği	Kat Adeti	Günümüz İşlevi	Mal Sahibi
betonarme	2	Tiyatro	Milli Eğitim Bakanlığı
Salon Tipi	Sahne Tipi	Koltuk Kapasitesi	Balkon
Dikdörtgen	Çerçeve sahne+ Apron	288	Var
Mimari Çizimler			
Açıklama	Modern mimarlık yapılarının ilk örneklerinden olan Musiki Muallim Mektebi İsviçreli mimar Ernst A. Egli tarafından 1927 yılında tasarlanmıştır. 2 katlı betonarme yapı geleneksel medrese planına benzer şekilde tasarlanmıştır. 1938 yılında devlet konservatuarı olarak kullanılan yapı 2006'da Muhsin Ertuğrul sahnesi olarak açılmıştır. Hasol 2020a:68)		

EK 2 Türkocağı Binası Tiyatrosu

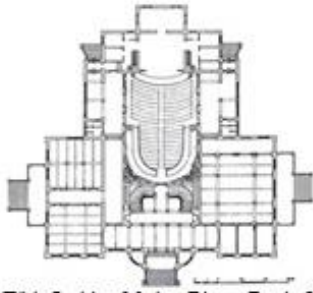
TÜRKOCAĞI BİNASI TİYATROSU – ÜÇÜNCÜ TİYATRO (TATBİKAT SAHNESİ)		 <p>Türk Ocağı Merkez binası Görünüşü [URL 23]</p>	
Hacettepe, 3. Türkocağı Sk. Resim Ve Heykel Müzesi, 06230 Altındağ/Ankara			
Yapım Yılı	Tiyatro Açılış Yılı	İşlev(ler)i	Mimarı
1927-1930	1930	<ul style="list-style-type: none"> -Halkevi (1932) -Türk Ocakları (1952), -Devlet Tiyatroları 3. salma temsilieri, -Ankara Belediyesi'nin Nikâh Salonu, Türk Ocakları ve Milli Eğitim Bakanlığı (1961) -Türk Ocakları ve Köy İşleri Başkanlığı (1965) -Milli Savunma Bakanlığı (1971) -Milli Eğitim Bakanlığı ve Ankara Halk Eğitim Merkezi ve Akşam Sanat Okulu (1972) -Kültür Bakanlığı (1975) 	Arif Hikmet Koyunoğlu
Yapım Tekniği	Kat Âdeti	Günümüz İşlevi	Mal Sahibi
Yığılma- betonarme	4 katlı	Resim heykel müzesi	Türk ocakları
Salon Tipi	Sahne Tipi	Koltuk Kapasitesi	Balkon
At Nalı	Çerçeve Sahne	590	Var
Mimari Çizimler	 <p>Türk Ocakları Merkez Binası Zemin Kat Planı (Hasol 2020a:52)</p>		
Açıklama	<p>Birinci ulusal mimarlık akımı üslubu ile yapılaşma projesi olarak 1927'de mimar Arif Hikmet bey tarafından tasarlanmıştır. Yapı yığılma sitendir ancak bazı kemer ve döşemelerde beton kullanılmıştır. Ankarada betonun kullanıldığı ilk yapılardan olması, geleneksel ve modern yapım tekniğinin bir arada kullanılması açısından önemlidir. Yapıda 4 kat bulunmaktadır bunlar: bodrum kat, zemin kat, birinci kat ve küçük bir çatı katıdır.(Bozdağ, 2013) Yapı tasarlandığı dönemin bir özelliği olarak simetrik planlidir. Tiyatro salonu girişin karşısında simetrisinin merkezinde bulunmaktadır.</p> <p>(Hasol 2020a:52)</p>		

EK 3 Küçük Tiyatro

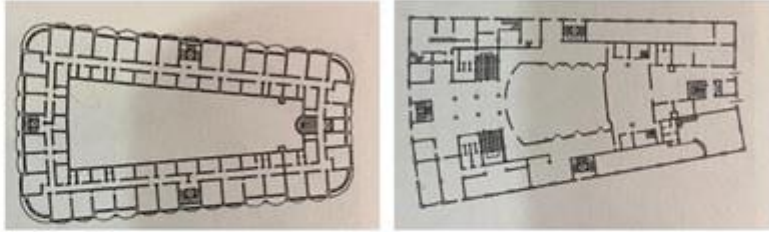
KÜÇÜK TİYATRO		 <p style="text-align: center;">Küçük Tiyatro Binası [URL: 24]</p>	
İstiklal Cad. Çimen Sokak Valaf Apt. No:8 ULUS / ANKARA 729 Ada 1 Parsel			
Yapım Yılı	Tiyatro Açılış Yılı	İşlev(ler)i	Mimarı
1928-1930	27 Aralık 1947	Apartman Dil Tarih ve Coğrafya Fakültesi Romanya Ataşemiliterliği Depo	Mimar Kemalettin Bey
Yapım Tekniği	Kat Âdeti	Günümüz İşlevi	Mal Sahibi
Betonarme İskelet	7 Katlı Bodrum, Zemin, +4 kat, Çatı	Tiyatro Devlet Tiyatroları Genel Müdürlüğü Ankara Tiyatroları Müdürlüğü	Vakıflar Genel Müdürlüğü
Salon Tipi	Sahne Tipi	Koltuk Kapasitesi	Balkon
At Nalı	Çerçeve Sahne+ Apron	467	Var
Mimari Çizimler	 <p style="text-align: center;">Dördüncü Kat (Hasol 2020a:53) Zemin Kat (Hasol 2020a:53)</p>		
Açıklama	Vakıflar Genel müdürlüğü baş mimarı olan Mimar Kemalettin Bey tarafından 1926-1967 yılları arasında tasarlanmıştır. Yapı cumhuriyet döneminde doğan konut ihtiyacını karşılamak için kiralık konut olarak yapılmıştır. Bodrum ve çatı katı ile birlikte toplam 7 kattan oluşan yapının taşıyıcı sistemi betonarmedir. Yapının zemin katında ortada bir avlu bulunmaktadır bu avlu etrafında ticari mekanlar dizilidir. (Tunob, 2008) Yapının yapıldığı dönemde yapı içerisinde güreş ve boks müsabakalarının sergilendiği bilinmektedir. Yapının bodrum katında Ankara konservatuvarın dekor atölyeleri bulunuyordu. Ayrıca, binada bir konferans salonu ve bir sahne bulunuyordu buna rağmen yapının tiyatro sahnesine çevrilmesi yinede uzun zaman almıştır. (Örün, 2011)		

EK 4 Oda Tiyatrosu

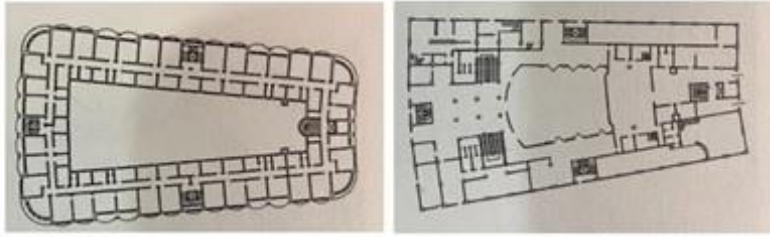
ODA TİYATROSU		 <p style="text-align: center;">Oda Tiyatrosu Binası [URL 24]</p>	
İstiklal Cad. Çirmen Sokak Vakıf Apt. No:8 ULUS / ANKARA 729 Ada 1 Parsel			
Yapım Yılı	Tiyatro Açılış Yılı	İşlev(ler)i	Mimarı
1928-1930	5 Ekim 1956	Apartman Tiyatro Devlet Tiyatroları Genel Müdürlüğü Ankara Tiyatroları Müdürlüğü	Mimar Kemalettin Bey
Yapım Tekniği	Kat Âdeti	Günümüz İşlevi	Mal Sahibi
Betonarme İskelet	7 Katlı Bodrum, Zemin, +4 kat, Çatı	Oda Tiyatrosu	Vakıflar Genel Müdürlüğü
Salon Tipi	Sahne Tipi	Koltuk Kapasitesi	Balkon
Dikdörtgen	Çerçeve Sahne	60	Yok
Mimari Çizimler	 <p style="text-align: center;">Dördüncü Kat Planı (Hasol 2020a:53) Zemin Kat Planı (Hasol 2020a:53)</p>		
Açıklama	Vakıflar Genel müdürlüğü baş mimarı olan Mimar Kemalettin Bey tarafından 1926-1967 yılları arasında tasarlanmıştır. Yapı cumhuriyet döneminde doğan konut ihtiyacını karşılamak için kiralık konut olarak yapılmıştır. Bodrum ve çatı katı ile birlikte toplam 7 kattan oluşan yapının taşıyıcı sistemi betonarmedir. Yapının zemin katında ortada bir avlu bulunmaktadır bu avlu etrafında ticari mekanlar dizilidir. (Timmob, 2008) Yapının zemin katında bulunana dükkanların birleştirilmesi ile Oda Tiyatrosu açılmıştır. (Hasol 2020a:53)		

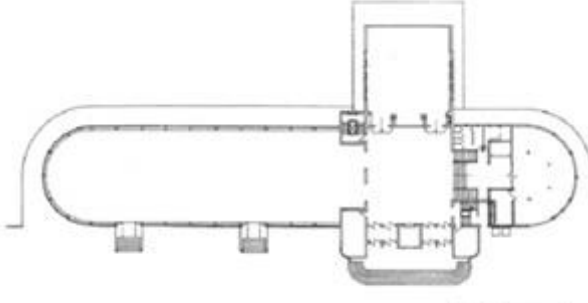

EK 5 Büyük Tiyatro

<p>BÜYÜK TİYATRO (OPERA SAHNESİ)</p>			
<p>Atatürk Bulvarı No:50 ULUS / ANKARA 2996 Ada 7 Parsel</p>		<p>Büyük Tiyatro [URL 25]</p>	
Yapım Yılı	Tiyatro Açılış Yılı	İşlev(ler)i	Mimarı
1933	1 Ekim 1949	Sergi Evi	Şevki Balmumcu Paul Bonatz
Yapım Tekniği	Kat Âdeti	Günümüz İşlevi	Mal Sahibi
Betonarme İskelet	3 kat + kule	Opera Binası Büyük Tiyatro	Milli İktisat ve Tasarruf Cemiyetinin
Salon Tipi	Sahne Tipi	Koltuk Kapasitesi	Balkon
At Nalı	Çerçeve Sahne+ Apron	593	Var
Mimari Çizimler	 <p>(Hasol 2020a:96)</p>		
Açıklama	<p>1933 yılında Şevki Balmumcu tarafından bir yarışma projesi olarak tasarlanan yapı modern bir mimariye sahiptir. Yapı birbirini kesen iki dörtgen küleden oluşmaktadır. Yapı yapıldığı dönemde 2 katlıdır ve bir kuleye sahiptir. (Örün, 2011)</p> <p>Ankara'da bir opera binası gereksinimi doğunca bu yapının opera binasına çevrilmesine karar verilmiştir. Bunun için Mimar Paul Bonatz ile Şevki Balmumcunun birlikte çalışması istenmiştir. Ancak yapının dönüştürülmesi aşamasında "mimarî etik" kavramına ters düştüğünü düşünen Balmumcu Paul Bonatz ile çalışmayı reddetmiştir. Bonatz'ın yapıya yaptığı radikal değişiklikler Balmumcunun neredeyse mesle hayatının bitirecek kadar üzmesine sebep olmuştur. (Hasol 2020a:96)</p>		



EK 6 Altındağ Tiyatrosu

<p>ALTINDAĞ TİYATROSU</p>			
<p>Plevne Mah. Babür Cad. No:40 ALTINDAĞ / ANKARA 5569 Ada 4 Parsel</p>		<p>Yazar Tarafından Çekilmiştir. 2022)</p>	
Yapım Yılı	Tiyatro Açılış Yılı	İşlevi	Mimarı
Bilinmiyor	27 Mart 1964	Lise Spor Salonu	Nazım Kurtulmuş (inşaat mühendisi)
Yapım Tekniği	Kat Adeti	Günümüz İşlevi	Mal Sahibi
Betonarme	1 kat	Tiyatro	Devlet Tiyatrosu
Salon Tipi	Sahne Tipi	Koltuk Kapasitesi	Balkon
Dikdörtgen	Çerçeve Sahne	307	Yok
Mimari Çizimler	 <p>Altındağ Tiyatrosu Sahne Planı [URL 9]</p>		
Açıklama	<p>1964 yılında bir lisenin spor salonundan tiyatroya çevrilmiştir. Yapı tek katlıdır. İçeride tek bir sahne bulunmaktadır.</p>		

EK 7 Şinasi Sahnesi

ŞİNASI SAHNEŞİ			
Tunus Cad. No:92 ÇANKAYA / ANKARA 2515 Ada 103 Parsel		Şinasi Sahnesi [URL 26]	
Yapım Yılı	Tiyatro Açılış Yılı	İşlevi	Mimarı
1967-1973	13 Mart 1988	Tiyatro	Adnan Unaran Özgür Ecevit
Yapım Tekniđi	Kat Adeti	Günümüz İşlevi	Mal Sahibi
Betonarme İskelet	3 katlı	Tiyatro	Emek İnşaat ve İşletme Aş
Salon Tipi	Sahne Tipi	Koltuk Kapasitesi	Balkon
At Nalı	Çerçeve Sahne+ Apron	490	Yok
Mimari Çizimler			
Açıklama	<p>Şinasi sahnesi 1968 yılında Lale sitesi adı altında bir yapı grubunun içinde tiyatro sahnesi olarak tasarlanmıştır. Yapıda Lale sineması, tiyatro ve bir iş hanı bulunmaktadır. Yapının şantiye şefinin aktardığına göre yapıda ilk olarak sinema blođu ve tiyatro alanı inşa edilmiştir. (Aycı, 2016) Yüksek blok yapıya daha sonra eklenmiştir.</p> <p>Şinasi Sahnesi'nin girişı tunus caddesinden sağlanmaktadır. Ayrıca bu bölümden Emek İş Hanı'nın otopark girişide bulunmaktadır.</p>		

EK 8 Akün sahnesi

AKÜN SAHNESİ		 <p>Akün Sahnesi [URL 27]</p>	
<p>Remzi Oğuz Ank. Mah. Atatürk Bulvarı No:227 ÇANKAYA / ANKARA 2515 Ada 103 Parsel</p>			
Yapım Yılı	Tiyatro Açılış Yılı	İşlevi	Mimarı
1967-1973	12 Ocak 2003	Sinema	Adnan Unaran Özgür Ecevit
Yapım Tekniği	Kat Adeti	Günümüz İşlevi	Mal Sahibi
Betonarme İskelet	3 Katlı	Tiyatro	Emek İnşaat ve İşletme AŞ
Salon Tipi	Sahne Tipi	Koltuk Kapasitesi	Balkon
At Nalı	Çerçeve sahne çerçeve sahne+ apron Yarım arena sahne Arena sahne	554 503 444 362	Var
Mimari Çizimler	 <p>(ABB Arşiv 2022)</p>		
Açıklama	<p>Akün sahnesi 1968 yılında Lale sitesi adı altında bir yapı grubunun içinde sinema sahnesi olarak tasarlanmıştır. Yapıda Lale sineması, tiyatro ve bir iş hanı bulunmaktadır. Lale sineması 2002 yılında Özgür Ecevit tarafından tiyatroya çevrilmiştir.(Ayıcı, 2016) Yapının Akün Sahnesi'nin bulunduğu bölüme Atatürk bulvarı cephesinden girilmektedir. Bu bölümden Emek İş Hanı çalışan girişi de bulunmaktadır.</p>		

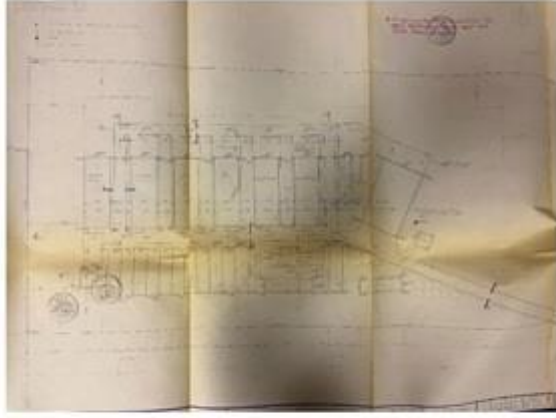

EK 9 İrfan Şahinbaş Atölye Sahnesi

<p>İRFAN ŞAHİNBAŞ ATÖLYE SAHNESİ</p>			
<p>Devlet Tiyatroları Sosyal Tesisleri, Macun Mh. 177. Caddde Macunköy / Yenimahalle / ANKARA 7622 Ada 10 Parsel</p>		<p>İrfan Şahinbaş Sahnesi [URL 28]</p>	
Yapım Yılı	Tiyatro Açılış Yılı	İşlevi	Mimarı
1974	4 Nisan 1990	Atölye Tiyatro	Mehmet Yenicioğlu
Yapım Tekniği	Kat Adeti	Günümüz İşlevi	Mal Sahibi
Çelik Sürüktür	1 Katlı	Atölye Tiyatro	Devlet Tiyatroları Genel Müdürlüğü
Salon Tipi	Sahne Tipi	Koltuk Kapasitesi	Balkon
Dikdörtgen	Esnek Sahne	109	Yok
Mimari Çizimler	 <p>(ABB Arşiv 2022)</p>		
Açıklama	<p>Projede sahne olarak kullanılan yapı etrafına 1974 yılında atölye, lojman, sosyal tesis, marangozhane yapı grubu çelik konstrüksiyonla inşa edilmiştir. (ABB Arşiv 2022)</p>		

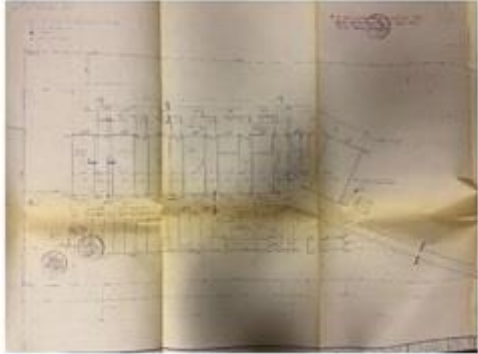
EK 10 Stüdyo Sahne

STÜDYO SAHNE		 <p style="text-align: center;">Stüdyo Sahne [URL 29]</p>	
Devlet Tiyatroları Sosyal Tesisleri, Macun Mh. 177. Cadde Macunköy / Yenimahalle / ANKARA 7622 Ada 10 Parsel			
Yapım Yılı	Tiyatro Açılış Yılı	İşlevi	Mimarı
1974	4 Ocak 2008	Atölye Tiyatro	Mehmet Yenicioğlu – Devlet Tiyatroları Genel Müdürlüğü
Yapım Tekniği	Kat Adeti	Günümüz İşlevi	Mal Sahibi
Çelik Strüktür	1 Katlı	Atölye Tiyatro	Devlet Tiyatroları
Salon Tipi	Sahne Tipi	Koltuk Kapasitesi	Balkon
Dikdörtgen	Esnek Sahne	-	Yok
Mimari Çizimler	 <p style="text-align: right;">(ABB Arşiv 2022)</p>		
Açıklama	İrfan Şahinbaş Atölye ve Sahnesinin bulunduğu kompleksin içinde yer alan bir yapıdır. Depo yapısının sahneye dönüştürülmesi ile meydana gelmiştir. (ABB Arşiv 2022)		

EK 11 75. Yıl Sahnesi

75. YIL SAHNESİ			
Mithatpaşa Caddesi No:18 Kızılay/ ANKARA 1045 Ada 9 Parsel	(Yazar Tarafından Çekilmiştir 2022)		
Yapım Yılı	Tiyatro Açılış Yılı	İşlevi	Mimarı
1975	13 Ekim 2009	Apartman	Bilinmiyor
Yapım Tekniği	Kat Adeti	Günümüz İşlevi	Mal Sahibi
Betonarme	10 katlı	Tiyatro	Bilinmiyor
Salon Tipi	Sahne Tipi	Koltuk Kapasitesi	Balkon
Dikdörtgen	Çerçeve sahne + Apron	485	Var
Mimari Çizimler			
	(ABB Arşiv 2022)		
Açıklama	Ankara'da Mithatpaşa Caddesi üzerinde bulunan tiyatro 13 Ekim 2009 yılında açılmıştır 10 katlı betonarme bir yapının zemin katında bulunmaktadır.		

EK 12 Ziraat Sahnesi

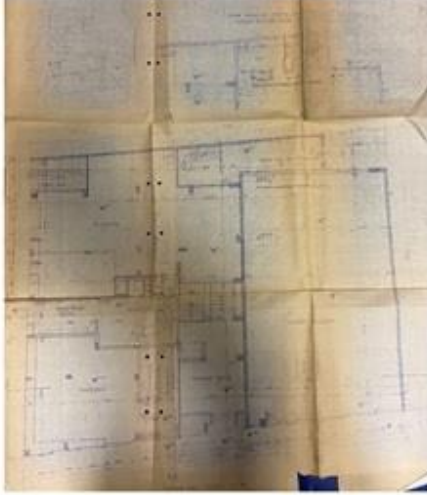
ZİRAAT SAHNESİ		 <p>(Yazar Tarafından Çekilmiştir 2022)</p>	
<p>Mithatpaşa Cd. No:64 Kızılay / Çankaya / ANKARA 1079 Ada 1 Parsel</p>			
Yapım Yılı	Tiyatro Açılış Yılı	İşlevi	Mimarı
1975	22 Ekim 2015	Apartman	Ali Keskin
Yapım Tekniği	Kat Adeti	Günümüz İşlevi	Mal Sahibi
Betonarme	6	Tiyatro	Faik Tüzün
Salon Tipi	Sahne Tipi	Koltuk Kapasitesi	Balkon
Dikdörtgen	Çerçeve sahne	198	Var
Mimari Çizimler	 <p>(ABB Arşiv 2022)</p>		
Açıklama	<p>Ziraat Sahnesi Mithatpaşa Caddesi Kızılay'da yer almaktadır. Konumu oldukça merkezi bir noktadadır. 6 katlı bir apartmanın zemin ve bodrum katında yer almaktadır. Ziraat Bankası'na ait sinemanın 2015 yılında tiyatroya dönüştürülmesiyle oluşturulmuş bir sahnedir. Sahne 22 Ekim 2015'te açılmıştır.</p>		

EK 13 CerModern Sahnesi

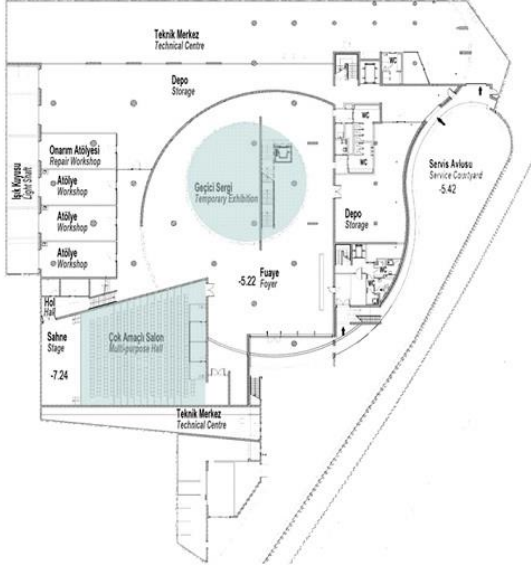
CERMODERN SAHNESİ		 <p style="text-align: center;">CerModern [URL 18]</p>	
<p>Anafartalar, Altınsoy Cd. No:3, 06101 Sıhıhye / Altındağ/Altındağ/Ankara</p>			
Yapım Yılı	Tiyatro Açılış Yılı	İşlevi	Mimarı
2000-2010	11 Ekim 2019	Atölye	Uygur Mimarlık
Yapım Tekniği	Kat Adeti	Günümüz İşlevi	Mal Sahibi
Betonarme İskelet Çelik Çatı	Bodrum Zemin	Müze Tiyatro	-
Salon Tipi	Sahne Tipi	Koltuk Kapasitesi	Balkon
Yelpaze	Çerçeve Tipi+ apron	370	Yok
Mimari Çizimler	 <p style="text-align: center;">CerModern Bodrum Kat Planı [URL 20]</p>		
Açıklama	<p>Cer Atölyeleri mimarisi, yapılış amacı ve inşa edildiği dönemi ile bugün Endüstri Mirası niteliği kazanmıştır. Cer Atölyesi olarak demir yollarının kullandığı bu yapıların 1995 yılında Ankara Çağdaş Sanatlar Merkezi ve Güzel Sanatlar Galerisi olarak yeniden işlevlendirilmesine karar verilmiştir. Bu amaçla Semra ve Özcan Uygur tarafından yeniden işlevlendirme projesi hazırlanmıştır. 2010 yılında yapının inşası bitmiş ve CerModern Modern Sanatlar Müzesi olarak kullanılmaya başlanmıştır (Eyce 2011:85).</p>		

EK 14 Cüneyt Gökçer Sahnesi

CÜNEYT GÖKÇER SAHNESİ			
35. Caddede Arcadium AVM arkası ÇAYYOLU / ANKARA 537-538 Parsel		Cüneyt Gökçer Sahnesi [URL 30]	
Yapım Yılı	Tiyatro Açılış Yılı	İşlevi	Mimarı
2006	11 Nisan 2006	Tiyatro	Bilinmiyor
Yapım Tekniği	Kat Adeti	Günümüz İşlevi	Mal Sahibi
Betonarme	2 Katlı	Tiyatro	Devlet Tiyatroları
Salon Tipi	Sahne Tipi	Koltuk Kapasitesi	Balkon
At Nalı	Çerçeve sahne+ Apron	531	Var
Mimari Çizimler			
Açıklama	Ankara'da bulunan en büyük tiyatro yapılarından biridir. 2 katlı bir yapıdır. Yapının cepheleri günümüzde yoğun olarak kullanılan alüminyum ve cam giydirme cephe ile tasarlanmıştır. Yapı, kendine ait büyük bir parsel içerisine yerleşmiştir. Kendine ait geniş bir açık otoparkı bulunmaktadır.		

EK 15 Pursaklar Sahnesi

PURSAKLAR SAHNESİ			
Saray Cumhuriyet, Fatih Sultan Mehmet Cd. No:28, 06145 Pursaklar/Ankara 98736 Ada 1 Parsel			
Yapım Yılı	Tiyatro Açılış Yılı	İşlevi	Mimarı
2021	12 Ekim 2021	Tiyatro	Bilinmiyor
Yapım Tekniği	Kat Adeti	Günümüz İşlevi	Mal Sahibi
Betonarme	2	Kongre Merkezi	Pursaklar Belediyesi
Salon Tipi	Sahne Tipi	Koltuk Kapasitesi	Balkon
Yelpaze	Çerçeve sahne+ Apron	679	Var
Mimari Çizimler	-		
Açıklama	Pursaklar Saray Mahallesi'nde yer alan tiyatro salonu, 12 Ekim 2021 yılında açılmıştır. Pursaklar Belediyesi'ne ait Selçuklu Kültür ve Kongre Merkezi'nde bulunmaktadır.		